



AG 125 18V PRO

EN

ORIGINAL INSTRUCTIONS

FR

NOTICE ORIGINALE

IT

ISTRUZIONI ORIGINALI

EL

ΠΡΩΤΟΤΥΠΟ ΟΔΗΓΙΩΝ ΧΡΗΣΗΣ

SR

ORIGINALNO UPUTSTVO ZA RAD

HR

ORIGINALNE UPUTE ZA RAD

RO

INSTRUCȚIUNI DE FOLOSIRE ORIGINALE

HU

EREDETI UTASÍTÁSOK

LT

ORIGINALIOS INSTRUKCIJOS

SQ

UDHËZIME ORIGJINALE

EXPLANATION OF SYMBOLS / EXPLICATION DES SYMBOLES / SPIEGAZIONE DEI SIMBOLI / ΕΠΕΞΗΓΗΣΗ ΣΥΜΒΟΛΩΝ / OBJAŠNJENJE SIMBOLA / OBJAŠNJENJE SIMBOLA / EXPLICAREA SIMBOLURILOR / SZIMBÓLUMOK JELENTÉSE / SIMBOLIŲ PAAIŠKINIMAS / SHPJEGIMI I SIMBOLEVE		6
EN	CORDLESS ANGLE GRINDER (SOLO)	10
FR	MEULEUSE D'ANGLE SANS FIL (SOLO)	16
IT	SMERIGLIATRICE A BATTERIA (SENZA BATTERIA)	24
EL	ΓΩΝΙΑΚΟΣ ΤΡΟΧΟΣ ΜΠΑΤΑΡΙΑΣ (SOLO)	31
SR	AKUMULATORSKA UGAONA BRUSILICA (SOLO)	40
HR	AKUMULATORSKA KUTNA BRUSILICA (SOLO)	47
RO	POLIZOR UNGHIULAR (FĂRĂ ACUMULATOR)	53
HU	AKKUMULÁTOROS SAROKCSISZOLÓ (AKKU NÉLKÜL)	60
LT	AKUMULIATORINIS KAMPINIS ŠLIFUOKLIS (BE AKUMULIATORIAUS)	68
SQ	GUR FRESIBËL ME KËND ME BATERI (SOLO)	74
CE		82

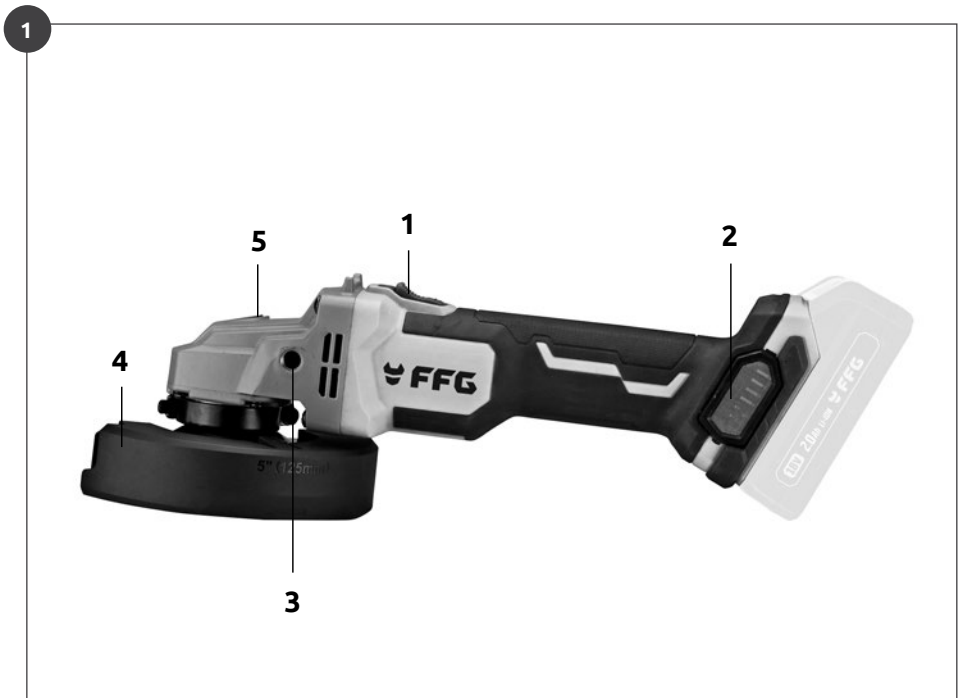

2

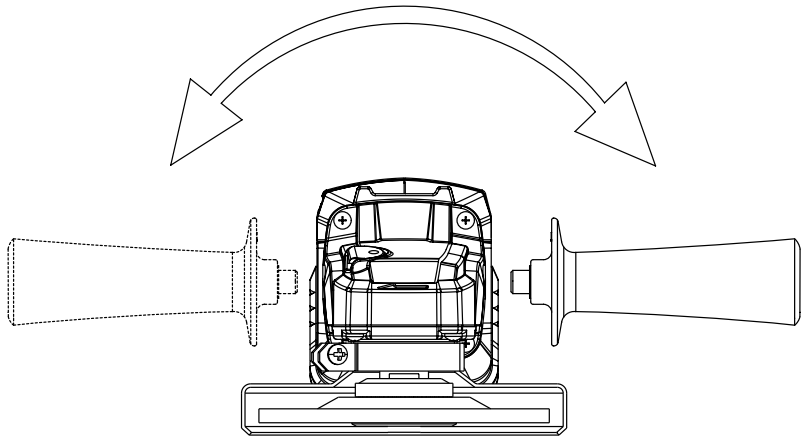

3

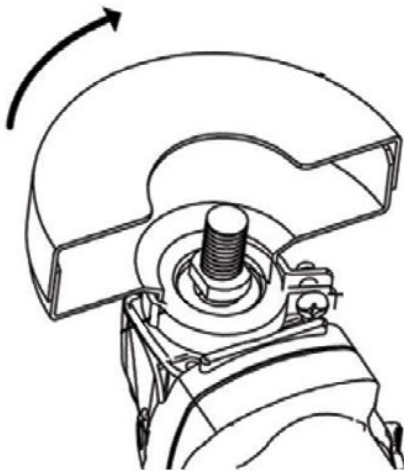

4

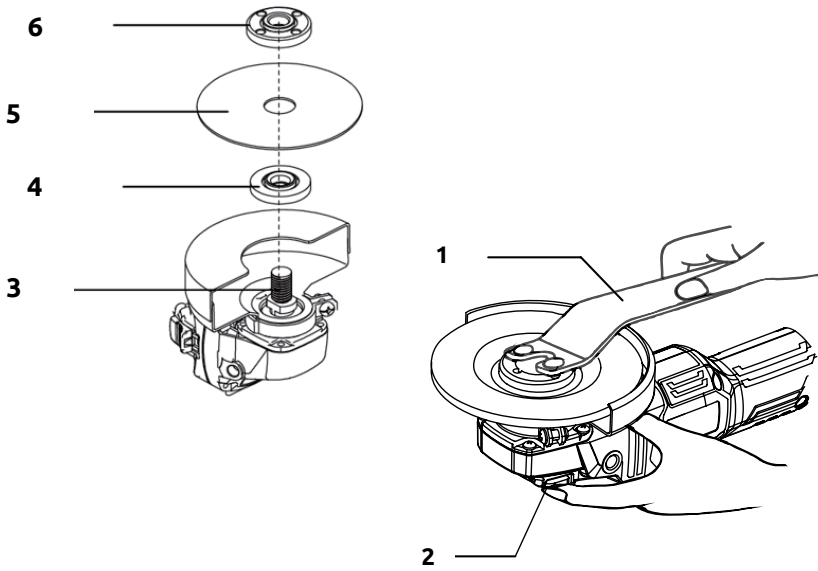

5

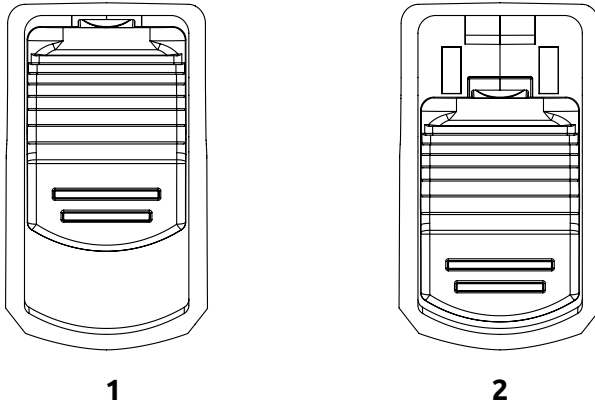

6

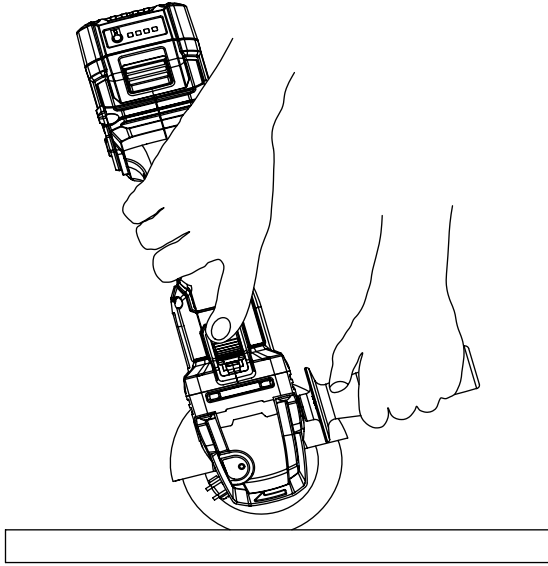

7

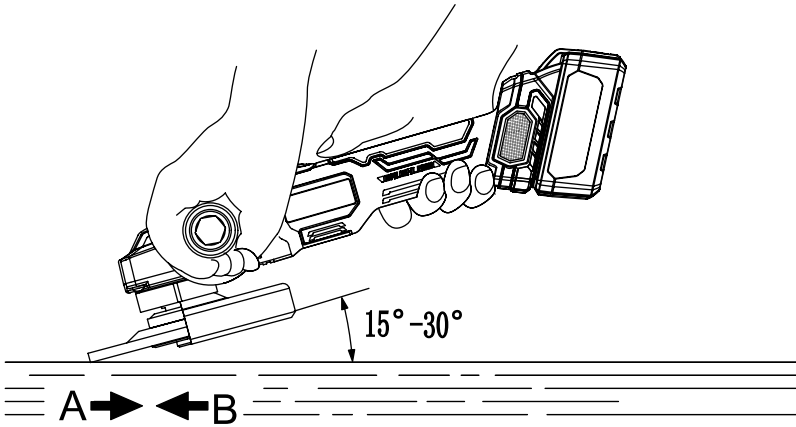

	ENGLISH	FRANÇAIS	ITALIANO	ΕΛΛΗΝΙΚΑ	SRPSKI
	EXPLANATION OF SYMBOLS	EXPLICATION DES SYMBOLES	SPIEGAZIONE DEI SIMBOLI	ΕΠΕΞΗΓΗΣΗ ΣΥΜΒΟΛΩΝ	OBJAŠNJENJE SIMBOLA
	Read and understand all safety and general instructions	Lire et comprendre toutes les instructions de sécurité et générales	Leggere e comprendere tutte le istruzioni generali e di sicurezza	Διαβάστε και κατανοήστε όλες τις οδηγίες, ασφαλείας και γενικές	Pročitajte i razumejte sva bezbednosna i opšta uputstva
	Wear appropriate eye protection	Portez une protection oculaire appropriée	Indossare un'adeguata protezione per gli occhi	Φοράτε κατάλληλη προστασία για τα μάτια	Nosite odgovarajuću zaštitu za oči
	Wear appropriate hearing protection	Portez une protection auditive appropriée	Indossare protezioni acustiche adeguate	Φοράτε κατάλληλη προστασία ακοής	Nosite odgovarajuću zaštitu za sluh
	Wear appropriate breathing protection	Porter une protection respiratoire appropriée	Indossare un'adeguata protezione respiratoria	Φοράτε κατάλληλη αναπνευστική προστασία	Nosite odgovarajuću zaštitu za disanje
	Wear appropriate head protection	Porter une protection de tête appropriée	Indossare un'adeguata protezione per la testa	Φοράτε κατάλληλη προστασία κεφαλής	Nosite odgovarajuću zaštitu za glavu
	Wear appropriate tight fitted protective clothing	Porter des vêtements de protection bien ajustés et appropriés	Indossare indumenti protettivi adeguati e aderenti	Φοράτε κατάλληλο προστατευτικό ρουχισμό στενής εφαρμογής	Nosite odgovarajuću usku zaštitnu odeću
	Wear appropriate hand protection	Portez une protection appropriée des mains	Indossare un'adeguata protezione per le mani	Φοράτε κατάλληλη προστασία χεριών	Nosite odgovarajuću zaštitu za ruke
	Wear appropriate feet protection	Portez des protections de pieds appropriées	Indossare un'adeguata protezione per i piedi	Φοράτε κατάλληλη προστασία ποδιών	Nosite odgovarajuću zaštitu za stopala
	Important, danger, warning	Important, danger, avertissement	Importante, pericolo, avvertimento	Σημαντικό, κίνδυνος, προειδοποίηση	Važno, opasnost, upozorenje
	Disconnect from power source before cleaning, adjusting or maintaining	Débranchez de la source d'alimentation avant de nettoyer, de régler ou d'entretenir	Scollegare dalla fonte di alimentazione prima di pulire, regolare o effettuare la manutenzione	Αποσυνδέστε από την τροφοδοσία ρεύματος πριν από καθαρισμό, ρύθμιση ή συντήρηση	Isključite iz izvora napajanja pre čišćenja, podešavanja ili održavanja
	Electricity warning	Avertissement d'électricité	Avviso di elettricità	Προειδοποίηση ηλεκτρικού ρεύματος	Upozorenje na struju
	Fire warning	Avertissement d'incendie	Avviso incendio	Προειδοποίηση φωτιάς	Upozorenje o požaru
	Hot surface warning	Avertissement de surface chaude	Avviso superficie calda	Προειδοποίηση καυτής επιφάνειας	Upozorenje o vrućoj površini
	Electromagnetic interference warning	Avertissement d'interférence électromagnétique	Avviso di interferenza elettromagnetica	Προειδοποίηση ηλεκτρομαγνητικής παρεμβολής	*Upozorenje o elektromagnetskim smetnjama
	Keep people, animals or property at least 15m away	Gardez les personnes, les animaux ou les biens à au moins 15 m	Tenere persone, animali o cose ad almeno 15 metri di distanza	Κρατήστε ανθρώπους, ζώα ή αντικείμενα αξίας τουλάχιστον 15 μέτρα μακριά	Držite ljude, životinje ili imovinu na udaljenosti od najmanje 15 m

HRVATSKI	ROMÂNĂ	MAGYAR	LIETUVIŲ K.	SHQIPTARE
OBJAŠNJENJE SIMBOLA	EXPLICAREA SIMBOLURILOR	SZIMBÓLUMOK JELENTESE	SIMBOLIŲ PAAIŠKINIMAS	SHPJEGIMI I SIMBOLEVE
Pročitajte i razumite sve sigurnosne i opće upute	Čitij si ıntelegetij toate ınstrukcijunile generale și de siguranță	Olvassa el  rtse meg az sszes biztonsgi s ltalnos utasitst	Perskaitykite ir supraskite visas saugos ir bendrsias instrukcijas	Lexoni dhe kuptoni t gjitha udhzimet e siguris dhe t prgjithshme
Nosite odgovarajuću zaštitu za oči	Purtați protecție adecvat pentru ochi	Viseljen megfelel szemvdt	Dvkite tinkamas akių apsaugos priemones	Vishni mbrojtjen e duhur t sye
Nosite odgovarajuću zaštitu za sluh	Purtați protecție adecvat pentru auz	Viseljen megfelel hallsvdt	Dvkite tinkamas klausos apsaugos priemones	Vishni mbrojtjen e duhur t dgjimit
Nosite odgovarajuću zaštitu za disanje	Purtați protecție adecvat pentru respirație	Viseljen megfelel lgzsvdt	Dvkite tinkam kvvapimo takų apsaug	Vishni mbrojtjen e duhur t frymmarjes
Nosite odgovarajuću zaštitu za glavu	Purtați protecție adecvat pentru cap	Viseljen megfelel fejvdt	Dvkite tinkam galvos apsaug	Vishni mbrojtjen e duhur t koks
Nosite odgovarajuću usku zaštitnu odjeću	Purtați imbrcminte de protecție strns adecvat	Viseljen megfelel szorosan illeszked vdrhzatot	Dvkite tinkamus sandarius apsauginius drabužius	Vishni veshje t prshatshme mbrojtse t shtrnguara
Nosite odgovarajuću zaštitu za ruke	Purtați protecție adecvat pentru mini	Viseljen megfelel kzvdt	Dvkite tinkamas rankų apsaugos priemones	Vishni mbrojtjen e duhur t duarve
Nosite odgovarajuću zaštitu za noge	Purtați protecție adecvat pentru picioare	Viseljen megfelel lbvdt	Dvkite tinkamas kojų apsaugos priemones	Vishni mbrojtjen e duhur t kmbve
Vžno, opasnost, upozorenje	Important, pericol, avertisment	Fontos, veszly, figyelmezttets	Svarbu, pavojus, įspjimas	E rndsishme, rrezik, paralajmrim
Odspojite ga s izvora napajanja prije sćenja, podešavanja ili odrzavanja	Deconectați-v de la sursa de alimentare înainte de curtare, reglare sau ıntreținere	Tisztits, bellits vagy karbantarts elt vlassza le az ramforrsrl	Prieš valydami, reguliuodami ar prižiurdami, atjunkite nuo maitinimo šaltinio	Shkputeni nga burimi i energjis prpara se t pastroni, rregulloni ose mirmbani
Upozorenje na struju	Avertizare de electricitate	Elektromos figyelmezttets	Įspjimas dl elektros	Paralajmrim pr energjin elektrike
Upozorenje na poar	Avertizare de incendiu	Tz figyelmezttets	Įspjimas apie gaisr	Paralajmrim zjarri
Upozorenje na vruću površinu	Avertizare suprafețe fierbinti	Forr fellet figyelmezttets	Įspjimas apie karšt paviršų	Paralajmrim pr sipërfaqe t nxeht
Upozorenje o elektromagnetskim smetnjama	Avertizare de interferență electromagnetic	Elektromgneses interferencia figyelmezttets	Įspjimas apie elektromagnetinius trukdžius	Paralajmrim pr ndrhyrje elektromagnetike
Držite ljude, životinje ili imovinu najmanje 15 m udaljenosti	Țineți oamenii, animalele sau bunurile la cel puțin 15 m distanță	Tartsa az embereket, llatokat vagy trgyakat legalbb 15 m tvolsgra	Laikykite žmones, gyvnus ar turt bent 15 m atstumu	Mbani njerzit, kafsht ose pronn t paktn 15 metra larg

	ENGLISH	FRANÇAIS	ITALIANO	ΕΛΛΗΝΙΚΑ	SRPSKI
	EXPLANATION OF SYMBOLS	EXPLICATION DES SYMBOLES	SPIEGAZIONE DEI SIMBOLI	ΕΠΕΞΗΓΗΣΗ ΣΥΜΒΟΛΩΝ	OBJAŠNJENJE SIMBOLA
	Kickback warning	Avertissement de rebond	Avviso di contraccolpo	Προειδοποίηση ανάκρουσης	Upozorenje o povratnom udarcu
	Entanglement warning	Avertissement d'enchevêtrement	Avviso di impigliamento	Προειδοποίηση παγίδευσης άκρων	Upozorenje o zapetljavanju
	Hand injury warning	Avertissement de blessure à la main	Avviso di lesioni alle mani	Προειδοποίηση τραυματισμού χεριών	Upozorenje o povredi ruke
	Rotating parts warning	Avertissement concernant les pièces en rotation	Avviso parti rotanti	Προειδοποίηση περιστρεφόμενων μερών	Upozorenje o rotirajućim delovima
	Keep clear of rotating parts	Tenir à l'écart des pièces en rotation	Tenersi lontani dalle parti rotanti	Μείντε μακριά από τα περιστρεφόμενα μέρη	Držite se dalje od rotirajućih delova
	Do not use on materials and objects that could be a hazardous source	Ne pas utiliser sur des matériaux et objets pouvant constituer une source dangereuse	Non utilizzare su materiali e oggetti che potrebbero costituire una fonte pericolosa	Μην το χρησιμοποιείτε σε υλικά και αντικείμενα που θα μπορούσαν να αποτελέσουν πηγή κινδύνου	Ne koristiti na materijalima i predmetima koji mogu biti opasan izvor
	Do not keep or operate in wet environment	Ne pas conserver ou opérer dans un environnement humide	Non tenere o operare in un ambiente umido	Μη διατηρείτε ή λειτουργείτε σε υγρό περιβάλλον	Ne držite ili ne radite u vlažnom okruženju
	Never wear accessories or loose clothing and always tie up your hair	Ne portez jamais d'accessoires ou de vêtements amples et attachez toujours vos cheveux	Non indossare mai accessori o abiti larghi e legare sempre i capelli	Ποτέ μην φοράτε αξεσουάρ ή χαλαρή εφαρμογή ρουχισμού και δένετε πάντα τα μαλλιά σας	Nikada ne nosite pribor ili labavu odeću i uvek vežite kosu
	Do not use chipped, cracked or defective attachment	Ne pas utiliser d'accessoire ébréché, fissuré ou défectueux	Non utilizzare accessori scheggiati, incrinati o difettosi	Μην χρησιμοποιείτε εξάρτητα σπασμένα, με ρωγμές ή ελαττώματα	Ne koristite žipovani, napukli ili neispravan prilog
	Wait until all rotating parts have completely stopped before touching them	Attendez que toutes les pièces en rotation soient complètement arrêtées avant de les toucher	Attendere che tutte le parti rotanti si siano completamente fermate prima di toccarle	Περιμένετε να ακινητοποιηθούν όλα τα περιστρεφόμενα μέρη πριν τα αγγίξετε	Sačekajte dok svi rotirajući delovi potpuno ne prestanu pre nego što ih dodirnete
	Always operate with two hands	Opérez toujours à deux mains	Operare sempre con due mani	Να χρησιμοποιείτε πάντα και τα δύο χέρια κατά τον χειρισμό	Uvek radite sa dve ruke
	Do not work with the standard guard when carrying out cutting operations	Ne travaillez pas avec la protection standard lors des opérations de coupe	Non lavorare con la protezione standard durante le operazioni di taglio	Μην πραγματοποιείτε εργασίες κοπής με το βασικό προφυλακτήρα	Ne radite sa standardnim štitnikom prilikom izvođenja operacija sečenja
	Protect against high environmental and working temperatures	Protéger contre les températures ambiantes et de travail élevées	Proteggere dalle alte temperature ambientali e di lavoro	Προστατείτε από τις υψηλές θερμοκρασίες περιβάλλοντος και λειτουργίας	Zaštite od visokih temperatura okoline i radnih temperatura
	Dispose electrical and electronic equipment according to applicable directives and regulations	Éliminer l'électricité et équipements électroniques conformément aux directives et réglementations applicables	Smaltire l'elettricità ed apparecchiature elettroniche secondo le direttive e i regolamenti applicabili	Απορρίψτε τον ηλεκτρολογικό και ηλεκτρονικό εξοπλισμό σύμφωνα με τις ισχύουσες οδηγίες και κανονισμούς	Odložite električnu energiju i elektronske opreme u skladu sa važećim direktivama i propisima
	Complies with applicable safety directives and relative standards	Conforme aux directives de sécurité applicables et aux normes relatives	Conforme alle direttive di sicurezza applicabili e alle relative norme	Συμμορφώνεται με τις ισχύουσες οδηγίες ασφαλείας και τα σχετικά πρότυπα	U skladu sa važećim bezbednosnim direktivama i relativnim standardima

HRVATSKI	ROMÂNĂ	MAGYAR	LIETUVIŲ K.	SHQIPTARE
OBJAŠNJENJE SIMBOLA	EXPLICAREA SIMBOLURILOR	SZIMBÓLUMOK JELENTESE	SIMBOLIŲ PAAIŠKINIMAS	SHPJEGIMI I SIMBOLEVE
Upozorenje na povratni udarac	Avertisment de recul	Visszarúgási Figyelmeztetés	Atatrankos įspėjimas	Paralajmërim kundër kthimit
Upozorenje na zapetjavanje	Avertisment de încurcare	Begabalyodási figyelmeztetés	Įspėjimas apie įspainiojimą	Paralajmërim për ngatërresa
Upozorenje za ozljedje ruke	Avertizare de vătămare a mâinii	Figyelmeztetés a kézsérülésről	Įspėjimas apie rankų sužalojimą	Paralajmërim për dëmtimin e dorës
Upozorenje o rotirajućim dijelovima	Avertizare piese rotative	Figyelmeztetés a forgó alkatrészekre	Įspėjimas dėl besiuskančių dalių	Paralajmërim për pjesët rrotulluese
Držite se dalje od rotirajućih dijelova	Tineți departe de părțile rotative	Tartsa távol a forgó alkatrésztől	Laikykite atokiai nuo besiuskančių dalių	Mbani larg pjesëve rrotulluese
Ne koristiti na materijalima i predmetima koji bi mogli biti izvor opasnosti	Nu utilizați pe materiale și obiecte care ar putea fi o sursă periculoasă	Ne használja olyan anyagokon és tárgyakon, amelyek veszélyes forrást jelenthetnek	Nenaudokite ant mediagų ir objektų, kurie gali būti pavojingi šaltiniai	Mos e përdorni në materiale dhe objekte që mund të jenë burim i rrezikshëm
Nemojte držati ili ne raditi u mokrom okruženju	Nu păstrați și nu utilizați în mediu umed	Ne tárolja és ne működtesse nedves környezetben	Negalima laikyti ar veikti drėgnoje aplinkoje	Mos e mbani ose mos e përdorni në mjedis të lagur
Nikada ne nosite dodatke ili široku odjeću i uvijek vežite kosu	Nu purtați niciodată accesorii sau haine largi și legați-vă întotdeauna părul	Soha ne viseljen kiegészítőket vagy bő ruhát, és mindig kösse fel a haját	Niekada nedėvėkite aksesuarų ar laisvų drabužių ir visada suriškite plaukus	Mos vendosni kurrë aksesorë ose mos vishni rroba të lirshme dhe gjithmonë mblihdini flokët
Nemojte koristiti okrhnut, napuknut ili neispravan nastavak	Nu utilizați atașamente ciobite, crăpate sau defecte	Ne használjon töredezett, repedt vagy hibás tartozékat	Nenaudokite suskilisio, įtrūkusio ar sugedusio tvirtinimo elemento	Mos përdorni pjesë shtesë të ciflosura, të plasaritura ose me defekt
Pričekajte da se svi rotirajući dijelovi potpuno zaustave prije nego što ih dodirnete	Așteptați până când toate părțile rotative s-au oprit complet înainte de a le atinge	Várja meg, amíg az összes forgó alkatrész teljesen leáll, mielőtt megérinti őket	Palaukite, kol visos besiuskančios dalys visiškai sustos, prieš paliesdami jas	Prisni derisa të gjitha pjesët rrotulluese të kenë ndaluar plotësisht përpara se t'i prekni
Uvijek radite s dvije ruke	Actionați întotdeauna cu două mâini	Mindig két kézzel dolgozzon	Visada dirbkite dviem rankomis	Veproni gjithmonë me dy duar
Nemojte raditi sa standardnim štitnikom kada izvodite operacije rezanja	Nu lucrați cu apărațoarea standard atunci când efectuați operațiuni de tăiere	Vágás közben ne dolgozzon a szabványos védőburkolattal	Pjovimo metu nedirbkite su standartine apsauga	Mos punoni me mbrojtësin standard kur kryeni operacione prejje
Zaštiti od visokih temperatura okoline i radnih temperatura	Protejați împotriva temperaturilor ridicate de mediu și de lucru	Véd a magas környezeti és munkahőmérséklettől	Saugoti nuo aukštos aplinkos ir darbinės temperatūros	Mbroni nga temperaturat e larta të mjedisit dhe të punës
Odožite električnu opremu i električnu opremu prema primjenjivim direktivama i propisima	Aruncați electricitatea și echipamente electronice conform directivelor și reglementărilor aplicabile	Ártalmatlanítsa az elektromos és elektronikus berendezések a vonatkozó irányelvek és előírások szerint	Išmeskite elektros energiją ir elektroninę įrangą pagal galiojančias direktyvas ir reglamentus	Hidhni elektrike dhe pajisje elektronike sipas direktivave dhe rreguloreve në fuqi
U skladu s primjenjivim sigurnosnim direktivama i relativnim standardima	Respectă directivele de siguranță aplicabile și standardele aferente	Megfelel a vonatkozó biztonsági irányelveknek és a vonatkozó szabványoknak	Atitinka taikomas saugos direktyvas ir santykinius standartus	Është në pajtim me direktivat e zbatueshme për sigurinë dhe standardet përkatëse

ENGLISH

GENERAL POWER TOOL SAFETY WARNINGS

⚠ WARNING!

Read all safety warnings, instructions, illustrations and specifications provided with this power tool.

Failure to follow all instructions listed below may result in electric shock, fire and/or serious personal injury.

Save all warnings and instructions for future reference.

The term "power tool" in the warnings refers to mains-operated (corded) power tool or battery-operated (cordless) power tool.

WORKING AREA SAFETY

▶ **Keep work area clean and well lit.**

Cluttered or dark areas invite accidents.

▶ **Do not operate power tools in explosive atmospheres, such as in the presence of flammable liquids, gases, or dust.**

Power tools create sparks which may ignite the dust or fumes.

▶ **Keep children and bystanders away while operating a power tool.**

Distractions can cause you to lose control.

ELECTRICAL SAFETY

▶ **Power tool plugs must match the outlet. Never modify the plug in anyway. Do not use any adapter plugs with earthed (grounded) power tools.**

Unmodified plugs and matching outlets will reduce risk of electric shock.

▶ **Avoid body contact with earthed or grounded surfaces, such as pipes, radiators, ranges and refrigerators.**

There is an increased risk of electric shock if your body is earthed or grounded.

▶ **Do not expose power tools to rain or wet conditions.**

Water entering a power tool will increase the risk of electric shock.

▶ **Do not abuse the cord. Never use the cord for carrying, pulling or unplugging the power tool. Keep cord away from heat, oil, sharp edges or moving parts.**

Damaged or entangled cords increase the risk of electric shock.

▶ **When operating a power tool outdoors, use an extension cord suitable for outdoor use.**

Use of a cord suitable for outdoor use reduces the risk of electric shock.

▶ **If operating a power in a damp location is unavoidable, use a residual current device (RCD) protected supply.**

Use of an RCD reduces the risk of electric shock.

PERSONAL SAFETY

▶ **Stay alert, watch what you are doing and use common sense when operating a power tool.**

Do not use a power tool while you are tired or under the influence of drugs, alcohol, or medication.

A moment of inattention while operating power tools may result in serious personal injury.

▶ **Use personal protective equipment. Always wear eye protection.**

Protective equipment such as dust mask, non-skid safety shoes, hard hat, or hearing protection used for appropriate conditions will reduce personal injuries.

▶ **Prevent unintentional starting. Ensure the switch is in the OFF position before connecting to power source and /or battery pack, picking up or carrying the tool.**

Carrying power tools with your finger on the switch or energising power tools that have the switch on invites accidents.

▶ **Remove any adjusting key or wrench before turning the tool on.**

A wrench or a key left attached to a rotating part of the power tool may result in personal injury.

▶ **Do not overreach. Keep proper footing and balance at all times.**

This enables better control of the power tool in unexpected situations.

▶ **Dress properly. Do not wear loose clothing or jewellery. Keep your hair, clothing, and gloves away from moving parts.**

Loose clothes, jewellery or long hair can be caught in moving parts.

▶ **If devices are provided for the connection of dust extraction and collection facilities, ensure these are connected and properly used.**

Use of dust collection can reduce dust-related hazards.

▶ **Do not let familiarity gained from frequent use of tools allow you to become complacent and ignore tool safety principles.**

A careless action can cause severe injury within a fraction of a second.

POWER TOOL USE AND CARE

▶ **Do not force the power tool. Use the correct power tool for your application.**

The correct power tool will do the job better and safer at the rate for which it was designed.

▶ **Do not use tool if switch does not turn it on or off.**

Any power tool that cannot be controlled with the switch is dangerous and must be repaired.

▶ **Disconnect the plug from the power source and/or the battery pack from the power tool before making any adjustments, changing accessories, or storing power tools.**

Such preventive safety measures reduce the risk of starting the power tool accidentally.

▶ **Store idle power tools out of the reach of children and do not allow persons unfamiliar with the power tool or these instructions to operate the power tool.**

Power tools are dangerous in the hands of untrained users.

▶ **Maintain power tools. Check for misalignment or binding of moving parts, breakage of parts**

and any other condition that may affect the power tool's operation. If damaged, have the power tool repaired before use.

Many accidents are caused by poorly maintained power tools.

► **Keep cutting tools sharp and clean.**

Properly maintained cutting tools with sharp cutting edges are less likely to bind and are easier to control.

► **Use the power tool, accessories and tool bits etc. in accordance with these instructions, taking into account the working conditions and the work to be performed.**

Use of the power tool for operations different from those intended could result in a hazardous situation.

► **Keep the handle and grip surface dry, clean and free of grease.**

In the case of accidents, the slippery handle cannot guarantee the safety and control of the tool in unexpected situations.

BATTERY TOOL USE AND CARE

► **Recharge only with the charger specified by the manufacturer.**

A charger that is suitable for one type of battery pack may create a risk of fire when used with another battery pack.

► **Use power tools only with specifically designed battery packs.**

Use of any other battery packs may create a risk of injury and fire.

► **When battery pack is not in use, keep it away from other metal objects, like paper clips, coins, keys, nails, screws or other small metal objects, that can make a connection from one terminal to another.**

Shorting the battery terminals together may cause burns or a fire.

► **Under abusive conditions, liquid may be ejected from the battery; avoid contact. If contact accidentally occurs, flush with water. If liquid contacts eyes, additionally seek medical help.**

Liquid ejected from the battery may cause irritation or burns.

► **Do not use a battery pack or tool that is damaged or modified.**

Damaged or modified batteries may exhibit unpredictable behaviour resulting in fire, explosion or risk of injury.

► **Do not expose a battery pack or tool to fire or excessive temperature.**

Exposure to fire or temperature above 130 °C may cause explosion.

► **Follow all charging instructions and do not charge the battery pack or tool outside the temperature range specified in the instructions.**

Charging improperly or at temperatures outside the specified range may damage the battery and increase the risk of fire.

SERVICE

► **Have your power tool serviced by a qualified repair person using only identical replacement**

parts.

This will ensure that the safety of the power tool is maintained.

► **Never service damaged battery packs.**

Service of battery packs should only be performed by the manufacturer or authorized service providers.

ANGLE GRINDER SAFETY WARNINGS

SAFETY WARNINGS COMMON FOR GRINDING OR ABRASIVE CUTTING-OFF OPERATIONS

► **This power tool is intended to function as a grinder, sander or cut-off tool. Read all safety warnings, instructions, illustrations and specifications provided with this power tool.**

Failure to follow all instructions listed below may result in electric shock, fire and/or serious injury.

► **Operations such as polishing and wire brushing are not recommended to be performed with this power tool.**

Operations for which the power tool was not designed may create a hazard and cause personal injury.

► **Do not use accessories which are not specifically designed and recommended by the tool manufacturer.**

Just because the accessory can be attached to your power tool, it does not assure safe operation.

► **The rated speed of the accessory must be at least equal to the maximum speed marked on the power tool.**

Accessories running faster than their rated speed can break and fly apart.

► **The outside diameter and the thickness of your accessory must be within the capacity rating of your power tool.**

Incorrectly sized accessories cannot be adequately guarded or controlled.

► **Threaded mounting of accessories must match the grinder spindle thread. For accessories mounted by flanges, the arbour hole of the accessory must fit the locating diameter of the flange.**

Accessories that do not match the mounting hardware of the power tool will run out of balance, vibrate excessively and may cause loss of control.

► **Do not use a damaged accessory. Before each use inspect the accessory such as abrasive wheels for chips and cracks, backing pad for cracks, tear or excess wear, wire brush for loose or cracked wires. If power tool or accessory is dropped, inspect for damage or install an undamaged accessory. After inspecting and installing an accessory, position yourself and bystanders away from the plane of the rotating accessory and run the power tool at maximum no-load speed for one minute.**

Damaged accessories will normally break apart during this test time.

► **Wear personal protective equipment. Depending on application, use face shield, safety goggles or safety glasses. As appropriate, wear dust mask, hearing protectors, gloves and workshop apron capable of stopping small abrasive or work piece fragments.**

The eye protection must be capable of stopping fly-

ing debris generated by various operations. The dust mask or respirator must be capable of filtrating particles generated by your operation. Prolonged exposure to high intensity noise may cause hearing loss.

- ▶ **Keep bystanders a safe distance away from work area. Anyone entering the work area must wear personal protective equipment.**

Fragments of workpiece or of a broken accessory may fly away and cause injury beyond immediate area of operation.

- ▶ **Hold the power tool by insulated gripping surfaces only, when performing an operation where the cutting accessory may contact hidden wiring.**

Cutting accessory contacting a "live" wire may make exposed metal parts of the power tool "live" and could give the operator an electric shock.

- ▶ **Never lay the power tool down until the accessory has come to a complete stop.**

The spinning accessory may grab the surface and pull the power tool out of your control.

- ▶ **Do not run the power tool while carrying it at your side.**

Accidental contact with the spinning accessory could snag your clothing, pulling the accessory into your body.

- ▶ **Regularly clean the power tool's air vents.**

The motor's fan will draw the dust inside the housing and excessive accumulation of powdered metal may cause electrical hazards.

- ▶ **Do not operate the power tool near flammable materials.**

Sparks could ignite these materials.

- ▶ **Do not use accessories that require liquid coolants.**

Using water or other liquid coolants may result in electrocution or shock.

KICKBACK AND RELATED WARNINGS

Kickback is a sudden reaction to a pinched or snagged rotating wheel, backing pad, brush or any other accessory. Pinching or snagging causes rapid stalling of the rotating accessory which in turn causes the uncontrolled power tool to be forced in the direction opposite of the accessory's rotation at the point of the binding.

For example, if an abrasive wheel is snagged or pinched by the workpiece, the edge of the wheel that is entering into the pinch point can dig into the surface of the material causing the wheel to climb out or kick out. The wheel may either jump toward or away from the operator, depending on direction of the wheel's movement at the point of pinching. Abrasive wheels may also break under these conditions.

Kickback is the result of power tool misuse and/or incorrect operating procedures or conditions and can be avoided by taking proper precautions as given below.

- ▶ **Maintain a firm grip on the power tool and position your body and arm to allow you to resist kickback forces. Always use auxiliary handle, if provided, for maximum control over kickback or torque reaction during start-up.**

The operator can control torque reactions or kick-

back forces, if proper precautions are taken.

- ▶ **Never place your hand near the rotating accessory.**

Accessory may kickback over your hand.

- ▶ **Do not position your body in the area where power tool will move if kickback occurs.**

Kickback will propel the tool in direction opposite to the wheel's movement at the point of snagging.

- ▶ **Use special care when working corners, sharp edges etc. Avoid bouncing and snagging the accessory.**

Corners, sharp edges or bouncing have a tendency to snag the rotating accessory and cause loss of control or kickback.

- ▶ **Do not attach a saw chain, woodcarving blade or toothed saw blade.**

Such blades create frequent kickback and loss of control.

SAFETY WARNINGS SPECIFIC FOR GRINDING OPERATIONS

- ▶ **Use only wheel types that are recommended for your power tool and the specific guard designed for the selected wheel.**

Wheels for which the power tool was not designed cannot be adequately guarded and are unsafe.

- ▶ **The grinding surface of centre depressed wheels must be mounted below the plane of the guard lip.**

An improperly mounted wheel that projects through the plane of the guard lip cannot be adequately protected.

- ▶ **The guard must be securely attached to the power tool and positioned for maximum safety, so the least amount of wheel is exposed towards the operator.**

The guard helps to protect the operator from broken wheel fragments, accidental contact with wheel and sparks that could ignite clothing.

- ▶ **Wheels must be used only for recommended applications. For example: do not grind with the side of cut-off wheel.**

Abrasive cut-off wheels are intended for peripheral grinding, side forces applied to these wheels may cause them to shatter.

- ▶ **Always use undamaged wheel flanges that are of correct size and shape for your selected wheel.**

Proper wheel flanges support the wheel thus reducing the possibility of wheel breakage. Flanges for cut-off wheels may be different from grinding wheel flanges.

- ▶ **Do not use worn down wheels from larger power tools.**

Wheel intended for larger power tool is not suitable for the higher speed of a smaller tool and may burst.

ADDITIONAL SAFETY WARNINGS SPECIFIC FOR ABRASIVE CUTTING-OFF OPERATIONS:

- ▶ **Do not attempt to do curved cutting. Do not "jam" the cut-off wheel or apply excessive pressure. Do not attempt to make an excessive depth of cut.**

Overstressing the wheel increases the loading and susceptibility to twisting or binding of the wheel

in the cut, increasing the risk of kickback or wheel breakage, which can lead to serious injury.

► **Do not position your body in line with and behind the rotating wheel.**

When the wheel, at the point of operation, is moving away from your body, the possible kickback may propel the spinning wheel and the power tool directly at you.

► **When wheel is binding or when interrupting a cut for any reason, switch off the power tool and hold the power tool motionless until the wheel comes to a complete stop. Never attempt to remove the cut-off wheel from the cut while the wheel is in motion otherwise kickback may occur.**

Investigate and take corrective action to eliminate the cause of wheel binding.

► **Do not restart the cutting operation in the workpiece. Let the wheel reach full speed and carefully re-enter the cut.**

The wheel may bind, walk up or kickback if the power tool is restarted in the workpiece.

► **Support panels or any oversized workpiece to minimize the risk of wheel pinching and kickback.**

Large workpieces tend to sag under their own weight. Supports must be placed under the workpiece near the line of cut and near the edge of the workpiece on both sides of the wheel.

► **Use extra caution when making a "pocket cut" into existing walls or other blind areas.**

The protruding wheel may cut gas or water pipes, electrical wiring or objects that can cause kickback.

BATTERY SAFETY WARNING

- Do not dismantle, open or shred secondary cells or batteries.
- Keep batteries out of the reach of children. Battery usage by children should be supervised. Especially keep small batteries out of reach of small children.
- Do not expose cells or batteries to heat or fire. Avoid storage in direct sunlight.
- Do not short-circuit a cell or a battery. Do not store cells or batteries in a box or a drawer where they may short-circuit each other or be short-circuited by other metal objects.
- Do not subject cells or batteries to mechanical shock.
- In the event of a cell leaking, do not allow the liquid to come in contact with the skin or eyes. If contact has been made, wash the affected area with copious amounts of water and seek medical advice.
- Do not use any charger that is not specifically provided for use with the equipment.
- Do not use any cell or battery which is not designed for use with the equipment.
- Do not mix cells of different manufacture, capacity, size or type within a device.
- Always use the battery recommended by the manufacturer for the equipment.
- Keep cells and batteries clean and dry.
- Wipe the cell or battery terminals with a clean dry cloth if they become dirty.
- Secondary cells and batteries need to be charged before use. Always use the correct charger and refer to

the manufacturer's instructions or equipment manual for proper charging instructions.

- Do not leave a battery on prolonged charge when not in use.
- After extended periods of storage, it may be necessary to charge and discharge the cells or batteries several times to obtain maximum performance.
- Retain the original product literature for future reference.
- Use the cell or battery only in the application for which it was intended.
- When possible remove the battery from the equipment when not in use.
- Keep the cell or battery away from microwaves and high pressure.
- Dispose off the battery properly.

PRODUCT SPECIFICATIONS

TECHNICAL DATA		
Article Number	10 246	
Model	AG 125 18V PRO ("AG": Angle grinder)	
Maximum voltage	V	20
Rated voltage	V	18
Motor type	Brushless	
No load speed	min ⁻¹	8.500
Maximum outer disc diameter	mm	125
Accepts discs of inner diameter	mm	22
Spindle thread	M14	
Net weight	kg	1,6
Total vibration values		
Vibration emission value (ah)	m/s ²	6.572
Uncertainty (K)	m/s ²	1.5
Noise emission values		
Sound pressure level	dB(A)	84.7
Sound power level	dB(A)	92.7
Uncertainty (K)	dB	3

INTENDED USE

The machine is intended for cutting and grinding of metal materials. In applications, where excessive dust is present, it is recommended to be used only in combination with dust extraction vacuum equipment. Any other use differing from those mentioned above could be hazardous, harm people and/or damage nearby property and the product itself.

IMPROPER USE

The machine must not be used for handling hazardous materials, e.g. accumulation of inflammable or explosive products, solid material or any other object that

could be dangerous to the machine itself as well as the operator, bystanders, animals or property. Examples of improper use may include, but are not limited to operating the machine:

- ▶ Without the original accessories supplied by the manufacturer.
- ▶ With original accessories but in a way not in accordance to the instructions.
- ▶ Without original spare parts.
- ▶ With unauthorized modifications.

IDENTIFICATION (FIG. 1)

1. Operation switch
2. Dust filter
3. Auxiliary handle mounting point
4. Disc guard
5. Spindle lock button

PREPARATION

Unpacking and completing the assembly should be done on a flat and stable surface, with enough space for moving the machine and its packaging and use of suitable equipment.

WARNING

Always unplug your machine from its power source before any adjustment.

CHARGING THE BATTERY

Lithium-ion rechargeable batteries are supplied partially charged according to international transport regulations. To ensure full battery capacity, fully charge the battery before it's first use.

In order to charge the battery:

1. Plug the charger into an appropriate power supply outlet.
2. Insert and fully seat the battery on the charger.
3. Wait until battery is indicated as fully charged.
4. Remove the battery from the charger.

BATTERY LEVEL INDICATOR

In order to check the battery remaining charge level, press the battery power button. The battery level indicator will lit allowing you to see the remaining charge level.

INSTALLING AND REMOVING THE BATTERY

In order to install the battery on the tool, carefully slide it into position, until it firmly engages and clicks into position.

In order to remove the battery, press the respective button or buttons on the battery and carefully pull it out of its housing on the tool.

NOTE

Non secure attachment of the battery may cause it to fall out of it's position. Avoid inserting the battery in position by applying excessive force or by knocking it in with the aid of other objects.

WARNING

Do not attempt to mount any battery different from the ones specified from the manufacturer, as this could be dangerous to the machine itself as well as the operator, bystanders, animals or property.

AUXILIARY HANDLE

Always work with the auxiliary handle attached. Attach

the handle on the left or right of the machine (Fig. 2) and rotate it clockwise to secure it in place. To remove the handle, rotate it counter-clockwise.

DISC GUARD

The disc guard (Fig. 1.4) must be securely attached to the machine and positioned for maximum safety, so the least amount of the accessory surface is exposed towards the operator. The disc guard helps to protect operator from broken accessory fragments, accidental contact with the accessory and sparks that could ignite clothing. In order to mount and adjust the guard (Fig. 3):

1. Loosen the disc guard clamp.
2. Carefully position the disc guard on its position on the machine head.
3. Rotate the disc guard to the required position.
4. Secure the disc guard in position by tightening the clamp.

MOUNTING ACCESSORIES

In order to mount an accessory:

1. Clean the spindle (Fig. 4.3) and the accessory (Fig. 4.5).
2. Place the disk flange (Fig. 4.4) in position on the spindle.
3. Place the accessory in position on the disc flange.
4. Place the clamping nut (Fig. 4.6) in position on the spindle and tighten by hand.
5. Press the spindle lock button (Fig. 1.5) to prevent the spindle from turning freely and use the wrench (Fig. 4.1) to carefully tighten the clamping nut and secure the accessory in place.
6. Remove the wrench from the clamping nut and release the spindle lock button.
7. Check that the accessory runs freely, by carefully rotating by hand.
8. Place yourself in a safe position and perform a no load test run for at least 60 seconds.

WARNING

Stop immediately in case of considerable vibration or other defects and check the machine to determine the cause. Correct the fault before operating again the machine.

NOTE

The working surface of center depressed accessories must be mounted below the plane of the guard lip. An improperly mounted accessory that projects through the plane of the guard lip cannot be adequately protected. Always use genuine and undamaged disk flanges and clamping nuts that are of correct size and shape for the selected accessory. Proper flanges support the accessory thus reducing the possibility of failure.

OPERATION

OPERATION SWITCH

To start the machine push the operation switch (Fig. 1.1) forward (Fig. 5.1). The operation switch can be locked in position, by pushing it all the way forward and down, until it clicks in place.

To switch off the machine, release the operation switch. If the switch is locked, briefly push it backwards and down to release it (Fig. 5.2).

CUTTING

The machine can be used for performing grinding. While performing a cutting operation the guidelines below should be followed for best results and safe operation:

- ▶ Always use the correct type of accessory for the job.
- ▶ Support panels or any oversized workpiece to minimize the risk of accessory pinching and kickback. Large workpieces tend to sag under their own weight. Supports must be placed under the workpiece near the line of cut and near the edge of the workpiece on both sides of the accessory.
- ▶ Do not position your body in line with and behind the rotating accessory. When the accessory, at the point of operation, is moving away from your body, the possible kickback may propel the spinning accessory and the machine directly at you.
- ▶ Always move the machine in the same direction as the rotation of the spindle, in order to prevent the machine from being pushed out of the cut in an uncontrollable manner.
- ▶ Do not tilt the machine while cutting and do not place side pressure on the accessory. Keep the edge of the accessory at an angle of about 90° to the workpiece surface (Fig. 6).
- ▶ Do not apply excessive pressure on the cutting accessory, let the speed of rotation do the work for you.
- ▶ Do not attempt to make an excessive depth of cut. Overstressing the accessory increases the loading and susceptibility to twisting or binding of the accessory in the cut and the possibility of kickback or breakage.
- ▶ When the accessory is binding or when interrupting a cut for any reason, switch off the machine and hold it still until the accessory comes to a complete stop. Never attempt to remove the accessory from the cut while it is in motion to prevent kickback. Investigate and take corrective action to eliminate the cause of binding.
- ▶ Before continuing the cutting operation in the workpiece. Let the cutting accessory reach full speed away from the workpiece and carefully enter the cut again. The accessory may bind, slip or kickback if the machine is restarted with the accessory in the workpiece.

GRINDING

The machine can be used for performing grinding. The best results are achieved when setting the machine at an angle of 15 to 30 degrees (Fig. 7). While performing a grinding operation the guidelines below should be followed for best results and safe operation:

- ▶ Never use a cutting accessory for grinding.
- ▶ Do not use excessively oversized sanding accessories. Follow manufacturer's recommendations, when selecting sanding accessory to avoid danger of snagging, tearing, or kickback.
- ▶ When using a brand new grinding disc, do not work it in the B direction, or it will cut into the workpiece. Once the edge of the wheel has been rounded off by use, the wheel may be worked in both A and B directions (Fig. 7).
- ▶ Move the machine back and forth with moderate pressure. In this manner the workpiece will not become too hot, discolored and no grooves will be

formed.

- ▶ When performing a wire brushing operation, be aware that wire bristles are thrown by the brush even during ordinary operation. Do not overstress the wires by applying excessive load to the brush. The wire bristles can easily penetrate light clothing and skin.
- ▶ If the use of a disc guard is recommended for wire brushing, do not allow any interference of the wire bearing accessory with the guard. wire bearing accessories may expand in diameter due to work load and centrifugal forces.

OVER TEMPERATURE PROTECTION

When operation temperature of the machine or the battery reaches a preset high level, the tool may automatically stop, as power from battery is shut down, to protect from overheating. When the temperature is restored to normal, the overload protection will be deactivated automatically and you can use the tool again.

DEEP DISCHARGING PROTECTION

When the battery is near to its lower end of charge level, the battery protection will trigger, by shutting power down to protect it against deep discharge.

TROUBLESHOOTING

In case of a malfunction, contact your dealer or an authorized service centre.

MAINTENANCE AND CLEANING

MAINTENANCE

For your own safety, turn the switch off and remove the machine from its power source, before any operation of maintenance on the machine. Keep your appliance clean. In order to avoid over heating, regularly check and clean any air openings. After a long period of use, it is recommended to have the machine checked by an authorized service centre. Connections and repairs of electrical equipment may only be carried out by an certified electrician.

CLEANING

Use a small soft brush to clean the outside of the unit. Do not use strong detergents. Household cleaners that contain aromatic oils such as pine and lemon and solvents such as kerosene can damage plastic housing or handle. Wipe off any moisture with a soft cloth. Remove dust, dirt and machining residues with an appropriate vacuum cleaner if necessary.

NOTE

The machine is equipped with two dust filters (Fig. 1.2). Always make sure that the filters are clean and not clogged.

STORAGE

Turn the switch off and remove the machine from its power source to store it. Store the machine only in dry and well ventilated areas. In case the machine will be stored for an extended time, use the following storage procedure:

1. Thoroughly clean it and inspect for any loose or damaged parts. Repair or replace damaged parts and tighten any loose screws, nuts or bolts.

2. Lubricate and apply grease, where required.
3. Store it in its original packaging.

ENVIRONMENTAL PROTECTION

This product must not be disposed together with domestic waste in compliance with relative legislation concerning waste of electrical and electronic equipment where applicable. Recycle raw materials instead of disposing as waste. Product, accessories and packaging should be sorted for environment friendly recycling. By properly disposing this product, you are also contributing to the effective use of natural resources. You can obtain information on collection points for waste equipment from your municipal administration, public waste disposal authority, an authorized body for the disposal of waste electrical and electronic equipment or your waste disposal company.

WARRANTY

This product is warranted in accordance with the legal / country specific regulations, effective from the date of purchase by the first user. Consult your authorized dealer for disassembly and service, not covered in this manual. In case of a claim, please send the product, completely assembled, to your dealer or the official service center.

Warranty covers the cost of repairing the product and any required replacement of parts that are defective in terms of material or manufacturing and does not apply:

- ▶ Where repairs have been made or attempted by people other than the official or an authorized repair center.
- ▶ Where modifications or falsifications of the product have been made.
- ▶ Where non-genuine or non-recommended parts, consumables or accessories have been installed.
- ▶ In case of overuse, unorthodox use or any use not in accordance with the user manual.
- ▶ In case of poor maintenance or exposure to harmful environmental factors.
- ▶ Where repairs are needed due to normal wear or to consumables, accessories, power cables, supporting batteries and other related items.
- ▶ For minor deviations from the specifications that are not necessary for the proper operation of the product.
- ▶ For damages that are the result of factors other than the product, such as natural disasters, theft, wear and tear during transport, accidental damage etc.
- ▶ Where the product is used as a rental item.
- ▶ Where the product is an exhibition item, sample or has been supplied free of charge.

FRANÇAIS

AVERTISSEMENTS GÉNÉRAUX DE SÉCURITÉ POUR LES OUTILS ÉLECTRIQUES

⚠ AVERTISSEMENT !

Lisez attentivement tous les avertissements de sécurité, instructions, illustrations et spécifications fournis avec cet outil électrique.

Le non-respect des instructions ci-dessous peut entraîner un choc électrique, un incendie et/ou des blessures graves.

Conservez tous les avertissements et instructions pour référence ultérieure.

Le terme "outil électrique" dans les avertissements fait référence à un outil électrique fonctionnant sur secteur (avec fil) ou à un outil électrique fonctionnant sur batterie (sans fil).

SÉCURITÉ DE LA ZONE DE TRAVAIL

▶ **Maintenez la zone de travail propre et bien éclairée.**

Les zones encombrées ou sombres favorisent les accidents.

▶ **N'utilisez pas d'outils électriques dans des atmosphères explosives, par exemple en présence de liquides, de gaz ou de poussières inflammables.**

Les outils électriques produisent des étincelles qui peuvent enflammer les poussières ou les vapeurs.

▶ **Éloignez les enfants et les personnes présentes pendant l'utilisation d'un outil électrique.**

Toute distraction peut entraîner une perte de contrôle.

SÉCURITÉ ÉLECTRIQUE

▶ **Les fiches des outils électriques doivent correspondre à la prise. Ne modifiez jamais la fiche. N'utilisez pas d'adaptateur avec des outils électriques reliés à la terre.**

Des fiches non modifiées et des prises adaptées réduisent le risque de choc électrique.

▶ **Évitez tout contact corporel avec des surfaces reliées à la terre, telles que les tuyaux, les radiateurs, les cuisinières et les réfrigérateurs.**

Le risque de choc électrique est accru si votre corps est relié à la terre.

▶ **N'exposez pas les outils électriques à la pluie ou à l'humidité.**

La pénétration d'eau dans un outil électrique augmente le risque de choc électrique.

▶ **Ne pas utiliser le cordon d'alimentation de manière abusive. Ne jamais l'utiliser pour transporter, tirer ou débrancher l'outil électrique. Tenir le cordon éloigné de la chaleur, de l'huile, des bords tranchants ou des pièces mobiles.**

Les cordons endommagés ou emmêlés augmentent le risque de choc électrique.

▶ **Lorsque vous utilisez un outil électrique à l'extérieur, utilisez une rallonge adaptée à une utilisation en extérieur.**

L'utilisation d'un cordon adapté à une utilisation en

extérieur réduit le risque de choc électrique.

- ▶ **Si l'utilisation d'un appareil dans un endroit humide est inévitable, utilisez une alimentation protégée par un dispositif différentiel résiduel (DDR).**

L'utilisation d'un DDR réduit le risque de choc électrique.

SÉCURITÉ DES PERSONNES

- ▶ **Restez vigilant, surveillez ce que vous faites et faites preuve de bon sens lorsque vous utilisez un outil électrique. N'utilisez pas d'outil électrique si vous êtes fatigué ou sous l'influence de drogues, d'alcool ou de médicaments.**

Un moment d'inattention pendant l'utilisation d'un outil électrique peut entraîner des blessures graves.

- ▶ **Utilisez un équipement de protection individuelle. Portez toujours des lunettes de protection.**

L'utilisation d'équipements de protection tels qu'un masque anti-poussière, des chaussures de sécurité antidérapantes, un casque ou une protection auditive, adaptés aux conditions, réduira les risques de blessures.

- ▶ **Évitez tout démarrage involontaire. Assurez-vous que l'interrupteur est en position OFF avant de brancher l'outil à la source d'alimentation et/ou à la batterie, de le saisir ou de le transporter.**

Transporter un outil électrique avec le doigt sur l'interrupteur ou le mettre sous tension alors que l'interrupteur est en position de marche est un risque d'accident.

- ▶ **Retirez toute clé de réglage ou de serrage avant de mettre l'outil sous tension.**

Une clé ou un serrage laissé(e) sur une pièce rotative de l'outil électrique peut entraîner des blessures.

- ▶ **Ne vous penchez pas trop. Gardez une bonne posture et un bon équilibre en permanence.**

Cela permet un meilleur contrôle de l'outil électrique en cas de situation inattendue.

- ▶ **Habilitez-vous correctement. Ne portez pas de vêtements amples ni de bijoux. Gardez vos cheveux, vos vêtements et vos gants éloignés des pièces mobiles.**

Des vêtements amples, des bijoux ou des cheveux longs peuvent être happés par les pièces mobiles.

- ▶ **Si des dispositifs sont prévus pour le raccordement d'équipements d'extraction et de collecte des poussières, assurez-vous qu'ils sont connectés et correctement utilisés.**

L'utilisation d'un système de collecte des poussières peut réduire les risques liés à la poussière.

- ▶ **Ne laissez pas la familiarité acquise grâce à l'utilisation fréquente des outils vous conduire à la complaisance et à l'ignorance des principes de sécurité.**

Une action négligente peut entraîner des blessures graves en une fraction de seconde.

UTILISATION ET ENTRETIEN DES OUTILS ÉLECTRIQUES

- ▶ **Ne forcez pas avec l'outil électrique. Utilisez l'outil électrique adapté à votre application.**

Un outil électrique adapté effectuera le travail plus efficacement et en toute sécurité à la vitesse pour laquelle il a été conçu.

- ▶ **N'utilisez pas l'outil si l'interrupteur ne permet pas de le mettre en marche ou de l'arrêter.** Tout outil électrique qui ne peut pas être contrôlé par l'interrupteur est dangereux et doit être réparé.
- ▶ **Débranchez la fiche de la source d'alimentation et/ou la batterie de l'outil électrique avant d'effectuer tout réglage, de changer d'accessoire ou de ranger l'outil électrique.**

Ces mesures de sécurité préventives réduisent le risque de démarrage accidentel de l'outil électrique.

- ▶ **Rangez les outils électriques hors de portée des enfants et ne laissez pas les personnes non familiarisées avec l'outil ou ces instructions l'utiliser.**

Les outils électriques sont dangereux entre les mains d'utilisateurs non formés.

- ▶ **Entretenez vos outils électriques. Vérifiez l'alignement et le grippage des pièces mobiles, la casse de pièces et tout autre problème susceptible d'affecter le fonctionnement de l'outil. En cas de dommage, faites réparer l'outil avant utilisation.**

De nombreux accidents sont causés par des outils électriques mal entretenus.

- ▶ **Maintenez vos outils de coupe bien affûtés et propres.**

Des outils de coupe bien entretenus et dotés de bords tranchants sont moins susceptibles de se gripper et plus faciles à contrôler.

- ▶ **Utilisez l'outil électrique, les accessoires, les embouts, etc. conformément à ces instructions, en tenant compte des conditions de travail et de la tâche à effectuer.**

L'utilisation de l'outil électrique pour des opérations autres que celles prévues peut entraîner une situation dangereuse.

- ▶ **Veillez à ce que la poignée et la surface de préhension soient sèches, propres et exemptes de graisse.**

En cas d'accident, une poignée glissante ne peut garantir la sécurité et le contrôle de l'outil dans des situations imprévues.

UTILISATION ET ENTRETIEN DES OUTILS À BATTERIE

- ▶ **Rechargez uniquement avec le chargeur spécifié par le fabricant.**

Un chargeur adapté à un type de batterie peut présenter un risque d'incendie s'il est utilisé avec une autre batterie.

- ▶ **Utilisez des outils électriques uniquement avec des batteries spécifiquement conçues à cet effet.**

L'utilisation de toute autre batterie peut entraîner un risque de blessure et d'incendie.

- ▶ **Lorsque la batterie n'est pas utilisée, tenez-la**

à l'écart d'autres objets métalliques, tels que des trombones, des pièces de monnaie, des clés, des clous, des vis ou d'autres petits objets métalliques, qui pourraient créer une connexion entre les bornes.

Un court-circuit entre les bornes de la batterie peut provoquer des brûlures ou un incendie.

- ▶ **En cas d'utilisation abusive, du liquide peut s'échapper de la batterie ; évitez tout contact. En cas de contact accidentel, rincez abondamment à l'eau. En cas de contact avec les yeux, consultez un médecin.**

Le liquide éjecté de la batterie peut provoquer une irritation ou des brûlures.

- ▶ **N'utilisez pas une batterie ou un outil endommagé ou modifié.**

Les batteries endommagées ou modifiées peuvent présenter un comportement imprévisible, entraînant un incendie, une explosion ou un risque de blessure.

- ▶ **N'exposez pas une batterie ou un outil au feu ou à une température excessive.**

Une exposition au feu ou à une température supérieure à 130 °C peut provoquer une explosion.

- ▶ **Suivez toutes les instructions de charge et ne chargez pas la batterie ou l'outil en dehors de la plage de températures spécifiée dans les instructions.**

Une charge incorrecte ou à des températures hors de la plage spécifiée peut endommager la batterie et augmenter le risque d'incendie.

SERVICE

- ▶ **Confiez l'entretien de votre outil électrique à un réparateur qualifié utilisant uniquement des pièces de rechange identiques.**

Cela garantira la sécurité de l'outil.

- ▶ **Ne réparez jamais des batteries endommagées.**

L'entretien des batteries doit être effectué uniquement par le fabricant ou par des prestataires agréés.

AVERTISSEMENTS DE SÉCURITÉ CONCERNANT LA MEULEUSE D'ANGLE

AVERTISSEMENTS DE SÉCURITÉ COMMUNS AUX OPÉRATIONS DE MEULAGE OU DE TRONÇONNAGE ABRASIF

- ▶ **Cet outil électrique est conçu pour fonctionner comme meuleuse, ponceuse ou tronçonneuse. Veuillez lire attentivement tous les avertissements de sécurité, instructions, illustrations et spécifications fournis avec cet outil électrique.**

Le non-respect des instructions ci-dessous peut entraîner un choc électrique, un incendie et/ou des blessures graves.

- ▶ **Il est déconseillé d'effectuer des opérations telles que le polissage et le brossage métallique avec cet outil électrique.**

Les opérations pour lesquelles l'outil électrique n'a pas été conçu peuvent créer un danger et entraîner des blessures.

- ▶ **N'utilisez pas d'accessoires qui ne sont pas**

spécifiquement conçus et recommandés par le fabricant de l'outil.

Le simple fait que l'accessoire puisse être fixé à votre outil électrique ne garantit pas un fonctionnement sûr.

- ▶ **La vitesse nominale de l'accessoire doit être au moins égale à la vitesse maximale indiquée sur l'outil électrique.**

Les accessoires fonctionnant plus vite que leur vitesse nominale peuvent se briser et voler en éclats.

- ▶ **Le diamètre extérieur et l'épaisseur de votre accessoire doivent être conformes à la capacité nominale de votre outil électrique.**

Les accessoires mal dimensionnés ne peuvent pas être correctement protégés ou contrôlés.

- ▶ **Le filetage des accessoires doit correspondre au filetage de la broche de la meuleuse. Pour les accessoires montés sur bride, le diamètre de l'alésage de l'accessoire doit correspondre au diamètre de positionnement de la bride.**

Les accessoires qui ne correspondent pas au matériel de montage de l'outil électrique seront déséquilibrés, vibreront excessivement et peuvent entraîner une perte de contrôle.

- ▶ **N'utilisez pas d'accessoire endommagé. Avant chaque utilisation, vérifiez que les accessoires, tels que les meules abrasives, ne sont pas ébréchés ou fissurés, que le plateau de support ne présente pas de fissures, de déchirures ou d'usure excessive, et que la brosse métallique ne présente pas de fils desserrés ou fissurés. En cas de chute de l'outil électrique ou de l'accessoire, vérifiez qu'il n'est pas endommagé ou installez un accessoire en bon état. Après avoir inspecté et installé un accessoire, éloignez-vous et les personnes à proximité de la surface de l'accessoire en rotation et faites fonctionner l'outil électrique à vitesse maximale à vide pendant une minute.**

Les accessoires endommagés se briseront normalement pendant cette période de test.

- ▶ **Porter un équipement de protection individuelle. Selon l'application, utiliser un écran facial, des lunettes de sécurité ou des lunettes de protection. Le cas échéant, porter un masque anti-poussière, des protections auditives, des gants et un tablier d'atelier capable de retenir les petits fragments d'abrasif ou de pièces à usiner.**

La protection oculaire doit être capable d'arrêter les projections de débris générées par les différentes opérations. Le masque anti-poussière ou le respirateur doit être capable de filtrer les particules générées par votre activité. Une exposition prolongée à un bruit de forte intensité peut entraîner une perte auditive.

- ▶ **Maintenez les personnes présentes à distance de sécurité de la zone de travail. Toute personne pénétrant dans la zone de travail doit porter un équipement de protection individuelle.**

Des fragments de pièce ou d'un accessoire cassé peuvent être projetés et provoquer des blessures au-delà de la zone d'opération immédiate.

- ▶ **Tenez l'outil électrique uniquement par les**

surfaces de préhension isolées lorsque vous effectuez une opération où l'accessoire de coupe peut entrer en contact avec des câbles cachés.

L'accessoire de coupe entrant en contact avec un fil « sous tension » peut mettre sous tension les parties métalliques exposées de l'outil électrique et provoquer un choc électrique chez l'opérateur.

- ▶ **Ne posez jamais l'outil électrique tant que l'accessoire n'est pas complètement arrêté.**

L'accessoire rotatif peut agripper la surface et arracher l'outil électrique de votre contrôle.

- ▶ **N'utilisez pas l'outil électrique en le portant à vos côtés.**

Un contact accidentel avec l'accessoire rotatif pourrait accrocher vos vêtements et entraîner l'accessoire dans votre corps.

- ▶ **Nettoyez régulièrement les bouches d'aération de l'outil électrique.**

Le ventilateur du moteur aspire la poussière à l'intérieur du boîtier et une accumulation excessive de poudre métallique peut entraîner des risques électriques.

- ▶ **N'utilisez pas l'outil électrique à proximité de matériaux inflammables.**

Des étincelles pourraient enflammer ces matériaux.

- ▶ **N'utilisez pas d'accessoires nécessitant des liquides de refroidissement.**

L'utilisation d'eau ou d'autres liquides de refroidissement peut entraîner une électrocution ou un choc électrique.

REBOND ET AVERTISSEMENTS CONNEXES

Le rebond est une réaction soudaine au pincement ou à l'accrochage d'une meule, d'un plateau de support, d'une brosse ou de tout autre accessoire. Le pincement ou l'accrochage provoque le blocage rapide de l'accessoire en rotation, ce qui force l'outil électrique incontrôlé à tourner dans le sens inverse de la rotation de l'accessoire, au point de grippage. Par exemple, si une meule abrasive est accrochée ou pincée par la pièce, le bord de la meule pénétrant dans le point de pincement peut s'enfoncer dans la surface du matériau, provoquant son éjection. La meule peut alors rebondir vers l'opérateur ou s'éloigner de lui, selon son sens de déplacement au point de pincement. Les meules abrasives peuvent également se briser dans ces conditions.

Le rebond est le résultat d'une mauvaise utilisation d'un outil électrique et/ou de procédures ou conditions de fonctionnement incorrectes et peut être évité en prenant les précautions appropriées comme indiqué ci-dessous.

- ▶ **Maintenez fermement l'outil électrique et positionnez votre corps et vos bras de manière à résister aux forces de rebond. Utilisez toujours la poignée auxiliaire, si elle est fournie, pour un contrôle optimal du rebond ou du couple de réaction au démarrage.**

L'opérateur peut contrôler les réactions de couple ou les forces de rebond, si les précautions appropriées sont prises.

- ▶ **Ne placez jamais votre main à proximité de l'accessoire rotatif.**

L'accessoire peut rebondir sur votre main.

- ▶ **Ne placez pas votre corps dans la zone où l'outil électrique pourrait se déplacer en cas de rebond.**

Le rebond propulsera l'outil dans la direction opposée au mouvement de la roue au point d'accrochage.

- ▶ **Soyez particulièrement prudent lorsque vous travaillez dans les coins, les bords tranchants, etc. Évitez de faire rebondir et d'accrocher l'accessoire.**

Les coins, les bords tranchants ou les rebonds ont tendance à accrocher l'accessoire rotatif et à provoquer une perte de contrôle ou un rebond.

- ▶ **Ne pas fixer de chaîne de scie, de lame de sculpture sur bois ou de lame de scie dentée.**

De telles lames créent des rebonds fréquents et des pertes de contrôle.

CONSIGNES DE SÉCURITÉ SPÉCIFIQUES AUX OPÉRATIONS DE MEULAGE

- ▶ **Utilisez uniquement les types de meules recommandés pour votre outil électrique et la protection spécifique conçue pour la meule sélectionnée.**

Les roues pour lesquelles l'outil électrique n'a pas été conçu ne peuvent pas être protégées de manière adéquate et sont dangereuses.

- ▶ **La surface de meulage des meules à centre enfoncé doit être montée sous le plan de la lèvre de protection.**

Une roue mal montée qui dépasse du plan de la lèvre de protection ne peut pas être correctement protégée.

- ▶ **Le protecteur doit être solidement fixé à l'outil électrique et positionné pour une sécurité maximale, de sorte que la plus petite partie de la roue soit exposée vers l'opérateur.**

Le protecteur aide à protéger l'opérateur des fragments de roue cassés, du contact accidentel avec la roue et des étincelles qui pourraient enflammer les vêtements.

- ▶ **Les meules doivent être utilisées uniquement pour les applications recommandées. Par exemple, ne pas meuler avec le côté de la meule à tronçonner.**

Les meules à tronçonner abrasives sont destinées au meulage périphérique, les forces latérales appliquées à ces meules peuvent les faire éclater.

- ▶ **Utilisez toujours des flasques de roue non endommagés, de taille et de forme adaptées à la roue sélectionnée.**

Des flasques de meule adaptés soutiennent la meule, réduisant ainsi le risque de casse. Les flasques des meules à tronçonner peuvent être différents des flasques des meules à ébarber.

- ▶ **N'utilisez pas de roues usées provenant d'outils électriques plus gros.**

La roue destinée à un outil électrique plus gros n'est pas adaptée à la vitesse plus élevée d'un outil plus petit et peut éclater.

AVERTISSEMENTS DE SÉCURITÉ SUPPLÉMENTAIRES SPÉCIFIQUES AUX OPÉRATIONS DE DÉCOUPE ABRASIVE

- ▶ **N'essayez pas de réaliser des coupes courbes.**

Ne bloquez pas le disque à tronçonner et n'exercez pas de pression excessive. N'essayez pas de réaliser une coupe trop profonde.

Une contrainte excessive sur la roue augmente la charge et la susceptibilité à la torsion ou au blocage de la roue dans la coupe, augmentant le risque de rebond ou de rupture de la roue, ce qui peut entraîner des blessures graves.

► **Ne placez pas votre corps dans l'alignement et derrière la roue en rotation.**

Lorsque la roue, au point de fonctionnement, s'éloigne de votre corps, le contrecoup possible peut propulser la roue en rotation et l'outil électrique directement vers vous.

► **Si la meule se coince ou si vous interrompez une coupe pour quelque raison que ce soit, éteignez l'outil électrique et maintenez-le immobile jusqu'à l'arrêt complet de la meule. N'essayez jamais de retirer la meule de la coupe pendant qu'elle est en mouvement, sous peine de provoquer un rebond.**

Enquêter et prendre des mesures correctives pour éliminer la cause du blocage des roues.

► **Ne recommencez pas la coupe de la pièce. Laissez la meule atteindre sa vitesse maximale et réintroduisez-la prudemment dans la coupe.**

La roue peut se bloquer, se déplacer vers le haut ou rebondir si l'outil électrique est redémarré dans la pièce.

► **Supportez les panneaux ou toute pièce surdimensionnée pour minimiser le risque de pincement de la roue et de rebond.**

Les grandes pièces ont tendance à s'affaisser sous leur propre poids. Des supports doivent être placés sous la pièce, près de la ligne de coupe et du bord de la pièce, de chaque côté de la meule.

► **Soyez particulièrement prudent lorsque vous effectuez une "coupe de poche" dans des murs existants ou d'autres zones aveugles.**

La roue saillante peut couper des conduites de gaz ou d'eau, des câbles électriques ou des objets pouvant provoquer un rebond.

AVERTISSEMENT DE SÉCURITÉ CONCERNANT LA BATTERIE

- Ne démontez pas, n'ouvrez pas et ne déchiquetez pas les piles ou les batteries secondaires.
- Gardez les piles hors de portée des enfants. L'utilisation de piles par des enfants doit être surveillée. Gardez particulièrement les petites piles hors de portée des jeunes enfants.
- N'exposez pas les piles ou les batteries à la chaleur ou au feu. Évitez de les stocker en plein soleil.
- Ne court-circuitez pas une pile ou une batterie. Ne stockez pas les piles ou les batteries dans une boîte ou un tiroir où elles pourraient se court-circuiter entre elles ou être court-circuitées par d'autres objets métalliques.
- Ne soumettez pas les piles ou les batteries à des chocs mécaniques.
- En cas de fuite d'une pile, évitez tout contact du liquide avec la peau ou les yeux. En cas de contact, rincez abondamment la zone affectée à l'eau et consultez un médecin.

- N'utilisez pas de chargeur non spécifiquement conçu pour l'équipement.
- N'utilisez pas de piles ou de batteries non conçues pour cet équipement.
- Ne mélangez pas de piles de fabrication, de capacité, de taille ou de type différents dans un même appareil.
- Utilisez toujours la batterie recommandée par le fabricant pour l'équipement.
- Maintenez les piles et les batteries propres et sèches.
- Essuyez les bornes des piles ou des batteries avec un chiffon propre et sec si elles sont sales.
- Les piles et batteries secondaires doivent être chargées avant utilisation. Utilisez toujours le chargeur adapté et consultez les instructions du fabricant ou le manuel de l'équipement pour connaître les instructions de charge appropriées.
- Ne laissez pas une batterie en charge prolongée lorsqu'elle n'est pas utilisée.
- Après un stockage prolongé, il peut être nécessaire de charger et de décharger les cellules ou les batteries plusieurs fois pour obtenir des performances optimales.
- Conservez la documentation d'origine du produit pour référence ultérieure.
- Utilisez la cellule ou la batterie uniquement pour l'application pour laquelle elle est destinée.
- Si possible, retirez la batterie de l'appareil lorsqu'elle n'est pas utilisée.
- Éloignez la cellule ou la batterie des micro-ondes et de la haute pression.
- Éliminez la batterie de manière appropriée

SPÉCIFICATIONS DU PRODUIT

DONNÉES TECHNIQUES		
Numéro de l'article	10 246	
Modèle	AG 125 18V PRO ("AG": Meuleuse d'angle)	
Tension maximale	V	20
Tension nominale	V	18
Type de moteur		Sans balais
Pas de vitesse de chargement	min ⁻¹	8.500
Diamètre extérieur maximal du disque	mm	125
Accepte les disques de diamètre intérieur	mm	22
Filetage de broche		M14
Poids net	kg	1,6
Valeurs totales de vibrations		
Valeur d'émission de vibrations (ah)	m/s ²	6.572

DONNÉES TECHNIQUES		
Numéro de l'article		10 246
Modèle	AG 125 18V PRO ("AG": Meuleuse d'angle)	
Incertitude (K)	m/s ²	1.5
Valeurs d'émission sonore		
Niveau de pression acoustique	dB(A)	84.7
Niveau de puissance sonore	dB(A)	92.7
Incertitude (K)	dB	3

UTILISATION PRÉVUE

La machine est destinée à la découpe et au meulage de matériaux métalliques. Dans les applications où une poussière excessive est présente, il est recommandé de l'utiliser uniquement en combinaison avec un équipement d'aspiration de poussière. Toute autre utilisation différente de celles mentionnées ci-dessus pourrait être dangereuse, nuire aux personnes et/ou endommager les biens à proximité et le produit lui-même.

UTILISATION INCORRECTE

La machine ne doit pas être utilisée pour manipuler des matières dangereuses, par ex. accumulation de produits inflammables ou explosifs, de matière solide ou de tout autre objet pouvant être dangereux pour la machine elle-même ainsi que pour l'opérateur, les personnes se trouvant à proximité, les animaux ou les biens. Des exemples d'utilisation inappropriée peuvent inclure, sans s'y limiter, l'utilisation de la machine :

- ▶ Sans les accessoires d'origine fournis par le fabricant.
- ▶ Avec accessoires d'origine mais d'une manière non conforme à la notice.
- ▶ Sans pièces de rechange d'origine.
- ▶ Avec des modifications non autorisées.

IDENTIFICATION (FIG. 1)

1. Interrupteur de fonctionnement
2. Filtre à poussière
3. Point de fixation de la poignée auxiliaire
4. Protège disque
5. Bouton de verrouillage de la broche

PRÉPARATION

Le déballage et la finalisation de l'ensemble doivent être effectués sur une surface plane et stable, avec suffisamment d'espace pour déplacer la machine et son emballage et utiliser un équipement approprié.

AVERTISSEMENT

Débranchez toujours votre machine de sa source d'alimentation avant tout réglage.

CHARGEMENT DE LA BATTERIE

Les batteries rechargeables au lithium-ion sont fournies partiellement chargées conformément aux réglementations internationales en matière de transport. Pour garantir la pleine capacité de la batterie, char-

gez-la complètement avant sa première utilisation.

Pour charger la batterie :

1. Brancher le chargeur sur une prise d'alimentation appropriée.
2. Insérez et installez complètement la batterie sur le chargeur.
3. Attendez que la batterie soit indiquée comme complètement chargée.
4. Retirez la batterie du chargeur.

INDICATEUR DE NIVEAU DE BATTERIE

Afin de vérifier le niveau de charge restant de la batterie, appuyez sur le bouton d'alimentation de la batterie. L'indicateur de niveau de batterie s'allumera, vous permettant de voir le niveau de charge restant.

INSTALLATION ET RETRAIT DE LA BATTERIE

Pour installer la batterie sur l'outil, faites-la glisser avec précaution jusqu'à ce qu'elle s'enclenche fermement et s'enclenche.

Pour retirer la batterie, appuyez sur le ou les boutons correspondants de la batterie et retirez-la délicatement de son logement sur l'outil.

NOTE

Une fixation non sécurisée de la batterie peut la faire tomber de sa position. Évitez d'insérer la batterie en appliquant une force excessive ou en la frappant à l'aide d'autres objets.

AVERTISSEMENT

N'essayez pas de monter une batterie différente de celles spécifiées par le fabricant, car cela pourrait être dangereux pour la machine elle-même ainsi que pour l'opérateur, les personnes se trouvant à proximité, les animaux ou les biens.

POIGNÉE AUXILIAIRE

Travaillez toujours avec la poignée auxiliaire fixée. Fixez la poignée à gauche ou à droite de la machine (Fig. 2) et tournez-la dans le sens des aiguilles d'une montre pour la fixer en place. Pour retirer la poignée, faites-la pivoter dans le sens inverse des aiguilles d'une montre.

PROTECTION DE DISQUE

Le protège-disque (Fig. 1.4) doit être solidement fixé à la machine et positionné pour une sécurité maximale, de sorte que la moindre partie de la surface de l'accessoire soit exposée vers l'opérateur. Le protège-disque aide à protéger l'opérateur contre les fragments d'accessoires cassés, tout contact accidentel avec l'accessoire et les étincelles qui pourraient enflammer les vêtements. Pour monter et régler la protection (Fig. 3) :

1. Desserrez le collier du protège-disque.
2. Positionnez soigneusement le protège-disque sur sa position sur la tête de la machine.
3. Faites pivoter le protège-disque dans la position requise.
4. Fixez le protège-disque en position en serrant la pince.

ACCESSOIRES DE MONTAGE

Pour monter un accessoire :

1. Nettoyer la broche (Fig. 4.3) et l'accessoire (Fig. 4.5).
2. Placer la bride du disque (Fig. 4.4) en position sur

la broche.

3. Placer l'accessoire en position sur la bride du disque.
4. Placer l'écrou de serrage (Fig. 4.6) en position sur la broche et serrer à la main.
5. Appuyez sur le bouton de verrouillage de la broche (Fig. 1.5) pour empêcher la broche de tourner librement et utilisez la clé (Fig. 4.1) pour serrer soigneusement l'écrou de serrage et fixer l'accessoire en place.
6. Retirez la clé de l'écrou de serrage et relâchez le bouton de verrouillage de la broche.
7. Vérifiez que l'accessoire fonctionne librement en le tournant doucement à la main.
8. Placez-vous dans une position sûre et effectuez un test à vide pendant au moins 60 secondes.

AVERTISSEMENT

Arrêtez-vous immédiatement en cas de vibrations considérables ou d'autres défauts et vérifiez la machine pour en déterminer la cause. Corrigez le défaut avant de faire fonctionner à nouveau la machine.

NOTE

La surface de travail des accessoires à centre enfoncé doit être montée sous le plan de la lèvre de protection. Un accessoire mal monté qui dépasse du plan de la lèvre de protection ne peut pas être protégé de manière adéquate. Utilisez toujours des brides de disque et des écrous de serrage d'origine et en bon état, de taille et de forme adaptées à l'accessoire sélectionné. Des brides appropriées soutiennent l'accessoire, réduisant ainsi le risque de panne.

OPÉRATION

COMMUTATEUR DE FONCTIONNEMENT

Pour démarrer la machine, poussez l'interrupteur de fonctionnement (Fig. 1.1) vers l'avant (Fig. 5.1). L'interrupteur de fonctionnement peut être verrouillé en position en le poussant complètement vers l'avant et vers le bas, jusqu'à ce qu'il s'enclenche.

Pour éteindre la machine, relâchez l'interrupteur de fonctionnement. Si l'interrupteur est verrouillé, poussez-le brièvement vers l'arrière et vers le bas pour le déverrouiller (Fig. 5.2).

COUPE

La machine peut être utilisée pour effectuer des opérations de découpe. Lors de l'exécution d'une opération de coupe, les directives ci-dessous doivent être suivies pour de meilleurs résultats et un fonctionnement sûr :

- ▶ Utilisez toujours le type d'accessoire approprié pour le travail.
- ▶ Supportez les panneaux ou toute pièce surdimensionnée pour minimiser le risque de pincement et de rebond des accessoires. Les grandes pièces ont tendance à s'affaisser sous leur propre poids. Les supports doivent être placés sous la pièce à proximité de la ligne de coupe et à proximité du bord de la pièce de part et d'autre de l'accessoire.
- ▶ Ne placez pas votre corps dans l'alignement et derrière l'accessoire rotatif. Lorsque l'accessoire, au point d'utilisation, s'éloigne de votre corps, le rebond éventuel peut propulser l'accessoire en rotation et la machine directement vers vous.

- ▶ Déplacez toujours la machine dans le même sens que la rotation de la broche, afin d'éviter que la machine ne soit poussée hors de la coupe de manière incontrôlable.
- ▶ N'inclinez pas la machine pendant la coupe et n'exercez pas de pression latérale sur l'accessoire. Maintenez le bord de l'accessoire à un angle d'environ 90° par rapport à la surface de la pièce à travailler (Fig. 6).
- ▶ N'exercez pas de pression excessive sur l'accessoire de coupe, laissez la vitesse de rotation faire le travail à votre place.
- ▶ N'essayez pas de réaliser une profondeur de coupe excessive. Une contrainte excessive sur l'accessoire augmente la charge et la susceptibilité à la torsion ou au grippage de l'accessoire dans la coupe et la possibilité de rebond ou de casse.
- ▶ Lorsque l'accessoire coince ou lorsque vous interrompez une coupe pour quelque raison que ce soit, éteignez la machine et maintenez-la immobile jusqu'à ce que l'accessoire s'arrête complètement. N'essayez jamais de retirer l'accessoire de la coupe lorsqu'il est en mouvement pour éviter tout rebond. Enquêter et prendre des mesures correctives pour éliminer la cause du grippage.
- ▶ Avant de poursuivre l'opération de découpe dans la pièce. Laissez l'accessoire de coupe atteindre sa pleine vitesse loin de la pièce à usiner et entrez à nouveau avec précaution dans la coupe. L'accessoire peut se coincer, glisser ou reculer si la machine est redémarrée avec l'accessoire dans la pièce à travailler.

AFFÛTAGE

La machine peut être utilisée pour effectuer du meulage. Les meilleurs résultats sont obtenus en réglant la machine à un angle de 15 à 30 degrés (Fig. 7). Lors de l'exécution d'une opération de meulage, les directives ci-dessous doivent être suivies pour de meilleurs résultats et un fonctionnement sûr :

- ▶ N'utilisez jamais d'accessoire de coupe pour le meulage.
- ▶ N'utilisez pas d'accessoires de ponçage trop surdimensionnés. Suivez les recommandations du fabricant lors de la sélection d'un accessoire de ponçage pour éviter tout risque d'accrochage, de déchirure ou de rebond.
- ▶ Lorsque vous utilisez un disque abrasif neuf, ne le travaillez pas dans la direction B, sinon il couperait la pièce. Une fois le bord de la meule arrondi par l'usage, la meule peut être travaillée dans les deux sens A et B (Fig. 7).
- ▶ Déplacez la machine d'avant en arrière avec une pression modérée. De cette manière, la pièce ne deviendra pas trop chaude, ne se décolorera pas et aucune rainure ne se formera.
- ▶ Lorsque vous effectuez une opération de brossage métallique, sachez que des poils métalliques sont projetés par la brosse même lors d'un fonctionnement normal. Ne surchargez pas les fils en appliquant une charge excessive sur la brosse. Les poils métalliques peuvent facilement pénétrer dans les vêtements légers et la peau.
- ▶ Si l'utilisation d'un protège-disque est recommandée pour le brossage métallique, ne laissez aucune

interférence de l'accessoire porteur de fil avec le protège-disque. Les accessoires à roulements métalliques peuvent augmenter de diamètre en raison de la charge de travail et des forces centrifuges.

PROTECTION SUR LA TEMPÉRATURE

Lorsque la température de fonctionnement de la machine ou de la batterie atteint un niveau élevé prédéfini, l'outil peut s'arrêter automatiquement lorsque l'alimentation de la batterie est coupée, pour se protéger contre la surchauffe. Lorsque la température revient à la normale, la protection contre les surcharges sera automatiquement désactivée et vous pourrez à nouveau utiliser l'outil.

PROTECTION CONTRE LA DÉCHARGE PROFONDE

Lorsque la batterie est proche de son niveau de charge inférieur, la protection de la batterie se déclenche en coupant l'alimentation pour la protéger contre une décharge profonde.

DÉPANNAGE

En cas de dysfonctionnement, contactez votre revendeur ou un centre de service agréé.

ENTRETIEN ET NETTOYAGE

ENTRETIEN

Pour votre propre sécurité, éteignez l'interrupteur et retirez la machine de sa source d'alimentation, avant toute opération de maintenance sur la machine. Gardez votre appareil propre. Afin d'éviter une surchauffe, vérifiez et nettoyez régulièrement les ouvertures d'air. Après une longue période d'utilisation, il est recommandé de faire vérifier la machine par un centre de service agréé. Les branchements et réparations des équipements électriques ne peuvent être effectués que par un électricien certifié.

NETTOYAGE

Utilisez une petite brosse douce pour nettoyer l'extérieur de l'appareil. N'utilisez pas de détergents puissants. Les nettoyants ménagers contenant des huiles aromatiques telles que le pin et le citron et des solvants tels que le kérosène peuvent endommager le boîtier ou la poignée en plastique. Essuyez toute humidité avec un chiffon doux. Éliminer la poussière, la saleté et les résidus d'usinage avec un aspirateur approprié si nécessaire.

NOTE

La machine est équipée de deux filtres à poussière (Fig. 1.2). Assurez-vous toujours que les filtres sont propres et non obstrués.

STOCKAGE

Éteignez l'interrupteur et retirez la machine de sa source d'alimentation pour la ranger. Rangez la machine uniquement dans des endroits secs et bien ventilés. Si la machine doit être stockée pendant une période prolongée, utilisez la procédure de stockage suivante :

1. Nettoyez-le soigneusement et inspectez toute pièce desserrée ou endommagée. Réparez ou remplacez les pièces endommagées et serrez les

vis, écrous ou boulons desserrés.

2. Lubrifiez et appliquez de la graisse, si nécessaire.
3. Conservez-le dans son emballage d'origine.

PROTECTION ENVIRONNEMENTALE

Ce produit ne doit pas être jeté avec les ordures ménagères conformément à la législation relative en matière de déchets d'équipements électriques et électroniques, le cas échéant. Recyclez les matières premières au lieu de les jeter comme déchets. Le produit, les accessoires et l'emballage doivent être triés pour un recyclage respectueux de l'environnement. En éliminant correctement ce produit, vous contribuez également à l'utilisation efficace des ressources naturelles.

Vous pouvez obtenir des informations sur les points de collecte des déchets d'équipements auprès de votre administration communale, de l'autorité publique d'élimination des déchets, d'un organisme agréé pour l'élimination des déchets d'équipements électriques et électroniques ou de votre entreprise d'élimination des déchets.

GARANTIE

Ce produit est garanti conformément aux réglementations légales/spécifiques au pays, en vigueur à compter de la date d'achat par le premier utilisateur. Consultez votre revendeur agréé pour le démontage et l'entretien, non couverts dans ce manuel. En cas de réclamation, veuillez envoyer le produit entièrement assemblé à votre revendeur ou au centre de service officiel.

La garantie couvre les frais de réparation du produit et tout remplacement nécessaire des pièces défectueuses en termes de matériau ou de fabrication et ne s'applique pas :

- ▶ Lorsque des réparations ont été effectuées ou tentées par des personnes autres que le responsable ou un centre de réparation agréé.
- ▶ Lorsque des modifications ou des falsifications du produit ont été apportées.
- ▶ Lorsque des pièces, consommables ou accessoires non authentiques ou non recommandés ont été installés.
- ▶ En cas de surutilisation, d'utilisation peu orthodoxe ou de toute utilisation non conforme au manuel d'utilisation.
- ▶ En cas de mauvais entretien ou d'exposition à des facteurs environnementaux nocifs.
- ▶ Lorsque des réparations sont nécessaires en raison de l'usure normale ou de consommables, accessoires, câbles d'alimentation, batteries de support et autres éléments connexes.
- ▶ Pour les écarts mineurs par rapport aux spécifications qui ne sont pas nécessaires au bon fonctionnement du produit.
- ▶ Pour les dommages résultant de facteurs autres que le produit, tels que catastrophes naturelles, vol, usure pendant le transport, dommages accidentels, etc.
- ▶ Où le produit est utilisé comme article de location.
- ▶ Lorsque le produit est un objet d'exposition, un échantillon ou a été fourni gratuitement.

ITALIANO

AVVERTENZE GENERALI SULLA SICUREZZA DEGLI UTENSILI ELETTRICI

⚠ ATTENZIONE!

Leggere tutte le avvertenze di sicurezza, le istruzioni, le illustrazioni e le specifiche fornite con questo elettroutensile.

La mancata osservanza di tutte le istruzioni elencate di seguito può causare scosse elettriche, incendi e/o gravi lesioni personali.

Conservare tutte le avvertenze e le istruzioni per riferimento futuro.

Il termine "elettrotensile" nelle avvertenze si riferisce a un elettroutensile alimentato dalla rete elettrica (con cavo) o a un elettroutensile alimentato a batteria (senza cavo).

SICUREZZA NELL'AREA DI LAVORO

► **Mantenere l'area di lavoro pulita e ben illuminata.**

Aree disordinate o buie favoriscono gli incidenti.

► **Non utilizzare utensili elettrici in atmosfere esplosive, come in presenza di liquidi, gas o polveri infiammabili.**

Gli utensili elettrici creano scintille che possono incendiare la polvere o i fumi.

► **Tenere lontani bambini e astanti durante l'utilizzo di un utensile elettrico.**

Le distrazioni possono causare la perdita del controllo.

SICUREZZA ELETTRICA

► **Le spine degli elettroutensili devono essere adatte alla presa. Non modificare mai la spina in alcun modo. Non utilizzare adattatori con elettroutensili con messa a terra.**

Le spine non modificate e le prese adatte ridurranno il rischio di scosse elettriche.

► **Evitare il contatto del corpo con superfici con messa a terra, come tubi, radiatori, cucine e frigoriferi.**

Il rischio di scosse elettriche aumenta se il corpo è messo a terra.

► **Non esporre gli elettroutensili alla pioggia o a condizioni di bagnato.**

L'ingresso di acqua in un elettroutensile aumenta il rischio di scosse elettriche.

► **Non abusare del cavo. Non utilizzare mai il cavo per trasportare, tirare o scollegare l'elettrotensile. Tenere il cavo lontano da calore, olio, bordi taglienti o parti in movimento.**

I cavi danneggiati o aggrovigliati aumentano il rischio di scosse elettriche.

► **Quando si utilizza un elettroutensile all'aperto, utilizzare una prolunga adatta all'uso all'esterno.**

L'uso di un cavo adatto all'uso all'esterno riduce il rischio di scosse elettriche.

► **Se è inevitabile utilizzare un apparecchio in un luogo umido, utilizzare un alimentatore protetto da dispositivo di corrente residua (RCD).**

L'uso di un RCD riduce il rischio di scosse elettriche.

SICUREZZA PERSONALE

► **Rimani vigile, fai attenzione a ciò che fai e usa il buon senso quando usi un elettroutensile.**

Non usare un elettroutensile quando sei stanco o sotto l'effetto di droghe, alcol o farmaci.

Un momento di disattenzione durante l'uso di elettroutensili può causare gravi lesioni personali.

► **Usa dispositivi di protezione individuale. Indossa sempre occhiali protettivi.**

Dispositivi di protezione come maschera antipolvere, scarpe antinfortunistiche antiscivolo, casco o protezioni acustiche usati per le condizioni appropriate ridurranno le lesioni personali.

► **Previdi l'avvio involontario. Assicurati che l'interruttore sia in posizione OFF prima di collegare l'alimentazione e/o il pacco batteria, di raccogliere o trasportare l'utensile.**

Trasportare elettroutensili con il dito sull'interruttore o alimentare elettroutensili con l'interruttore acceso invita agli incidenti.

► **Rimuovi qualsiasi chiave di regolazione o chiave inglese prima di accendere l'utensile.**

Una chiave inglese o una chiave lasciata attaccata a una parte rotante dell'elettrotensile può causare lesioni personali.

► **Non sporgerti troppo. Mantieni sempre una posizione e un equilibrio adeguati.**

Ciò consente un migliore controllo dell'elettrotensile in situazioni impreviste.

► **Vesti in modo appropriato. Non indossare abiti larghi o gioielli. Tieni capelli, vestiti e guanti lontani dalle parti in movimento.**

Vestiti larghi, gioielli o capelli lunghi possono rimanere intrappolati nelle parti in movimento.

► **Se sono forniti dispositivi per il collegamento di impianti di aspirazione e raccolta della polvere, assicurarsi che siano collegati e utilizzati correttamente.**

L'uso di sistemi di raccolta della polvere può ridurre i pericoli correlati alla polvere.

► **Non lasciare che la familiarità acquisita con l'uso frequente degli utensili ti consenta di diventare compiacente e ignorare i principi di sicurezza degli utensili.**

Un'azione negligente può causare gravi lesioni in una frazione di secondo.

USO E CURA DEGLI UTENSILI ELETTRICI

► **Non forzare l'utensile elettrico. Utilizzare l'utensile elettrico corretto per l'applicazione.**

L'utensile elettrico corretto svolgerà il lavoro in modo migliore e più sicuro alla velocità per cui è stato progettato.

► **Non utilizzare l'utensile se l'interruttore non lo accende o spegne.**

Qualsiasi utensile elettrico che non può essere controllato con l'interruttore è pericoloso e deve essere riparato.

► **Scollegare la spina dalla fonte di alimentazione e/o il pacco batteria dall'utensile elettrico prima di effettuare qualsiasi regolazione, cambiare accessori o riporre utensili elettrici.**

Tali misure di sicurezza preventive riducono il ri-

schio di avvio accidentale dell'utensile elettrico.

- **Conservare gli utensili elettrici inutilizzati fuori dalla portata dei bambini e non consentire a persone non familiari con l'utensile elettrico o con queste istruzioni di utilizzarlo.**

Gli utensili elettrici sono pericolosi nelle mani di utenti non addestrati.

- **Mantenere gli utensili elettrici. Controllare che non vi siano disallineamenti o inceppamenti delle parti mobili, rotture di parti e qualsiasi altra condizione che possa influire sul funzionamento dell'utensile elettrico. Se danneggiato, far riparare l'utensile elettrico prima dell'uso.**

Molti incidenti sono causati da utensili elettrici mal mantenuti.

- **Mantenere gli utensili da taglio affilati e puliti.** Gli utensili da taglio adeguatamente mantenuti con bordi taglianti affilati hanno meno probabilità di incepparsi e sono più facili da controllare.
- **Utilizzare l'utensile elettrico, gli accessori e le punte dell'utensile ecc. in conformità con queste istruzioni, tenendo conto delle condizioni di lavoro e del lavoro da svolgere.**

L'uso dell'utensile elettrico per operazioni diverse da quelle previste potrebbe causare una situazione pericolosa.

- **Mantenere l'impugnatura e la superficie di presa asciutte, pulite e prive di grasso.** In caso di incidenti, l'impugnatura scivolosa non può garantire la sicurezza e il controllo dell'utensile in situazioni impreviste.

USO E CURA DEGLI UTENSILI A BATTERIA

- **Ricaricare solo con il caricabatterie specificato dal produttore.**

Un caricabatterie adatto a un tipo di batteria potrebbe creare un rischio di incendio se utilizzato con un'altra batteria.

- **Utilizzare utensili elettrici solo con batterie specificatamente designate.**

L'uso di qualsiasi altra batteria potrebbe creare un rischio di lesioni e incendio.

- **Quando la batteria non è in uso, tenerla lontana da altri oggetti metallici, come graffette, monete, chiavi, chiodi, viti o altri piccoli oggetti metallici, che possono creare un collegamento da un terminale all'altro.**

Cortocircuitare i terminali della batteria potrebbe causare ustioni o un incendio.

- **In condizioni di abuso, il liquido potrebbe essere espulso dalla batteria; evitare il contatto. In caso di contatto accidentale, sciacquare con acqua. Se il liquido entra in contatto con gli occhi, consultare un medico.**

Il liquido espulso dalla batteria potrebbe causare irritazioni o ustioni.

- **Non utilizzare un pacco batteria o uno strumento danneggiato o modificato.**

Le batterie danneggiate o modificate possono presentare un comportamento imprevedibile che può causare incendi, esplosioni o rischio di lesioni.

- **Non esporre un pacco batteria o uno strumento a fuoco o temperature eccessive.**

L'esposizione al fuoco o a temperature superiori a 130 °C può causare esplosioni.

- **Seguire tutte le istruzioni di carica e non caricare il pacco batteria o lo strumento al di fuori dell'intervallo di temperatura specificato nelle istruzioni.**

La carica non corretta o a temperature al di fuori dell'intervallo specificato può danneggiare la batteria e aumentare il rischio di incendio.

SERVIZIO

- **Fate riparare il vostro elettrooutensile da un riparatore qualificato utilizzando solo parti di ricambio identiche.**

Ciò garantirà la sicurezza dell'elettrooutensile.

- **Non riparare mai pacchi batteria danneggiati.** La riparazione dei pacchi batteria deve essere eseguita solo dal produttore o da fornitori di servizi autorizzati.

AVVERTENZE DI SICUREZZA PER LE SMERIGLIATRICI ANGOLARI

AVVERTENZE DI SICUREZZA COMUNI PER LE OPERAZIONI DI MOLATURA O TAGLIO ABRASIVO

- **Questo elettrooutensile è destinato a funzionare come smerigliatrice, levigatrice o utensile da taglio. Leggere tutte le avvertenze di sicurezza, le istruzioni, le illustrazioni e le specifiche fornite con questo elettrooutensile.**

La mancata osservanza di tutte le istruzioni elencate di seguito può causare scosse elettriche, incendi e/o lesioni gravi.

- **Si sconsiglia di eseguire operazioni quali lucidatura e spazzolatura metallica con questo elettrooutensile.**

Le operazioni per le quali l'utensile elettrico non è stato progettato possono creare situazioni di pericolo e causare lesioni personali.

- **Non utilizzare accessori che non siano stati specificamente progettati e consigliati dal produttore dell'utensile.**

Il fatto che l'accessorio possa essere collegato all'elettrooutensile non ne garantisce un funzionamento sicuro.

- **La velocità nominale dell'accessorio deve essere almeno uguale alla velocità massima indicata sull'utensile elettrico.**

Gli accessori che funzionano a una velocità superiore a quella nominale possono rompersi e volare via.

- **Il diametro esterno e lo spessore dell'accessorio devono rientrare nella capacità nominale dell'utensile elettrico.**

Gli accessori di dimensioni non corrette non possono essere adeguatamente protetti o controllati.

- **Il montaggio filettato degli accessori deve corrispondere alla filettatura del mandrino della smerigliatrice. Per gli accessori montati tramite flange, il foro dell'albero dell'accessorio deve adattarsi al diametro di posizionamento della flangia.**

Gli accessori che non sono adatti all'hardware di montaggio dell'utensile elettrico perderanno l'equilibrio, vibreranno eccessivamente e potrebbero

causare la perdita di controllo.

- **Non utilizzare un accessorio danneggiato. Prima di ogni utilizzo, ispezionare l'accessorio, come le mole abrasive, per scheggiature e crepe, il platorello per crepe, strappi o usura eccessiva, la spazzola metallica per fili allentati o crepati. Se l'elettrotensile o l'accessorio cade, ispezionarlo per verificare la presenza di danni o installare un accessorio non danneggiato. Dopo aver ispezionato e installato un accessorio, posizionare se stessi e gli astanti lontano dal piano dell'accessorio rotante e far funzionare l'elettrotensile alla massima velocità a vuoto per un minuto.**

Solitamente gli accessori danneggiati si rompono durante questo periodo di prova.

- **Indossare dispositivi di protezione individuale. A seconda dell'applicazione, utilizzare visiera, occhiali di sicurezza o occhiali di sicurezza. Se appropriato, indossare maschera antipolvere, protezioni acustiche, guanti e grembiule da officina in grado di fermare piccoli frammenti abrasivi o di pezzi lavorati.**

La protezione per gli occhi deve essere in grado di fermare i detriti volanti generati da varie operazioni. La maschera antipolvere o il respiratore devono essere in grado di filtrare le particelle generate dalla tua operazione. L'esposizione prolungata a rumori ad alta intensità può causare la perdita dell'udito.

- **Mantenere gli astanti a distanza di sicurezza dall'area di lavoro. Chiunque entri nell'area di lavoro deve indossare dispositivi di protezione individuale.**

Frammenti del pezzo in lavorazione o di un accessorio rotto potrebbero volare via e causare lesioni anche al di fuori dell'area di lavoro immediata.

- **Quando si esegue un'operazione in cui l'accessorio di taglio potrebbe entrare in contatto con cavi elettrici nascosti, afferrare l'elettrotensile esclusivamente dalle superfici di presa isolate.**

Il contatto dell'accessorio da taglio con un filo "sotto tensione" può mettere "sotto tensione" le parti metalliche esposte dell'utensile elettrico e provocare una scossa elettrica all'operatore.

- **Non appoggiare mai l'elettrotensile finché l'accessorio non si è completamente arrestato. L'accessorio rotante potrebbe agganciarsi alla superficie e far perdere il controllo dell'utensile elettrico.**

- **Non utilizzare l'elettrotensile mentre lo si trasporta al fianco.**

Il contatto accidentale con l'accessorio rotante potrebbe impigliarsi nei vestiti, tirando l'accessorio verso il corpo.

- **Pulire regolarmente le prese d'aria dell'elettrotensile.**

La ventola del motore attirerà la polvere all'interno dell'alloggiamento e un accumulo eccessivo di polvere metallica potrebbe causare rischi elettrici.

- **Non utilizzare l'elettrotensile in prossimità di materiali infiammabili.**

Le scintille potrebbero incendiare questi materiali.

- **Non utilizzare accessori che richiedono refri-**

geranti liquidi.

L'uso di acqua o di altri liquidi refrigeranti può causare folgorazione o scosse elettriche.

CONTRACCOLPI E AVVERTENZE CORRELATE

Il contraccolpo è una reazione improvvisa a una ruota rotante, un platorello, una spazzola o qualsiasi altro accessorio pizzicato o inceppato. Lo schiacciamento o l'inceppamento causano un rapido stallo dell'accessorio rotante che a sua volta fa sì che l'utensile elettrico incontrollato venga forzato nella direzione opposta alla rotazione dell'accessorio nel punto di inceppamento.

Ad esempio, se una mola abrasiva viene impigliata o pizzicata dal pezzo in lavorazione, il bordo della mola che entra nel punto di pizzicamento può scavarne nella superficie del materiale, facendo sì che la mola esca o si ribalti. La mola può saltare verso o lontano dall'operatore, a seconda della direzione del movimento della mola nel punto di pizzicamento. Le mole abrasive possono anche rompersi in queste condizioni.

Il contraccolpo è il risultato di un uso improprio degli utensili elettrici e/o di procedure o condizioni operative errate e può essere evitato adottando le dovute precauzioni come indicato di seguito.

- **Mantenere una presa calda sull'utensile elettrico e posizionare il corpo e il braccio in modo da resistere alle forze di contraccolpo. Utilizzare sempre l'impugnatura ausiliaria, se fornita, per il massimo controllo sul contraccolpo o sulla reazione di coppia durante l'avvio.**

L'operatore può controllare le reazioni di coppia o le forze di contraccolpo, se vengono prese le dovute precauzioni.

- **Non avvicinare mai la mano all'accessorio rotante.**

L'accessorio potrebbe rimbalzare sulla mano.

- **Non posizionare il corpo nella zona in cui l'utensile elettrico si muoverebbe in caso di contraccolpo.**

Il contraccolpo spingerà l'utensile nella direzione opposta al movimento della ruota nel punto di inceppamento.

- **Prestare particolare attenzione quando si lavora su angoli, bordi taglienti, ecc. Evitare di far rimbalzare o impigliare l'accessorio.**

Angoli, spigoli vivi o rimbalzi tendono a incastrare l'accessorio rotante e a causare la perdita di controllo o un contraccolpo.

- **Non montare una catena di sega, una lama per intaglio del legno o una lama dentata.**

Tali lame provocano frequenti contraccolpi e perdita di controllo.

AVVERTENZE DI SICUREZZA SPECIFICHE PER LE OPERAZIONI DI RETTIFICA

- **Utilizzare solo i tipi di mole consigliati per l'utensile elettrico in uso e la protezione specifica progettata per la mola selezionata.**

Le ruote per le quali l'utensile elettrico non è stato progettato non possono essere adeguatamente protette e non sono sicure.

- **La superficie di rettifica delle mole con centro depresso deve essere montata sotto il piano**

del labbro di protezione.

Una ruota montata in modo non corretto che sporge oltre il piano del labbro di protezione non può essere protetta adeguatamente.

- ▶ **La protezione deve essere fissata saldamente all'utensile elettrico e posizionata in modo da garantire la massima sicurezza, in modo che la minima parte della ruota sia esposta all'operatore.**

La protezione aiuta a proteggere l'operatore da frammenti di ruote rotte, dal contatto accidentale con la ruota e da scintille che potrebbero incendiare gli indumenti.

- ▶ **Le mole devono essere utilizzate solo per le applicazioni consigliate. Ad esempio: non smerrigliare con il lato della mola da taglio.**

I dischi da taglio abrasivi sono destinati alla rettifica periferica; le forze laterali applicate a questi dischi potrebbero causarne la frantumazione.

- ▶ **Utilizzare sempre flange per ruote integre, della misura e della forma corrette per la ruota selezionata.**

Le flange delle mole adatte supportano la mola riducendo così la possibilità di rottura della mola. Le flange per le mole da taglio possono essere diverse dalle flange delle mole abrasive.

- ▶ **Non utilizzare ruote usurate provenienti da utensili elettrici di grandi dimensioni.**

La mola destinata agli utensili elettrici più grandi non è adatta alla maggiore velocità di un utensile più piccolo e potrebbe rompersi.

ULTERIORI AVVERTENZE DI SICUREZZA SPECIFICHE PER OPERAZIONI DI TAGLIO ABRASIVO

- ▶ **Non tentare di effettuare tagli curvi. Non "inceppare" il disco da taglio o applicare una pressione eccessiva. Non tentare di effettuare una profondità di taglio eccessiva.**

Una sollecitazione eccessiva della mola aumenta il carico e la suscettibilità alla torsione o al bloccaggio della mola nel taglio, aumentando il rischio di contraccolpo o rottura della mola, che può causare gravi lesioni.

- ▶ **Non posizionare il corpo in linea o dietro la ruota in rotazione.**

Quando la ruota, nel punto di funzionamento, si allontana dal corpo, il possibile contraccolpo potrebbe proiettare la ruota che gira e l'utensile elettrico direttamente verso di voi.

- ▶ **Quando la mola si inceppa o quando si interrompe un taglio per qualsiasi motivo, spegnere l'utensile elettrico e tenerlo fermo finché la mola non si ferma completamente. Non tentare mai di rimuovere la mola da taglio dal taglio mentre la mola è in movimento, altrimenti potrebbe verificarsi un contraccolpo.**

Indagare e adottare misure correttive per eliminare la causa del bloccaggio delle ruote.

- ▶ **Non riavviare l'operazione di taglio nel pezzo in lavorazione. Lasciare che la ruota raggiunga la massima velocità e rientrare con attenzione nel taglio.**

Se l'utensile elettrico viene riavviato nel pezzo in lavorazione, la mola potrebbe incepparsi, sollevarsi o dare origine a un contraccolpo.

- ▶ **Supportare i pannelli o qualsiasi pezzo di grandi dimensioni per ridurre al minimo il rischio di schiacciamento delle ruote e di contraccolpo.**

I pezzi di grandi dimensioni tendono a cedere sotto il loro stesso peso. I supporti devono essere posizionati sotto il pezzo in lavorazione vicino alla linea di taglio e vicino al bordo del pezzo in lavorazione su entrambi i lati della ruota.

- ▶ **Prestare particolare attenzione quando si esegue un "taglio tascabile" in muri esistenti o in altre aree cieche.**

La ruota sporgente potrebbe tagliare tubi del gas o dell'acqua, cavi elettrici oppure oggetti che potrebbero causare contraccolpi.

AVVERTENZA DI SICUREZZA DELLA BATTERIA

- ▶ Non smontare, aprire o sminuzzare le celle secondarie o le batterie.
- ▶ Tenere le batterie fuori dalla portata dei bambini. L'uso delle batterie da parte dei bambini deve essere supervisionato. In particolare, tenere le batterie di piccole dimensioni fuori dalla portata dei bambini piccoli.
- ▶ Non esporre le celle o le batterie a calore o fuoco. Evitare di conservarle alla luce diretta del sole.
- ▶ Non cortocircuitare una cella o una batteria. Non conservare le celle o le batterie in una scatola o in un cassetto dove potrebbero cortocircuitarsi a vicenda o essere cortocircuitate da altri oggetti metallici.
- ▶ Non sottoporre le celle o le batterie a urti meccanici.
- ▶ In caso di perdite da una cella, evitare che il liquido entri in contatto con la pelle o gli occhi. In caso di contatto, lavare la zona interessata con abbondanti quantità di acqua e consultare un medico.
- ▶ Non utilizzare caricabatterie che non siano specificamente forniti per l'uso con l'apparecchiatura.
- ▶ Non utilizzare celle o batterie che non siano progettate per l'uso con l'apparecchiatura.
- ▶ Non mischiare celle di diversa fabbricazione, capacità, dimensione o tipo all'interno di un dispositivo.
- ▶ Utilizzare sempre la batteria consigliata dal produttore per l'apparecchiatura. Mantenere le celle e le batterie pulite e asciutte.
- ▶ Pulire i terminali delle celle o delle batterie con un panno pulito e asciutto se si sporcano.
- ▶ Pulire i terminali della cella o della batteria con un panno pulito e asciutto se si sporcano.
- ▶ Le celle secondarie e le batterie devono essere caricate prima dell'uso. Utilizzare sempre il caricabatterie corretto e fare riferimento alle istruzioni del produttore o al manuale dell'apparecchiatura per le istruzioni di carica corrette.
- ▶ Non lasciare una batteria in carica per un periodo prolungato quando non è in uso.
- ▶ Dopo lunghi periodi di stoccaggio, potrebbe essere necessario caricare e scaricare le celle o le batterie più volte per ottenere le massime prestazioni.
- ▶ Conservare la documentazione originale del prodotto per riferimento futuro.
- ▶ Utilizzare la cella o la batteria solo nell'applicazione per cui è stata progettata.
- ▶ Quando possibile, rimuovere la batteria dall'apparecchiatura quando non è in uso.

- ▶ Tenere la cella o la batteria lontano da microonde e alta pressione.
- ▶ Smaltire la batteria correttamente.

- ▶ Senza ricambi originali.
- ▶ Con modifiche non autorizzate.

SPECIFICHE DEL PRODOTTO

DATI TECNICI		
Numero dell'articolo	10 246	
Modello	AG 125 18V PRO ("AG": Smerigliatrice angolare)	
Voltaggio massimo	V	20
Tensione nominale	V	18
Tipo di motore		Senza spazzole
Nessuna velocità di carico	min ⁻¹	8.500
Diametro massimo del disco esterno	mm	125
Accetta dischi di diametro interno	mm	22
Filettatura del fuso		M14
Peso netto	kg	1,6
Valori di vibrazione totali		
Valore di emissione delle vibrazioni (ah)	m/s ²	6.572
Incertezza (K)	m/s ²	1.5
Valori di emissione sonora		
Livello di pressione sonora	dB(A)	84.7
Livello di potenza sonora	dB(A)	92.7
Incertezza (K)	dB	3

USO PREVISTO

La macchina è destinata al taglio e alla molatura di materiali metallici. Nelle applicazioni in cui è presente una quantità eccessiva di polvere, se ne consiglia l'uso solo in combinazione con apparecchiature di aspirazione per l'aspirazione delle polveri. Qualsiasi altro utilizzo diverso da quelli sopra indicati potrebbe essere pericoloso, nuocere a persone e/o danneggiare cose vicine e il prodotto stesso.

USO IMPROPRIO

La macchina non deve essere utilizzata per la movimentazione di materiali pericolosi, ad es. accumulo di prodotti infiammabili o esplosivi, materiale solido o qualsiasi altro oggetto che possa costituire pericolo per la macchina stessa, per l'operatore, per gli astanti, per gli animali o per le cose. Esempi di uso improprio possono includere, ma non sono limitati al funzionamento della macchina:

- ▶ Senza gli accessori originali forniti dal produttore.
- ▶ Con accessori originali ma in modo non conforme alle istruzioni.

IDENTIFICAZIONE (FIG. 1)

1. Interruttore di funzionamento
2. Filtro antipolvere
3. Punto di montaggio della maniglia ausiliaria
4. Protezione del disco
5. Pulsante di blocco del mandrino

PREPARAZIONE

Il disimballaggio e il completamento del montaggio devono essere effettuati su una superficie piana e stabile, con spazio sufficiente per spostare la macchina e il suo imballaggio e l'utilizzo di attrezzature idonee.

AVVERTIMENTO

Scollare sempre la macchina dalla fonte di alimentazione prima di qualsiasi regolazione.

CARICARE LA BATTERIA

Le batterie ricaricabili agli ioni di litio vengono fornite parzialmente cariche secondo le normative di trasporto internazionali. Per garantire la piena capacità della batteria, caricare completamente la batteria prima del primo utilizzo.

Per caricare la batteria:

1. Collegare il caricabatterie a una presa di alimentazione adeguata.
2. Inserire e posizionare completamente la batteria sul caricabatterie.
3. Attendere finché la batteria non viene indicata come completamente carica.
4. Rimuovere la batteria dal caricabatterie.

INDICATORE DEL LIVELLO DELLA BATTERIA

Per verificare il livello di carica rimanente della batteria, premere il pulsante di accensione della batteria. L'indicatore del livello della batteria si accenderà consentendoti di vedere il livello di carica rimanente.

INSTALLAZIONE E RIMOZIONE DELLA BATTERIA

Per installare la batteria sullo strumento, farla scorrere con attenzione in posizione finché non si aggancia saldamente e scatta in posizione.

Per rimuovere la batteria, premere il rispettivo pulsante o pulsanti sulla batteria ed estrarla con cautela dal suo alloggiamento sull'utensile.

NOTA

Un fissaggio non sicuro della batteria potrebbe farla cadere dalla sua posizione. Evitare di inserire la batteria in posizione applicando una forza eccessiva o sbattendola con l'aiuto di altri oggetti.

AVVERTIMENTO

Non tentare di montare batterie diverse da quelle specificate dal produttore, poiché ciò potrebbe essere pericoloso per la macchina stessa, l'operatore, gli astanti, gli animali o le cose.

MANIGLIA AUSILIARIA

Lavorare sempre con l'impugnatura ausiliaria attaccata. Attaccare la maniglia a sinistra o a destra della macchina (Fig. 2) e ruotarla in senso orario per fissarla in posizione. Per rimuovere la maniglia, ruotarla in senso antiorario.

PROTEZIONE DISCO

La protezione del disco (Fig. 1.4) deve essere saldamente fissata alla macchina e posizionata per la massima sicurezza, in modo che la minima parte della superficie accessoria sia esposta verso l'operatore. La protezione del disco aiuta a proteggere l'operatore da frammenti rotti dell'accessorio, contatto accidentale con l'accessorio e scintille che potrebbero incendiare gli indumenti. Per montare e regolare la protezione (Fig. 3):

1. Allentare il morsetto della protezione del disco.
2. Posizionare con attenzione la protezione del disco nella sua posizione sulla testa della macchina.
3. Ruotare la protezione del disco nella posizione richiesta.
4. Fissare la protezione del disco in posizione stringendo il morsetto.

ACCESSORI DI MONTAGGIO

Per montare un accessorio:

1. Pulire il mandrino (Fig. 4.3) e l'accessorio (Fig. 4.5).
2. Posizionare la flangia del disco (Fig. 4.4) sul mandrino.
3. Posizionare l'accessorio sulla flangia del disco.
4. Posizionare il dado di serraggio (Fig. 4.6) sul mandrino e serrarlo a mano.
5. Premere il pulsante di blocco del mandrino (Fig. 1.5) per evitare che il mandrino ruoti liberamente e utilizzare la chiave (Fig. 4.1) per serrare con attenzione il dado di serraggio e fissare l'accessorio in posizione.
6. Rimuovere la chiave dal dado di serraggio e rilasciare il pulsante di blocco del mandrino.
7. Verificare che l'accessorio funzioni liberamente, ruotandolo attentamente con la mano.
8. Mettersi in una posizione sicura ed eseguire una prova di funzionamento senza carico per almeno 60 secondi.

AVVERTIMENTO

Fermarsi immediatamente in caso di vibrazioni notevoli o altri difetti e controllare la macchina per determinarne la causa. Correggere il guasto prima di rimettere in funzione la macchina.

NOTA

La superficie di lavoro degli accessori a centro depresso deve essere montata sotto il piano del labbro di protezione. Un accessorio montato in modo improprio che sporge attraverso il piano del labbro di protezione non può essere adeguatamente protetto. Utilizzare sempre flange del disco e dadi di serraggio originali e non danneggiati, di dimensioni e forma corrette per l'accessorio selezionato. Flange adeguate supportano l'accessorio riducendo così la possibilità di guasti.

OPERAZIONE

INTERRUTTORE DI FUNZIONAMENTO

Per avviare la macchina spingere in avanti l'interruttore di funzionamento (Fig. 1.1) (Fig. 5.1). L'interruttore di funzionamento può essere bloccato in posizione spingendolo completamente in avanti e verso il basso finché non scatta in posizione.

Per spegnere la macchina rilasciare l'interruttore di funzionamento. Se l'interruttore è bloccato, spinger-

lo brevemente indietro e verso il basso per sbloccarlo (Fig. 5.2).

TAGLIO

La macchina può essere utilizzata per eseguire operazioni di taglio. Durante l'esecuzione di un'operazione di taglio, per ottenere i migliori risultati e un funzionamento sicuro è necessario seguire le linee guida seguenti:

- Utilizzare sempre il tipo di accessorio corretto per il lavoro.
- Pannelli di supporto o qualsiasi pezzo di grandi dimensioni per ridurre al minimo il rischio di pizzicamento e contraccolpo degli accessori. I pezzi di grandi dimensioni tendono ad abbassarsi sotto il proprio peso. I supporti devono essere posizionati sotto il pezzo in lavorazione vicino alla linea di taglio e vicino al bordo del pezzo su entrambi i lati dell'accessorio.
- Non posizionare il corpo in linea e dietro l'accessorio rotante. Quando l'accessorio, nel punto di funzionamento, si allontana dal corpo, il possibile contraccolpo potrebbe spingere l'accessorio rotante e la macchina direttamente verso di voi.
- Muovere sempre la macchina nello stesso senso di rotazione del mandrino, per evitare che la macchina venga spinta fuori dal taglio in modo incontrollabile.
- Non inclinare la macchina durante il taglio e non esercitare pressione laterale sull'accessorio. Mantenere il bordo dell'accessorio ad un angolo di circa 90° rispetto alla superficie del pezzo da lavorare (Fig. 6).
- Non applicare una pressione eccessiva sull'accessorio da taglio, lascia che sia la velocità di rotazione a fare il lavoro per te.
- Non tentare di effettuare una profondità di taglio eccessiva. Sollecitare eccessivamente l'accessorio aumenta il carico e la suscettibilità alla torsione o all'impigliamento dell'accessorio nel taglio e la possibilità di contraccolpo o rottura.
- Quando l'accessorio si lega o quando si interrompe un taglio per qualsiasi motivo, spegnere la macchina e tenerla ferma fino al completo arresto dell'accessorio. Non tentare mai di rimuovere l'accessorio dal taglio mentre è in movimento per evitare contraccolpi. Indagare e intraprendere azioni correttive per eliminare la causa del legame.
- Prima di continuare l'operazione di taglio nel pezzo. Lasciare che l'accessorio da taglio raggiunga la massima velocità lontano dal pezzo in lavorazione ed entrare di nuovo con attenzione nel taglio. L'accessorio potrebbe bloccarsi, scivolare o subire un contraccolpo se la macchina viene riavviata con l'accessorio nel pezzo da lavorare.

RETTIFICA

La macchina può essere utilizzata per eseguire operazioni di rettifica. I migliori risultati si ottengono impostando la macchina ad un angolo compreso tra 15 e 30 gradi (Fig. 7). Durante l'esecuzione di un'operazione di rettifica, è necessario seguire le linee guida seguenti per ottenere i migliori risultati e un funzionamento sicuro:

- Non utilizzare mai un accessorio da taglio per la

molatura.

- ▶ Non utilizzare accessori di levigatura eccessivamente grandi. Seguire le raccomandazioni del produttore quando si seleziona l'accessorio di levigatura per evitare il pericolo di impigliamento, strappo o contraccolpo.
- ▶ Quando si utilizza un disco abrasivo nuovo, non lavorarlo nella direzione B, altrimenti taglierà il pezzo da lavorare. Una volta smussato il bordo della mola con l'uso, è possibile lavorare la mola in entrambi i sensi A e B (Fig. 7).
- ▶ Muovere la macchina avanti e indietro esercitando una pressione moderata. In questo modo il pezzo non si surriscalda, non si scolorisce e non si formano scanalature.
- ▶ Quando si esegue un'operazione di spazzolatura metallica, tenere presente che le setole metalliche vengono lanciate dalla spazzola anche durante il normale funzionamento. Non sollecitare eccessivamente i fili applicando un carico eccessivo alla spazzola. Le setole metalliche possono penetrare facilmente negli indumenti leggeri e nella pelle.
- ▶ Se si consiglia l'uso di una protezione del disco per la spazzolatura metallica, non consentire alcuna interferenza dell'accessorio cuscinetto del filo con la protezione. gli accessori dei cuscinetti del filo possono espandersi in diametro a causa del carico di lavoro e delle forze centrifughe.

PROTEZIONE DA SOVRATEMPERATURA

Quando la temperatura operativa della macchina o della batteria raggiunge un livello elevato preimpostato, lo strumento potrebbe arrestarsi automaticamente, non appena l'alimentazione dalla batteria viene interrotta, per proteggerlo dal surriscaldamento. Quando la temperatura verrà ripristinata alla normalità, la protezione da sovraccarico verrà disattivata automaticamente e sarà possibile utilizzare nuovamente lo strumento.

PROTEZIONE DA SCARICA PROFONDA

Quando la batteria è prossima al livello di carica inferiore, si attiva la protezione della batteria, interrompendo l'alimentazione per proteggerla dallo scaricamento completo.

RISOLUZIONE DEI PROBLEMI

In caso di malfunzionamento, contattare il rivenditore o un centro di assistenza autorizzato.

MANUTENZIONE E PULIZIA

MANUTENZIONE

Per la vostra sicurezza, prima di qualsiasi operazione di manutenzione sulla macchina, spegnete l'interruttore e staccate la macchina dalla fonte di alimentazione. Mantieni pulito il tuo apparecchio. Per evitare il surriscaldamento, controllare e pulire regolarmente le aperture per l'aria. Dopo un lungo periodo di utilizzo, si consiglia di far controllare la macchina da un centro di assistenza autorizzato. I collegamenti e le riparazioni delle apparecchiature elettriche possono essere eseguiti solo da un elettricista certificato.

PULIZIA

Utilizzare una piccola spazzola morbida per pulire l'esterno dell'unità. Non utilizzare detersivi aggressivi. I detersivi domestici che contengono oli aromatici come pino e limone e solventi come il cherosene possono danneggiare l'alloggiamento o la maniglia in plastica. Eliminare l'eventuale umidità con un panno morbido. Se necessario rimuovere polvere, sporco e residui di lavorazione con apposito aspirapolvere.

NOTA

La macchina è dotata di due filtri antipolvere (Fig. 1.2). Assicuratevi sempre che i filtri siano puliti e non intasati.

MAGAZZINAGGIO

Spegnete l'interruttore e rimuovere la macchina dalla fonte di alimentazione per riporla. Conservare la macchina solo in aree asciutte e ben ventilate. Nel caso in cui la macchina venga immagazzinata per un periodo prolungato, utilizzare la seguente procedura di stoccaggio:

1. Pulirlo accuratamente e ispezionare eventuali parti allentate o danneggiate. Riparare o sostituire le parti danneggiate e serrare eventuali viti, dadi o bulloni allentati.
2. Lubrificare e applicare grasso, dove richiesto.
3. Conservarlo nella sua confezione originale.

PROTEZIONE AMBIENTALE

Questo prodotto non deve essere smaltito insieme ai rifiuti domestici in conformità alla relativa legislazione sui rifiuti di apparecchiature elettriche ed elettroniche ove applicabile. Riciclare le materie prime invece di smaltirle come rifiuti. Il prodotto, gli accessori e l'imballaggio devono essere differenziati per un riciclaggio rispettoso dell'ambiente. Smaltendo correttamente questo prodotto, contribuisce anche all'uso efficace delle risorse naturali.

Potete ottenere informazioni sui punti di raccolta dei rifiuti di apparecchiature presso la vostra amministrazione comunale, l'ente pubblico per lo smaltimento dei rifiuti, un organismo autorizzato allo smaltimento dei rifiuti di apparecchiature elettriche ed elettroniche o la vostra azienda di smaltimento dei rifiuti.

GARANZIA

Questo prodotto è garantito in conformità con le normative legali/specifiche del paese, in vigore dalla data di acquisto da parte del primo utente. Consultare il rivenditore autorizzato per lo smontaggio e la manutenzione, non trattati in questo manuale. In caso di reclamo, inviare il prodotto, completamente assemblato, al rivenditore o al centro assistenza ufficiale.

La garanzia copre il costo della riparazione del prodotto e l'eventuale sostituzione necessaria di parti difettose in termini di materiale o fabbricazione e non si applica:

- ▶ Dove le riparazioni sono state effettuate o tentate da persone diverse dal centro di riparazione ufficiale o autorizzato.
- ▶ Dove sono state apportate modifiche o falsificazioni del prodotto.

- ▶ Qualora siano stati installati componenti, materiali di consumo o accessori non originali o non consigliati.
- ▶ In caso di uso eccessivo, uso non ortodosso o qualsiasi uso non conforme al manuale dell'utente.
- ▶ In caso di scarsa manutenzione o esposizione a fattori ambientali dannosi.
- ▶ Dove sono necessarie riparazioni dovute alla normale usura o a materiali di consumo, accessori, cavi di alimentazione, batterie di supporto e altri articoli correlati.
- ▶ Per piccole deviazioni dalle specifiche che non sono necessarie per il corretto funzionamento del prodotto.
- ▶ Per danni derivanti da fattori diversi dal prodotto, quali calamità naturali, furto, usura durante il trasporto, danni accidentali ecc.
- ▶ Dove il prodotto viene utilizzato come articolo a noleggio.
- ▶ Se il prodotto è un articolo da esposizione, un campione o è stato fornito gratuitamente.

ΕΛΛΗΝΙΚΑ

ΓΕΝΙΚΕΣ ΥΠΟΔΕΙΞΕΙΣ ΑΣΦΑΛΕΙΑΣ ΓΙΑ ΗΛΕΚΤΡΙΚΑ ΕΡΓΑΛΕΙΑ

⚠ ΠΡΟΕΙΔΟΠΟΙΗΣΗ!

Διαβάστε όλες τις υποδείξεις ασφαλείας, οδηγίες, εικονογραφήσεις και όλα τα τεχνικά στοιχεία, που συνοδεύουν αυτό το ηλεκτρικό εργαλείο.

Αμέλειες κατά την τήρηση των ακόλουθων υποδείξεων μπορεί να προκαλέσουν ηλεκτροπληξία, πυρκαγιά και/ή σοβαρούς τραυματισμούς.

Φυλάξτε όλες τις προειδοποιητικές υποδείξεις και οδηγίες για κάθε μελλοντική χρήση.

Ο όρος "ηλεκτρικό εργαλείο" που χρησιμοποιείται στις προειδοποιητικές υποδείξεις αναφέρεται σε ηλεκτρικά εργαλεία που τροφοδοτούνται από το ηλεκτρικό δίκτυο (με ηλεκτρικό καλώδιο) καθώς και σε ηλεκτρικά εργαλεία που τροφοδοτούνται από μπαταρία (χωρίς ηλεκτρικό καλώδιο).

ΑΣΦΑΛΕΙΑ ΣΤΟ ΧΩΡΟ ΕΡΓΑΣΙΑΣ

▶ **Διατηρείτε το χώρο εργασίας καθαρό και καλά φωτισμένο.**

Ακατάστατες ή σκοτεινές περιοχές αυξάνουν τις πιθανότητες ατυχήματος.

▶ **Μην εργάζεστε με το ηλεκτρικό εργαλείο σε περιβάλλον, όπου υπάρχει κίνδυνος έκρηξης, όπως με την παρουσία εύφλεκτων υγρών, αερίων ή σκόνης.**

Τα ηλεκτρικά εργαλεία δημιουργούν σπινθηρισμό ο οποίος μπορεί να αναφλέξει τη σκόνη ή τις αναθυμιάσεις.

▶ **Όταν χρησιμοποιείτε το ηλεκτρικό εργαλείο, κρατάτε μακριά τα παιδιά και άλλα τυχόν παρευρισκόμενα άτομα.**

Σε περίπτωση απόσπασης της προσοχής σας μπορεί να χάσετε τον έλεγχο του εργαλείου.

ΗΛΕΚΤΡΙΚΗ ΑΣΦΑΛΕΙΑ

▶ **Το φις του ηλεκτρικού εργαλείου πρέπει να ταιριάζει στην πρίζα. Μην τροποποιήσετε το φις με κανέναν τρόπο. Μην χρησιμοποιείτε φις προσαρμογής σε συνδυασμό με ηλεκτρικά εργαλεία που έχουν γείωση.**

Μη τροποποιημένα φις και κατάλληλες πρίζες μειώνουν τον κίνδυνο ηλεκτροπληξίας.

▶ **Αποφεύγετε την επαφή του σώματός σας με γειωμένες επιφάνειες, όπως σωλήνες, θερμαντικά σώματα (καλοριφέρ), κουζίνες ή ψυγεία.**

Όταν το σώμα σας είναι γειωμένο αυξάνεται ο κίνδυνος ηλεκτροπληξίας.

▶ **Μην εκθέτετε τα ηλεκτρικά εργαλεία στη βροχή ή στην υγρασία.**

Η διείσδυση νερού σε ένα ηλεκτρικό εργαλείο αυξάνει τον κίνδυνο ηλεκτροπληξίας.

▶ **Μην τραβάτε το καλώδιο. Μην χρησιμοποιείτε το καλώδιο για τη μεταφορά ή το τράβηγμα για την αποσύνδεση του ηλεκτρικού εργαλείου. Κρατάτε το καλώδιο μακριά από θερμότητα, λάδι, κοφτερές ακμές ή κινούμε-**

να εξαρτήματα.

Τυχόν χαλασμένα ή υπερδεμένα ηλεκτρικά καλώδια αυξάνουν τον κίνδυνο ηλεκτροπληξίας.

- ▶ **Όταν εργάζεσθε μ' ένα ηλεκτρικό εργαλείο σε εξωτερικό χώρο, χρησιμοποιείτε καλώδιο επέκτασης (μπαλαντζάκι) που είναι κατάλληλο και για εξωτερική χρήση.**

Η χρήση καλωδίου επιμήκυνσης κατάλληλου για εξωτερικούς χώρους ελαττώνει τον κίνδυνο ηλεκτροπληξίας.

- ▶ **Όταν η χρήση του ηλεκτρικού εργαλείου σε υγρό περιβάλλον είναι αναπόφευκτη, τότε χρησιμοποιήστε ένα ανησροστατευτικό διακόπτη διαρροής (διακόπτης FI/RCD).**

Η χρήση ενός προστατευτικού διακόπτη διαρροής ελαττώνει τον κίνδυνο ηλεκτροπληξίας.

ΑΣΦΑΛΕΙΑ ΠΡΟΣΩΠΩΝ

- ▶ **Να είστε σε επαγρύπνηση, έχετε την προσοχή σας στην εργασία που εκτελείτε και χρησιμοποιείτε το ηλεκτρικό εργαλείο με περίσκεψη. Μην χρησιμοποιείτε το ηλεκτρικό εργαλείο όταν είστε κουρασμένοι, υπό την επήρεια ναρκωτικών, οιονοπνεύματος ή φαρμάκων.**

Μια στιγμή απροσεξίας κατά το χειρισμό του ηλεκτρικού εργαλείου μπορεί να οδηγήσει σε σοβαρό τραυματισμό.

- ▶ **Χρησιμοποιείτε προσωπικό εξοπλισμό προστασίας. Φοράτε πάντα προστατευτικά γυαλιά.**

Ο κατάλληλος προστατευτικός εξοπλισμός, όπως μάσκα προστασίας από σκόνη, αντιοιδηθτικά υποδήματα ασφαλείας, προστατευτικό κράνος ή προστασία ακοής, για τις εκάστοτε συνθήκες, ελαττώνει τον κίνδυνο τραυματισμών.

- ▶ **Αποφύγετε την ακούσια εκκίνηση. Βεβαιωθείτε, ότι ο διακόπτης είναι στη θέση OFF, πριν συνδέσετε το ηλεκτρικό εργαλείο με την πηγή τροφοδοσίας ή την μπαταρία καθώς και πριν το σηκώσετε ή το μεταφέρετε.**

Όταν μεταφέρετε ηλεκτρικά εργαλεία έχοντας το δάχτυλό σας στο διακόπτη εκκίνησης ή όταν τα συνδέετε με την πηγή ρεύματος και ο διακόπτης εκκίνησης είναι στη θέση ON, τότε δημιουργείται κίνδυνος τραυματισμών.

- ▶ **Απομακρύνετε από το ηλεκτρικό εργαλείο τυχόν εξαρτήματα ρύθμισης ή κλειδιά πριν το θέσετε σε λειτουργία.**

Ένα εργαλείο ή κλειδί συνδεδεμένο σ' ένα περιστρεφόμενο τμήμα ενός ηλεκτρικού εργαλείου μπορεί να οδηγήσει σε τραυματισμό.

- ▶ **Μην τεντώνετε υπερβολικά. Διατηρείτε σταθερή και καλής ισορροπίας θέση εργασίας.**

Έτσι μπορείτε να ελέγξετε καλύτερα το ηλεκτρικό εργαλείο σε περιπτώσεις απροσδόκων περιστάσεων.

- ▶ **Φοράτε σωστή ενδυμασία. Μη φοράτε φαρδιά ρούχα ή κοσμήματα. Κρατάτε τα μαλλιά και τα ρούχα σας μακριά από τα κινούμενα μέρη.**

Χαλαρά ρούχα, κοσμήματα ή μακριά μαλλιά μπορεί να εμπλακούν στα κινούμενα μέρη.

- ▶ **Όταν υπάρχει η δυνατότητα σύνδεσης διατάξουν αναρρόφησης ή συλλογής σκόνης, βεβαιωθείτε ότι αυτές είναι συνδεδεμένες και ότι χρησιμοποιούνται σωστά.**

Η αναρρόφηση σκόνης μπορεί να ελαττώσει τον κίνδυνο που προκαλείται από αυτή.

- ▶ **Μην επιτρέπετε στην εξοικείωση από τη συχνή χρήση των εργαλείων να σας κάνει να φησυχάζετε και να παραβλέπετε τους κανόνες ασφαλείας.**

Ένας απρόσεκτος χειρισμός μπορεί μέσα σε κλάσματα του δευτερολέπτου να οδηγήσει σε σοβαρό τραυματισμό.

ΧΡΗΣΗ ΚΑΙ ΦΡΟΝΤΙΔΑ ΗΛΕΚΤΡΙΚΩΝ ΕΡΓΑΛΕΙΩΝ

- ▶ **Μην υπερφορτώνετε το ηλεκτρικό εργαλείο. Χρησιμοποιήστε το σωστό ηλεκτρικό εργαλείο για την εφαρμογή σας.**

Με το κατάλληλο ηλεκτρικό εργαλείο εργάζεστε καλύτερα και ασφαλέστερα στην αναφερόμενη περιοχή ισχύος για την οποία σχεδιάστηκε.

- ▶ **Μη χρησιμοποιήσετε ποτέ ένα ηλεκτρικό εργαλείο που έχει χαλασμένο διακόπτη εκκίνησης (ON/OFF).**

Ένα ηλεκτρικό εργαλείο που δεν μπορείτε πλέον να το θέσετε σε λειτουργία ή/και εκτός λειτουργίας είναι επικίνδυνο και πρέπει να επισκευαστεί.

- ▶ **Αποσυνδέστε το φως από την πρίζα ή απομακρύνετε μια αποσπώμενη μπαταρία από το ηλεκτρικό εργαλείο, προτού πραγματοποιήσετε ρυθμίσεις, αλλάξετε εξαρτήματα ή φυλάξετε το ηλεκτρικό εργαλείο.**

Αυτά τα προληπτικά μέτρα ασφαλείας μειώνουν τον κίνδυνο ακούσιας εκκίνησης του ηλεκτρικού εργαλείου.

- ▶ **Φυλάγετε τα ηλεκτρικά εργαλεία που δε χρησιμοποιούνται μακριά από παιδιά και μην επιτρέψετε τη χρησιμοποίησή τους από άτομα που δεν είναι εξοικειωμένα με αυτά ή τις οδηγίες για τη λειτουργία τους.**

Τα ηλεκτρικά εργαλεία είναι επικίνδυνα όταν χρησιμοποιούνται από άπειρα πρόσωπα.

- ▶ **Συντηρείτε τα ηλεκτρικά εργαλεία. Ελέγχετε, αν τα κινούμενα εξαρτήματα είναι σωστά ευθυγραμμισμένα και προσαρμοσμένα ή μήπως έχουν φθορές, ζημιά ή οποιαδήποτε άλλη κατάσταση, η οποία επηρεάζει τη λειτουργία του ηλεκτρικού εργαλείου. Σε περίπτωση βλάβης, επισκευάστε το ηλεκτρικό εργαλείο πριν τη χρήση.**

Η κακή συντήρηση των ηλεκτρικών εργαλείων αποτελεί αιτία πολλών ατυχημάτων.

- ▶ **Διατηρείτε τα εργαλεία κοπής κοφτερά και καθαρά.**

Προσεκτικά συντηρημένα κοπτικά εργαλεία σφηνώνουν δυσκολότερα και χειρίζονται ευκολότερα.

- ▶ **Χρησιμοποιείτε τα ηλεκτρικά εργαλεία, τα εξαρτήματα κτλ. σύμφωνα με αυτές τις οδηγίες, λαμβάνοντας υπόψη τις συνθήκες εργασίας και τις εργασίες που πρέπει να εκτελεστούν.**

Η χρησιμοποίηση των ηλεκτρικών εργαλείων για εργασίες που δεν προβλέπονται γι' αυτά μπορεί

να οδηγήσουν σε επικίνδυνες καταστάσεις.

- ▶ **Διατηρείτε τις λαβές και τις επιφάνειες τους στεγνές, καθαρές και ελεύθερες από λάδι και γράσο.**

Οι ολισθηρές λαβές και οι επιφάνειες τους δεν επιτρέπουν τον ασφαλή χειρισμό και έλεγχο του ηλεκτρικού εργαλείου σε τυχόν απρόβλεπτες καταστάσεις.

ΧΡΗΣΗ ΚΑΙ ΦΡΟΝΤΙΔΑ ΕΡΓΑΛΕΙΩΝ ΜΠΑΤΑΡΙΑΣ

- ▶ **Φορτίζετε μόνο με τον φορτιστή που καθορίζεται από τον κατασκευαστή.**

Ένας φορτιστής που είναι κατάλληλος μόνο για ένα συγκεκριμένο τύπο μπαταριών δημιουργεί κίνδυνο πυρκαγιάς όταν χρησιμοποιηθεί με άλλες μπαταρίες.

- ▶ **Χρησιμοποιείτε τα ηλεκτρικά εργαλεία μόνο με τις ειδικά σχεδιασμένες μπαταρίες.**

Η χρήση άλλων μπαταριών μπορεί να οδηγήσει σε τραυματισμό και να δημιουργήσει κίνδυνο πυρκαγιάς.

- ▶ **Όταν δεν χρησιμοποιείται η μπαταρία, κρατήστε την μακριά από άλλα μεταλλικά αντικείμενα, όπως συνδετήρες, νομίσματα, κλειδιά, καρφιά, βίδες ή άλλα μικρά μεταλλικά αντικείμενα που μπορούν να βραχυκυκλώσουν τις επαφές της μπαταρίας.**

Το βραχυκύκλωμα των επαφών της μπαταρίας μπορεί να προκαλέσει εγκαύματα ή φωτιά.

- ▶ **Κακή χρήση της μπαταρίας μπορεί να οδηγήσει σε διαρροή υγρών από αυτήν; αποφύγετε την επαφή με αυτά. Σε περίπτωση τυχαίας επαφής ξεπλύνετε καλά με νερό. Εάν τα υγρά έρθουν σε επαφή με τα μάτια, ζητήστε επείγον ιατρική βοήθεια.**

Τα διαρρέοντα υγρά μπαταρίας μπορεί να οδηγήσουν σε ερεθισμούς του δέρματος ή σε εγκαύματα.

- ▶ **Μην χρησιμοποιείτε μπαταρία ή εργαλείο που είναι κατεστραμμένο ή τροποποιημένο.**

Οι χαλασμένες ή τροποποιημένες μπαταρίες μπορεί να παρουσιάσουν απρόβλεπτη συμπεριφορά και να οδηγήσουν σε φωτιά, έκρηξη ή σε κίνδυνο τραυματισμού.

- ▶ **Μην εκθέτετε μια μπαταρία ή εργαλείο μπαταρίας σε φωτιά ή σε πολύ υψηλές θερμοκρασίες.**

Η έκθεση σε φωτιά ή σε θερμοκρασία άνω των 130 °C μπορεί να προκαλέσει έκρηξη.

- ▶ **Τηρείτε όλες τις υποδείξεις για τη φόρτιση και μη φορτίζετε την μπαταρία ή το εργαλείο ποτέ εκτός του θερμοκρασιακού εύρους που αναφέρεται στις οδηγίες λειτουργίας.**

Η λάθος φόρτιση ή η φόρτιση εκτός της επιτρεπτού θερμοκρασιακού εύρους μπορεί να καταστρέψει την μπαταρία και να αυξήσει τον κίνδυνο πυρκαγιάς.

ΣΕΡΒΙΣ

- ▶ **Δώστε το ηλεκτρικό εργαλείο σας για συντήρηση από εξειδικευμένο προσωπικό, χρησιμοποιώντας μόνο γνήσια ανταλλακτικά.**

Έτσι εξασφαλίζετε τη διατήρηση της ασφάλειας του ηλεκτρικού εργαλείου.

- ▶ **Μη επισκευάζετε ποτέ χαλασμένες μπαταρίες.**

Κάθε επισκευή των μπαταριών πρέπει να πραγματοποιείται μόνο από τον κατασκευαστή ή από εξουσιοδοτημένα συνεργεία σέρβις.

ΠΡΟΕΙΔΟΠΟΙΗΣΕΙΣ ΑΣΦΑΛΕΙΑΣ ΓΩΝΙΑΚΟΥ ΤΡΟΧΟΥ

ΚΟΙΝΕΣ ΠΡΟΕΙΔΟΠΟΙΗΣΕΙΣ ΑΣΦΑΛΕΙΑΣ ΓΙΑ ΕΡΓΑΣΙΕΣ ΛΕΙΑΝΣΗΣ Η' ΚΟΠΗΣ

- ▶ **Αυτό το ηλεκτρικό εργαλείο προορίζεται να λειτουργεί ως λειαντήρας, τριβείο ή εργαλείο κοπής. Διαβάστε όλες τις προειδοποιήσεις ασφαλείας, τις οδηγίες, τις εικόνες και τις προδιαγραφές που παρέχονται με αυτό το ηλεκτρικό εργαλείο.**

Αμέλεια κατά την τήρηση των ακόλουθων υποδείξεων μπορεί να προκαλέσουν ηλεκτροπληξία, πυρκαγιά και/ή σοβαρό τραυματισμό.

- ▶ **Λειτουργίες όπως στίλβωση και συρμάτινο βούρτσισμα δεν συνιστώνται να εκτελούνται με αυτό το ηλεκτρικό εργαλείο.**

Λειτουργίες για τις οποίες δεν έχει σχεδιαστεί το ηλεκτρικό εργαλείο μπορεί να δημιουργήσουν κίνδυνο και να προκαλέσουν τραυματισμό.

- ▶ **Μη χρησιμοποιείτε εξαρτήματα, τα οποία δεν είναι ειδικά σχεδιασμένα και δε συνιστώνται από τον κατασκευαστή του εργαλείου.**

Ακόμα και αν ένα εξάρτημα μπορεί να τοποθετηθεί στο ηλεκτρικό σας εργαλείο, αυτό δεν εξασφαλίζει την ασφαλή λειτουργία του.

- ▶ **Ο ονομαστικός αριθμός στροφών ενός εξαρτήματος πρέπει να είναι μικρότερος ή ίσος με τον μέγιστο αριθμό στροφών που αναγράφεται στο ηλεκτρικό εργαλείο σας.**

Τα εξαρτήματα που περιστρέφονται γρηγορότερα από τον ονομαστικό αριθμό στροφών τους μπορεί να σπάσουν και να εκτιναχθούν.

- ▶ **Η εξωτερική διάμετρος και το πάχος του εξαρτήματος σας πρέπει να βρίσκεται εντός των δυνατοτήτων του ηλεκτρικού εργαλείου σας.**

Τα εξαρτήματα με λάθος μέγεθος δεν μπορούν να προστατευτούν ή να ελεγχθούν επαρκώς.

- ▶ **Η τοποθέτηση των εξαρτημάτων με σπείρωμα πρέπει να ταιριάζει με το σπείρωμα του άξονα στερέωσης. Για εξαρτήματα που τοποθετούνται με φλάντζες, η οπή του εξαρτήματος πρέπει να ταιριάζει στη διάμετρο τοποθέτησης της φλάντζας.**

Τα εξαρτήματα που δεν ταιριάζουν με το υλικό στερέωσης του ηλεκτρικού εργαλείου, κινούνται εκτός ορροπρίας, δονούνται υπερβολικά και μπορεί να προκαλέσουν απώλεια του ελέγχου.

- ▶ **Μη χρησιμοποιείτε ένα χαλασμένο εξάρτημα. Πριν από κάθε χρήση ελέγξτε το εξάρτημα, όπως τους δίσκους λείανσης για θραύσματα και ρωγμές, τον δίσκο στήριξης για ρωγμές, σπάσιμο ή υπερβολική φθορά, τη συρματοβούρτσα για χαλαρά ή ασταθές σύρματα. Σε περίπτωση που το ηλεκτρικό**

εργαλείο ή το εξάρτημα έχειπέσει κάτω, ελέγξτε το για ζημιά ή τοποθετήστε ένα άλλο άψογο εξάρτημα. Μετά τον έλεγχο και την εγκατάσταση ενός εξαρτήματος, θέστε τον εαυτό σας και τους παρευρισκόμενους μακριά από το επίπεδο του περιστρεφόμενου εξαρτήματος και επιταχύνετε το ηλεκτρικό εργαλείο στη μέγιστη ταχύτητα του χωρίς φορτίο για ένα λεπτό.

Τα κατεστραμμένα εξάρτηματα αναμένεται να σπάσουν κατά τη διάρκεια αυτού του χρόνου δοκιμής.

- ▶ **Χρησιμοποιείτε προσωπικό εξοπλισμό προστασίας. Ανάλογα με την εφαρμογή, χρησιμοποιείτε προστατευτική προσωπίδα, προστατευτικά γυαλιά ή γυαλιά ασφαλείας. Ανάλογα με την περίπτωση, χρησιμοποιείτε μάσκα προστασίας από τη σκόνη, προστατευτικά ακοής, γάντια και ποδιά συνεργείου κατάλληλη για να συγκρατήσει μικρά κομμάτια του λειαντικού μέσου ή του αντικείμενου εργασίας.**

Η προστασία ματιών πρέπει να είναι σε θέση, να συγκρατεί τα εκτοξευόμενα θραύσματα που δημιουργούνται κατά τις διάφορες εφαρμογές. Η μάσκα προστασίας από τη σκόνη ή ο αναπνευστήρας πρέπει να είναι σε θέση, να φιλτράρει τα σωματίδια που δημιουργούνται από τη συγκεκριμένη εφαρμογή. Η παρατεταμένη έκθεση σε θόρυβο υψηλής έντασης μπορεί να προκαλέσει απώλεια ακοής.

- ▶ **Κρατάτε τους παρευρισκόμενους σε ασφαλή απόσταση από τον χώρο εργασίας. Κάθε άτομο, που εισέρχεται στον χώρο εργασίας, πρέπει να χρησιμοποιεί εξοπλισμό προστασίας.** Θραύσματα του αντικείμενου εργασίας ή ένα σπασμένο εξάρτημα μπορεί να εκτοξευτούν μακριά και να προκαλέσουν τραυματισμούς πέρα από την άμεση περιοχή εργασίας.
- ▶ **Κρατάτε το ηλεκτρικό εργαλείο μόνο από τις μονωμένες επιφάνειες λαβής, όταν εκτελείτε μια εργασία, κατά την οποία το εξάρτημα κοπή μπορεί να έρθει σε επαφή με κρυμμένη καλωδίωση.**

Η επαφή με ένα ηλεκτροφόρο καλώδιο θα τα ακόλυπτα μεταλλικά μέρη του ηλεκτρικού εργαλείου υπό τάση και μπορεί να προκαλέσει ηλεκτροπληξία του χειριστή.

- ▶ **Ποτέ μην ακουμπήσετε κάτω το ηλεκτρικό εργαλείο, προτού να ακινητοποιηθεί εντελώς το εξάρτημα.**

Το περιστρεφόμενο εξάρτημα μπορεί να "αρπάξει" στην επιφάνεια και να αποσπάσει το ηλεκτρικό εργαλείο από τον έλεγχό σας.

- ▶ **Μην έχετε σε λειτουργία το ηλεκτρικό εργαλείο, ενώ το μεταφέρετε στο πλευρό σας.** Μια τυχαία επαφή με το περιστρεφόμενο εξάρτημα μπορεί να προκαλέσει το "πίασιμο" των ρούχων σας, τραβώντας το εξάρτημα προς το σώμα σας.
- ▶ **Καθαρίζετε τακτικά τα ανοίγματα εξαερισμού του ηλεκτρικού εργαλείου.**

Ο ανεμιστήρας του μοτέρ τραβάει τη σκόνη στο εσωτερικό του περιβλήματος και η υπερβολική συσσώρευση μετάλλου σε μορφή σκόνης μπορεί

να προκαλέσει ηλεκτρικούς κινδύνους.

- ▶ **Μη λειτουργείτε το ηλεκτρικό εργαλείο κοντά σε εύφλεκτα υλικά.**

Οι σπινθήρες μπορεί να προκαλέσουν ανάφλεξη αυτών των υλικών.

- ▶ **Μη χρησιμοποιείτε εξαρτήματα, τα οποία απαιτούν ψυκτικά υγρά.**

Η χρήση νερού ή άλλων ψυκτικών υγρών μπορεί να προκαλέσει ηλεκτροπληξία ή ηλεκτρική εκκένωση.

ΑΝΑΚΡΟΥΣΗ ΚΑΙ ΣΧΕΤΙΚΕΣ ΠΡΟΕΙΔΟΠΟΙΗΣΕΙΣ

Η ανάκρουση είναι μια ξαφνική αντίδραση στο μάγκωμα ή σκάλωμα ενός περιστρεφόμενου δίσκου, δίσκου στήριξης, βούρτσας ή κάποιου άλλου εξαρτήματος. Το μάγκωμα ή σκάλωμα προκαλεί την ταχεία ακινητοποίηση του περιστρεφόμενου εξαρτήματος, το οποίο με τη σειρά του υποχωρώνει το ηλεκτρικό εργαλείο να κινηθεί μη ελεγχόμενο προς την κατεύθυνση αντίθετα της περιστροφής του εξαρτήματος στο σημείο εμπλοκής.

Για παράδειγμα, εάν ένας δίσκος λείανσης μαγκώσει ή σκαλώσει σε ένα αντικείμενο εργασίας, η άκρη του δίσκου που εισέρχεται στο σημείο μαγκώματος μπορεί να βυθιστεί στην επιφάνεια του υλικού, μη αποτέλεσμα την αναπήδηση ή το "κλώτσημα" του δίσκου. Ο δίσκος μπορεί να κινηθεί είτε προς τη μεριά του χειριστή είτε να απομακρυνθεί από το χειριστή, ανάλογα με την κατεύθυνση της κίνησης του δίσκου στο σημείο μαγκώματος. Οι δίσκοι λείανσης μπορεί επίσης να σπάσουν κάτω από αυτές τις συνθήκες.

Η ανάκρουση είναι το αποτέλεσμα της λανθασμένης χρήσης του ηλεκτρικού εργαλείου ή/και λάθος διαδικασία χειρισμού ή συνθηκών και μπορεί να αποφευχθεί, λαμβάνοντας κατάλληλα προληπτικά μέτρα, όπως αναφέρονται παρακάτω.

- ▶ **Κρατάτε σταθερά το ηλεκτρικό εργαλείο με τα δύο χέρια και τοποθετείτε το σώμα και τα χέρια σας με τέτοιο τρόπο, που να μπορείτε να αντισταθείτε στις δυνάμεις ανάκρουσης. Χρησιμοποιείτε πάντοτε την πρόσθετη χειρολαβή, εάν παρέχεται, για μέγιστο έλεγχο της ανάκρουσης ή της αντίδρασης της ροπής κατά τη διάρκεια της εκκίνησης.**

Ο χειριστής μπορεί να ελέγχει τις αντιδράσεις της ροπής ή τις δυνάμεις ανάκρουσης, εάν ληφθούν τα κατάλληλα προληπτικά μέτρα.

- ▶ **Ποτέ μην τοποθετείτε το χέρι σας κοντά στο περιστρεφόμενο εξάρτημα.**

Το εξάρτημα μπορεί να "κλωτσήσει" πάνω στο χέρι σας.

- ▶ **Μην τοποθετείτε το σώμα σας στην περιοχή προς στην οποία θα κινηθεί το ηλεκτρικό εργαλείο, σε περίπτωση ανάκρουσης.**

Η ανάκρουση θα ωθήσει το εργαλείο στην αντίθετη κατεύθυνση από αυτήν της κίνησης του δίσκου στο σημείο μαγκώματος.

- ▶ **Προσέχετε ιδιαίτερα, όταν εργάζεστε σε γωνίες, κοφτερές ακμές, κ.λπ. Αποφύγετε την αναπήδηση και τηνεμπλοκή του εξαρτήματος.**

Οι γωνίες, οι κοφτερές ακμές ή η αναπήδηση έχουν την τάση να μαγκώνουν το περιστρεφόμε-

νο εξάρτημα και να προκαλούν απώλεια του ελέγχου ή ανάκρουση.

► **Μην τοποθετείτε αλυσίδα πριονιού, λεπίδα ξυλογλυπτικής ή οδοντωτή πριονόλαμα.**

Τέτοιες λάμες δημιουργούν συχνά ανάκρουση και απώλεια του ελέγχου.

ΠΡΟΕΙΔΟΠΟΙΗΣΕΙΣ ΑΣΦΑΛΕΙΑΣ ΕΙΔΙΚΑ ΓΙΑ ΕΡΓΑΣΙΕΣ ΛΕΙΑΝΣΗΣ

► **Χρησιμοποιείτε μόνο τύπους δίσκων, οι οποίοι προορίζονται για το ηλεκτρικό σας εργαλείο και τον προφυλακτήρα που είναι ειδικά σχεδιασμένοι για τον επιλεγμένο δίσκο.**

Οι δίσκοι για τους οποίους το ηλεκτρικό εργαλείο δεν είναι σχεδιασμένο, δεν μπορούν να προστατευτούν ικανοποιητικά και είναι μη ασφαλείς.

► **Η επιφάνεια λείανσης των κυρτών δίσκων πρέπει να βρίσκεται κάτω από το επίπεδο του χείλους του προφυλακτήρα.**

Ένας κακώς τοποθετημένος δίσκος, που προεξέχει από το επίπεδο του χείλους του προφυλακτήρα δεν μπορεί να προστατευτεί ικανοποιητικά.

► **Ο προφυλακτήρας πρέπει να είναι ασφαλώς προσαρτημένος στο ηλεκτρικό εργαλείο και τοποθετημένος για μέγιστη ασφάλεια, έτσι ώστε ένα ελάχιστο τμήμα του δίσκου να εκτίθεται προς το μέρος του χειριστή.**

Ο προφυλακτήρας συμβάλλει στην προστασία του χειριστή από σπασμένα θραύσματα του δίσκου, από τυχαία επαφή με τον δίσκο και σπινθήρες που μπορούν να προκαλέσουν ανάφλεξη στα ρούχα.

► **Οι δίσκοι πρέπει να χρησιμοποιούνται μόνο για τις προβλεπόμενες εργασίες. Για παράδειγμα: Μη λειανίετε μετην πλευρά του δίσκου κοπής.**

Οι δίσκοι κοπής προορίζονται για περιφερειακή λείανση, η εφαρμογή πλευρικών δυνάμεων σε αυτούς τους δίσκους μπορεί να προκαλέσει τη θραύση τους.

► **Χρησιμοποιείτε πάντοτε άψογες φλάντζες δίσκων, οι οποίες έχουν το σωστό μέγεθος και σχήμα για τον επιλεγμένο δίσκο σας.**

Οι κατάλληλες φλάντζες δίσκων υποστηρίζουν τον δίσκο και συνεπώς μειώνουν την πιθανότητα θραύσης του δίσκου. Οι φλάντζες για τους δίσκους κοπής μπορεί να είναι διαφορετικές από τις φλάντζες των δίσκων λείανσης.

► **Μη χρησιμοποιείτε φθαρμένους δίσκους από μεγαλύτερα ηλεκτρικά εργαλεία.**

Ένας δίσκος που προορίζεται για ένα μεγαλύτερο ηλεκτρικό εργαλείο δεν είναι κατάλληλος για την υψηλότερη ταχύτητα ενός μικρότερου εργαλείου και μπορεί να σπάσει.

ΠΡΟΣΘΕΤΕΣ ΠΡΟΕΙΔΟΠΟΙΗΣΕΙΣ ΑΣΦΑΛΕΙΑΣ ΕΙΔΙΚΑ ΓΙΑ ΕΡΓΑΣΙΕΣ ΚΟΠΗΣ

► **Μην επιχειρήσετε να κάνετε κυρτή κοπή. Μην "μπλοκάρετε" τον δίσκο κοπής και μην ασκείτε υπερβολική πίεση. Μην επιχειρήσετε να κάνετε μια υπερβολικά βαθιά κοπή.**

Η υπερβολική πίεση στο δίσκο αυξάνει το φορτίο και την ευαισθησία σε συστοφή ή εμπλοκή του δίσκου μέσα στην τομή, και τη δυνατότητα ανά-

κρουσης ή θραύσης του δίσκου, που μπορεί να οδηγήσει σε σοβαρό τραυματισμό.

► **Μην ευθυγραμμίζετε το σώμα σας μπροστά ή πίσω από τον περιστρεφόμενο δίσκο.**

Όταν ο δίσκος, στο σημείο της εργασίας, κινείται μακριά από το σώμα σας, μια πιθανή ανάκρουση μπορεί να κατευθύνει τον περιστρεφόμενο δίσκο και το ηλεκτρικό εργαλείο προς το μέρος σας.

► **Σε περίπτωση εμπλοκής του δίσκου ή όταν διακοπεί μια κοπή για οποιονδήποτε λόγο, απενεργοποιήστε το ηλεκτρικό εργαλείο και κρατήστε το ακίνητο, μέχρι να σταματήσει να περιστρέφεται εντελώς ο δίσκος. Μην επιχειρήσετε ποτέ να αφαιρέσετε τον δίσκο κοπής από την κοπή όταν ο δίσκος κινείται, διαφορετικά μπορεί να προκύψει ανάκρουση.**

Ερευνηστε και λάβετε διορθωτικά μέτρα για να εξαλείψετε την αιτία της εμπλοκής του δίσκου.

► **Μην επανεκκινήσετε τη διαδικασία κοπής μέσα στο αντικείμενο εργασίας. Αφήστε το δίσκο να φθάσει στην πλήρη ταχύτητα και εισάγετε τον ξανά προσεκτικά μέσα στην τομή.**

Ο δίσκος μπορεί να παρουσιάσει εμπλοκή, αναπήδηση ή ανάκρουση, όταν το ηλεκτρικό εργαλείο επανεκκινήσει μέσα στο αντικείμενο εργασίας.

► **Στηρίξτε τις πλάκες ή τα υπερμεγέθη αντικείμενα αργασίως, για να ελαχιστοποιηθεί ο κίνδυνος εμπλοκής του δίσκου και ανάκρουσης.**

Τα μεγάλα αντικείμενα εργασίας τείνουν να παρουσιάζουν κάμψη προς τα κάτω λόγω του βάρους τους. Πρέπει να τοποθετούνται στηρίγματα κάτω από το αντικείμενο εργασίας κοντά στη γραμμή κοπής και κοντά στην άκρη του και από τις δύο πλευρές του δίσκου.

► **Προσέχετε ιδιαίτερα, όταν κάνετε μια κοπή "θύλακα" σε υπάρχοντες τοίχους ή σε τυφλές περιοχές.**

Ο δίσκος που προεξέχει μπορεί να κόψει σωλήνες παροχής αερίου ή νερού, ηλεκτρικά καλώδια ή αντικείμενα, τα οποία μπορεί να προκαλέσουν ανάκρουση.

ΥΠΟΔΕΙΞΕΙΣ ΑΣΦΑΛΕΙΑΣ ΓΙΑ ΜΠΑΤΑΡΙΕΣ

► **Μην αποσυρμαρμολογείτε, ανοίγετε ή τεμαχίζετε τα στοιχεία των μπαταριών ή τις μπαταρίες.**

► **Κρατήστε τις μπαταρίες μακριά από παιδιά. Η χρήση της μπαταρίας από παιδιά θα πρέπει να επιβλέπεται. Ιδιαίτερα κρατήστε τις μικρές μπαταρίες μακριά από μικρά παιδιά.**

► **Μην εκθέτετε τα στοιχεία των μπαταριών ή τις μπαταρίες σε θερμότητα ή φωτιά. Αποφύγετε την αποθήκευσή τους σε άμεσο ηλιακό φως.**

► **Μην βραχυκυκλώνετε το στοιχείο της μπαταρίας ή μια μπαταρία. Μην αποθηκεύετε τα στοιχεία των μπαταριών ή τις μπαταρίες σε κουτί ή συρτάρι όπου μπορεί να βραχυκυκλωθούν μεταξύ τους ή από άλλα μεταλλικά αντικείμενα.**

► **Μην υποβάλλετε τα στοιχεία των μπαταριών ή τις μπαταρίες σε κτυπήματα.**

► **Σε περίπτωση διαρροής υγρών από την μπαταρία, μην το αφήσετε να έρθει σε επαφή με το**

δέρμα ή τα μάτια. Εάν έρθει σε επαφή, πλύνετε την προσβληθείσα περιοχή με άφθονο νερό και ζητήστε ιατρική συμβουλή.

- ▶ Μη χρησιμοποιείτε φορτιστή που δεν παρέχεται ειδικά για χρήση με τον εξοπλισμό.
- ▶ Μη χρησιμοποιείτε στοιχείο μπαταρίας ή ή μπαταρία που δεν έχει σχεδιαστεί για χρήση με τον εξοπλισμό.
- ▶ Μην αναμειγνύετε στοιχεία μπαταρίας διαφορετικής κατασκευής, χωρητικότητας, μεγέθους ή τύπου σε μια συσκευή.
- ▶ Χρησιμοποιείτε πάντα την μπαταρία που συνιστά ο κατασκευαστής για τον εξοπλισμό.
- ▶ Διατηρείτε τα στοιχεία των μπαταριών και τις μπαταρίες καθαρά και στεγνά.
- ▶ Σκουπίστε τους ακροδέκτες του στοιχείου της μπαταρίας ή της μπαταρία με ένα καθαρό στεγνό πανί εάν λερωθούν.
- ▶ Τα στοιχεία των μπαταριών και οι μπαταρίες πρέπει να φορτιστούν πριν από τη χρήση. Να χρησιμοποιείτε πάντα τον σωστό φορτιστή και να ανατρέχετε στις οδηγίες του κατασκευαστή ή στο εγχειρίδιο οδηγιών για τον σωστό τρόπο φόρτισης.
- ▶ Μην αφήνετε μια μπαταρία σε παρατεταμένη φόρτιση όταν δεν τη χρησιμοποιείτε.
- ▶ Μετά από παρατεταμένες περιόδους αποθήκευσης, μπορεί να χρειαστεί να φορτίσετε και να αποφορτίσετε τις μπαταρίες αρκετές φορές για να επιτύχετε τη μέγιστη απόδοση τους.
- ▶ Διατηρήστε τα πρωτότυπα έγγραφα του προϊόντος για μελλοντική αναφορά.
- ▶ Χρησιμοποιήστε το στοιχείο της μπαταρίας ή την μπαταρία μόνο για την εφαρμογή για την οποία προορίζεται.
- ▶ Όταν είναι δυνατόν, αφαιρέστε την μπαταρία από τον εξοπλισμό όταν δεν χρησιμοποιείται.
- ▶ Κρατήστε το στοιχείο της μπαταρίας ή την μπαταρία μακριά από φούρνους μικροκυμάτων και υψηλή πίεση.
- ▶ Απορρίψτε την μπαταρία με ενδεδειγμένο τρόπο.

ΠΡΟΔΙΑΓΡΑΦΕΣ ΠΡΟΪΟΝΤΟΣ

ΤΕΧΝΙΚΑ ΧΑΡΑΚΤΗΡΙΣΤΙΚΑ		
Αριθμός προϊόντος	10 246	
Μοντέλο	AG 125 18V PRO ("AG": Γωνιακός τροχός)	
Μέγιστη τάση	V	20
Ονομαστική τάση	V	18
Τύπος μοτέρ	Χωρίς ψήκτρες	
Αριθμός στροφών χωρίς φορτίο	min ⁻¹	8.500
Μέγιστη εξωτερική διάμετρος δίσκου	mm	125
Διάμετρος οπής δίσκου	mm	22

ΤΕΧΝΙΚΑ ΧΑΡΑΚΤΗΡΙΣΤΙΚΑ		
Αριθμός προϊόντος	10 246	
Μοντέλο	AG 125 18V PRO ("AG": Γωνιακός τροχός)	
Σπείρωμα άξονα		M14
Καθαρό βάρος	kg	1,6
Συνολικές τιμές δονήσεων		
Τιμή εκπομπής δονήσεων (ah)	m/s ²	6.572
Ανασφάλεια (K)	m/s ²	1.5
Τιμές εκπομπής θορύβου		
Στάθμη ηχητικής πίεσης	dB(A)	84.7
Στάθμη ηχητικής ισχύος	dB(A)	92.7
Ανασφάλεια K	dB	3

ΠΡΟΒΛΕΠΟΜΕΝΗ ΧΡΗΣΗ

Το μηχάνημα προορίζεται για κοπή και λείανση μεταλλικών υλικών. Σε εφαρμογές, όπου υπάρχει υπερβολική σκόνη, συνιστάται να χρησιμοποιείται μόνο σε συνδυασμό με εξοπλισμό αναρρόφησης σκόνης. Κάθε διαφορετική χρήση από τις παραπάνω αναφερόμενες θα μπορούσε να είναι επικίνδυνη, να προκαλέσει βλάβη σε ανθρώπους ή/ και ζημιά σε κοντινά αντικείμενα και το μηχάνημα.

ΜΗ ΠΡΟΒΛΕΠΟΜΕΝΗ ΧΡΗΣΗ

Το μηχάνημα δεν πρέπει να χρησιμοποιείται για χειρισμό επικίνδυνων υλικών, π.χ. συσσώρευση εύφλεκτων ή εκρηκτικών προϊόντων, στερεού υλικού ή οποιουδήποτε άλλου αντικείμενου που θα μπορούσε να είναι επικίνδυνο για το ίδιο το μηχάνημα καθώς και για τον χειριστή, τους παρευρισκόμενους, τα ζώα ή την ιδιοκτησία. Παραδείγματα μη προβλεπόμενης χρήσης μπορεί να περιλαμβάνουν, αλλά δεν περιορίζονται σε λειτουργία του μηχανήματος:

- ▶ Χωρίς γνήσια εξαρτήματα που παρέχονται από τον κατασκευαστή.
- ▶ Με γνήσια εξαρτήματα αλλά με τρόπο που δεν είναι σύμφωνος με τις οδηγίες.
- ▶ Χωρίς γνήσια ανταλλακτικά.
- ▶ Με μη εξουσιοδοτημένες τροποποιήσεις.

ΤΑΥΤΟΠΟΙΗΣΗ ΜΕΡΩΝ (ΕΙΚ. 1)

1. Διακόπτης λειτουργίας
2. Φίλτρο σκόνης
3. Σημείο τοποθέτησης βοηθητικής λαβής
4. Προφυλακτήρας δίσκου
5. Κουμπί κλειδώματος άξονα.

ΠΡΟΕΤΟΙΜΑΣΙΑ

Η αποσυναρμολόγηση και η συναρμολόγηση πρέπει να γίνονται σε επίπεδη και σταθερή επιφάνεια, με επαρκή χώρο για τη μετακίνηση του μηχανήματος και της συσκευασίας του και με τη χρήση κατάλληλου εξοπλισμού.

ΠΡΟΕΙΔΟΠΟΙΗΣΗ

Αποσυνδέετε πάντα το μηχανήμα σας από την πηγή τροφοδοσίας του πριν από οποιαδήποτε ρύθμιση.

ΦΟΡΤΙΣΗ ΜΠΑΤΑΡΙΑΣ

Οι μπαταρίες ιόντων λιθίου παραδίδονται μερικώς φορτισμένες, λόγω διεθνών κανονισμών μεταφοράς. Για την εξασφάλιση της πλήρους ισχύος της μπαταρίας, φορτίστε την μπαταρία πλήρως πριν την πρώτη χρήση.

Για να φορτίσετε την μπαταρία:

1. Συνδέστε το φορτιστή σε κατάλληλη πρίζα τροφοδοσίας ρεύματος.
2. Τοποθετήστε και εφαρμόστε πλήρως την μπαταρία στο φορτιστή.
3. Περιμένετε έως ότου η μπαταρία φορτιστεί πλήρως.
4. Αφαιρέστε την μπαταρία από το φορτιστή.

ΕΝΔΕΙΞΗ ΦΟΡΤΙΟΥ ΜΠΑΤΑΡΙΑΣ

Για να ελέγξετε το επίπεδο φόρτισης της μπαταρίας, πατήστε το κουμπί λειτουργίας της μπαταρίας. Η ένδειξη στάθμης φορτίου της μπαταρίας θα ανάψει επιτρέποντάς σας να δείτε το επίπεδο φόρτισης που απομένει.

ΤΟΠΟΘΕΤΗΣΗ ΚΑΙ ΑΦΑΙΡΕΣΗ ΜΠΑΤΑΡΙΑΣ

Για να τοποθετήσετε την μπαταρία στο εργαλείο, σύρετε τη προσεκτικά μέχρι να ασφαλίσει σταθερά και κλειδώσει στη θέση της.

Για να αφαιρέσετε την μπαταρία, πατήστε το αντίστοιχο κουμπί ή κουμπιά της μπαταρίας και τραβήξτε την προσεκτικά από την έδρασή της στο εργαλείο.

ΣΗΜΕΙΩΣΗ

Η μη ασφαλής τοποθέτηση της μπαταρίας μπορεί να την κάνει να φύγει από τη θέση της. Αποφύγετε την τοποθέτηση της μπαταρίας μέσω άσκησης υπερβολικής δύναμης ή χτυπήματος την με άλλα αντικείμενα.

ΠΡΟΕΙΔΟΠΟΙΗΣΗ

Μην επιχειρήσετε να τοποθετήσετε οποιαδήποτε μπαταρία διαφορετική από αυτές που καθορίζονται από τον κατασκευαστή, καθώς αυτό μπορεί να είναι επικίνδυνο για το ίδιο το μηχανήμα όπως και για τον χειριστή, τους παρευρισκόμενους, τα ζώα ή την ιδιοκτησία.

ΒΟΗΘΗΤΙΚΗ ΛΑΒΗ

Να εργάζεστε πάντα με τοποθετημένη τη βοηθητική λαβή. Τοποθετήστε τη λαβή στα αριστερά ή στα δεξιά του μηχανήματος (Εικ. 2) και περιστρέψτε τη δεξιόστροφα για να τη στερεώσετε στη θέση της. Για να αφαιρέσετε τη λαβή, περιστρέψτε την αριστερόστροφα.

ΠΡΟΦΥΛΑΚΤΗΡΑΣ ΔΙΣΚΟΥ

Ο προφυλακτήρας δίσκου (Εικ. 1.4) πρέπει να τοποθετηθεί και στερεωθεί καλά στο μηχανήμα για μέγιστη ασφάλεια, έτσι ώστε όσον το δυνατόν μικρότερη επιφάνεια του εξαρτήματος να εκτίθεται προς τον χειριστή. Ο προφυλακτήρας βοηθά στην προστασία του χειριστή από θραύσματα, τυχαία επαφή με το εξάρτημα και σπινθήρες που θα μπορούσαν να αναφλέξουν τα ρούχα. Για να τοποθετήσετε και να ρυθμίσετε τον προφυλακτήρα (Εικ. 3):

1. Χαλαρώστε το σφικτήρα του προφυλακτήρα.

2. Τοποθετήστε προσεκτικά τον προφυλακτήρα στη θέση του στην κεφαλή του μηχανήματος.
3. Περιστρέψτε τον προφυλακτήρα στην επιθυμητή θέση.
4. Ασφαλίστε τον προφυλακτήρα στη θέση του σφίγγοντας το σφικτήρα.

ΤΟΠΟΘΕΤΗΣΗ ΕΞΑΡΤΗΜΑΤΩΝ

Για να τοποθετήσετε ένα εξάρτημα:

1. Καθαρίστε τον άξονα (Εικ. 4.3) και το εξάρτημα (Εικ. 4.5).
2. Τοποθετήστε τη φλάντζα του δίσκου (Εικ. 4.4) στη θέση της στον άξονα.
3. Τοποθετήστε το εξάρτημα στη θέση του στη φλάντζα του δίσκου.
4. Τοποθετήστε το παξιμάδι σύσφιξης (Εικ. 4.6) στη θέση του στον άξονα και σφίξτε με το χέρι.
5. Πίστετε το κουμπί κλειδώματος του άξονα (Εικ. 1.5) για να αποτρέψετε την ελεύθερη περιστροφή του και χρησιμοποιήστε το κλειδί (Εικ. 4.1) για να σφίξετε προσεκτικά το παξιμάδι σύσφιξης και να ασφαλίσετε το εξάρτημα στη θέση του.
6. Αφαιρέστε το κλειδί από το παξιμάδι σύσφιξης και ελευθερώστε το κουμπί κλειδώματος του άξονα.
7. Ελέγξτε ότι το εξάρτημα λειτουργεί ελεύθερα, περιστρέφοντας προσεκτικά με το χέρι.
8. Τοποθετήστε τον εαυτό σας σε ασφαλή θέση και εκτελέστε μια δοκιμαστική λειτουργία χωρίς φορτίο για τουλάχιστον 60 δευτερόλεπτα.

ΠΡΟΕΙΔΟΠΟΙΗΣΗ

Σταματήστε αμέσως σε περίπτωση έντονων κραδασμών ή άλλου προβλήματος και ελέγξτε το μηχανήμα για να προσδιορίσετε την αιτία. Διορθώστε το πρόβλημα πριν θέσετε ξανά σε λειτουργία το μηχανήμα.

ΣΗΜΕΙΩΣΗ

Η επιφάνεια λείανσης των κυρτών εξαρτημάτων πρέπει να βρίσκεται κάτω από το επίπεδο του χείλους του προφυλακτήρα. Ένα μη σωστά τοποθετημένο εξάρτημα, που προεξέχει από το επίπεδο του χείλους του προφυλακτήρα δεν μπορεί να προστατευτεί ικανοποιητικά. Χρησιμοποιείτε πάντοτε γνήσιες και άσπογες φλάντζες όπως και παξιμάδια σύσφιξης, των οποίων το μέγεθος και σχήμα είναι αυτό που αντιστοιχεί στο επιλεγμένο εξάρτημα. Οι κατάλληλες φλάντζες υποστηρίζουν το εξάρτημα και συνεπώς μειώνουν την πιθανότητα αστοχίας.

ΛΕΙΤΟΥΡΓΙΑ

ΔΙΑΚΟΠΤΗΣ ΛΕΙΤΟΥΡΓΙΑΣ

Για να ξεκινήσετε το μηχανήμα, σπρώξτε το διακόπτη λειτουργίας (Εικ. 1.1) προς τα εμπρός (Εικ. 5.1). Ο διακόπτης λειτουργίας μπορεί να κλειδωθεί στη θέση του, πιέζοντας τον μέχρι τέρμα προς τα εμπρός και προς τα κάτω, μέχρι να ασφαλίσει στη θέση του.

Για να απενεργοποιήσετε το μηχανήμα, ελευθερώστε το διακόπτη λειτουργίας. Εάν ο διακόπτης είναι κλειδωμένος, σπρώξτε τον για λίγο προς τα πίσω και προς τα κάτω για να τον απελευθερώσετε (Εικ. 5.2).

ΚΟΠΗ

Το μηχανήμα μπορεί να χρησιμοποιηθεί για την

εκτέλεση εργασιών κοπής. Κατά την εκτέλεση μιας εργασίας κοπής θα πρέπει να ακολουθούνται οι παρακάτω οδηγίες για καλύτερα αποτελέσματα και ασφαλή λειτουργία:

- ▶ Χρησιμοποιείτε πάντα το σωστό τύπο εξαρτήματος για την εργασία σας.
- ▶ Στηρίζετε τις πλάκες ή τα υπερμεγέθη αντικείμενα εργασίας, για να ελαχιστοποιηθεί ο κίνδυνος εμπλοκής του εξαρτήματος και ανάκρουσης. Τα μεγάλα αντικείμενα εργασίας τείνουν να κάμπτονται λόγω του βάρους τους. Πρέπει να τοποθετούνται στηρίγματα κάτω από το αντικείμενο εργασίας κοντά στη γραμμή κοπής και κοντά στην άκρη του αντικείμενου εργασίας και από τις δύο πλευρές του εξαρτήματος.
- ▶ Μην τοποθετείτε το σώμα σας στην ευθεία και πίσω από το περιστρεφόμενο εξάρτημα. Όταν το εξάρτημα, στο σημείο εργασίας, απομακρύνεται από το σώμα σας, η πιθανή ανάκρουση μπορεί να ωθήσει το περιστρεφόμενο εξάρτημα και το μηχάνημα απευθείας σε εσάς.
- ▶ Κινείστε πάντα το μηχάνημα στην ίδια κατεύθυνση με την περιστροφή του άξονα, για να αποτρέψετε την ανεξέλεγκτη ώθηση του μηχανήματος έξω από την τομή.
- ▶ Μην γέρνετε το μηχάνημα κατά την κοπή και μην ασκείτε πλευρική πίεση στο εξάρτημα. Κρατήστε την άκρη του εξαρτήματος υπό γωνία περίπου 90° ως προς την επιφάνεια του τεμαχίου εργασίας (Εικ. 6).
- ▶ Μην ασκείτε υπερβολική πίεση στο εξάρτημα κοπής, αφήστε την ταχύτητα περιστροφής να κάνει τη δουλειά για εσάς.
- ▶ Μην επιχειρήσετε να κάνετε κοπή σε υπερβολικό βάθος. Η υπερβολική πίεση του εξαρτήματος αυξάνει το φορτίο και την πιθανότητα στρέβλωσης ή εμπλοκής του εξαρτήματος στην τομή και την πιθανότητα ανάκρουσης ή θραύσης.
- ▶ Όταν το εξάρτημα έχει μπλοκάρει ή όταν διακόπτετε μια κοπή για οποιοδήποτε λόγο, απενεργοποιήστε το μηχάνημα και κρατήστε το ακίνητο μέχρι να σταματήσει τελείως. Μην επιχειρήσετε ποτέ να αφαιρέσετε το εξάρτημα από την τομή ενώ είναι σε κίνηση για να αποτρέψετε την ανάκρουση. Διερευνήστε και λάβετε διορθωτικά μέτρα για να εξαλείψετε την αιτία της εμπλοκής.
- ▶ Πριν συνεχίσετε τη λειτουργία κοπής στο αντικείμενο προς κατεργασία. Αφήστε το εξάρτημα κοπής να φτάσει σε πλήρη ταχύτητα μακριά από το αντικείμενο προς κατεργασία και εισάγετε το ξανά προσεκτικά στην τομή. Το εξάρτημα μπορεί να μπλοκάρει, να γλιστρήσει ή να κλωστήσει εάν το μηχάνημα επανεκκινηθεί με το εξάρτημα στο αντικείμενο προς κατεργασία.

ΛΕΙΑΝΣΗ

Το μηχάνημα μπορεί να χρησιμοποιηθεί για την εκτέλεση εργασιών λείανσης. Τα καλύτερα αποτελέσματα επιτυγχάνονται όταν χειρίζεστε το μηχάνημα σε γωνία 15 έως 30 μοιρών (Εικ. 7). Κατά την εκτέλεση της λειτουργίας λείανσης θα πρέπει να ακολουθούνται οι παρακάτω οδηγίες για καλύτερα αποτελέσματα και ασφαλή λειτουργία:

- ▶ Μην χρησιμοποιείτε ποτέ εξαρτήματα κοπής για λείανση.

- ▶ Μη χρησιμοποιείτε εξαρτήματα λείανσης υπερβολικά μεγάλου μεγέθους. Ακολουθήστε τις οδηγίες του κατασκευαστή, όταν επιλέγετε εξαρτήματα λείανσης για να αποφύγετε τον κίνδυνο τσακίσματος, σκισίματος ή ανάκρουσης.
- ▶ Όταν χρησιμοποιείτε έναν καινούριο δίσκο λείανσης, μην τον δουλεύετε προς την κατεύθυνση Β, διαφορετικά γιατί μπορεί να κόψει το τεμάχιο εργασίας. Όταν το άκρο του δίσκου στρογγυλοποιηθεί με τη χρήση, ο δίσκος μπορεί να χρησιμοποιηθεί και προς τις δύο κατευθύνσεις Α και Β (Εικ. 7).
- ▶ Μετακινήστε το μηχάνημα εμπρός και πίσω με μέτρια πίεση. Με αυτόν τον τρόπο το αντικείμενο προς κατεργασία δεν θα θερμανθεί πολύ, δεν θα αποχρωματιστεί και δεν θα δημιουργηθούν αυλακώσεις.
- ▶ Όταν εκτελείτε εργασία βουρτσίσματος με συρμάτινο εξάρτημα, να γνωρίζετε ότι οι συρμάτινες τρίχες εκτοξεύονται ακόμα και κατά τη συνήθη λειτουργία. Μην πιάζετε υπερβολικά τα σύρματα ασκώντας υπερβολικό φορτίο στο εξάρτημα. Οι συρμάτινες τρίχες μπορούν εύκολα να διαπεράσουν τα ελαφριά ρούχα και το δέρμα.
- ▶ Εάν συνιστάται η χρήση προφυλακτήρα για βούρτσισμα με συρμάτινο εξάρτημα, μην επιτρέψετε επαφή του συρμάτινου εξαρτήματος με τον προφυλακτήρα. Τα συρμάτινα εξαρτήματα ενδέχεται να διασταλούν σε διάμετρο λόγω του φορτίου εργασίας και των φυγόκεντρων δυνάμεων.

ΠΡΟΣΤΑΣΙΑ ΥΠΕΡΘΕΡΜΑΝΣΗΣ

Όταν η θερμοκρασία λειτουργίας του μηχανήματος ή της μπαταρίας φτάσει σε ένα προκαθορισμένο υψηλό επίπεδο, το εργαλείο μπορεί να σταματήσει αυτόματα, καθώς διακόπτεται η τροφοδοσία από την μπαταρία, για προστασία από υπερθέρμανση. Όταν η θερμοκρασία επανέλθει στο κανονικό, η προστασία υπερθέρμανσης θα απενεργοποιηθεί αυτόματα και μπορείτε να χρησιμοποιήσετε ξανά το εργαλείο.

ΠΡΟΣΤΑΣΙΑ ΒΑΘΙΑΣ ΕΚΦΟΡΤΙΣΗΣ

Όταν η μπαταρία είναι κοντά στο χαμηλότερο επίπεδο φόρτισης, η προστασία της μπαταρίας θα ενεργοποιηθεί, διακόπτοντας την τροφοδοσία για να την προστατεύσει από βαθιά εκφόρτιση.

ΑΝΤΙΜΕΤΩΠΙΣΗ ΠΡΟΒΛΗΜΑΤΩΝ

Σε περίπτωση βλάβης, επικοινωνήστε με τον αντιπρόσωπό σας ή με ένα εξουσιοδοτημένο κέντρο σέρβις.

ΣΥΝΤΗΡΗΣΗ ΚΑΙ ΚΑΘΑΡΙΣΜΟΣ

ΣΥΝΤΗΡΗΣΗ

Για τη δική σας ασφάλεια, απενεργοποιήστε τον διακόπτη και αφαιρέστε το μηχάνημα από την πηγή τροφοδοσίας του, πριν από οποιαδήποτε εργασία συντήρησης. Διατηρήστε τη συσκευή σας καθαρή. Για να αποφύγετε την υπερθέρμανση, ελέγχετε και καθαρίζετε τακτικά τα ανοίγματα αέρα. Μετά από μεγάλη περίοδο χρήσης, συνιστάται να ελέγξετε το μηχάνημα σε ένα εξουσιοδοτημένο κέντρο σέρβις. Οι συνδέσεις και οι επισκευές ηλεκτρικού εξοπλι-

σμού επιτρέπεται να πραγματοποιούνται μόνο από πιστοποιημένο ηλεκτρολόγο.

ΚΑΘΑΡΙΣΜΟΣ

Χρησιμοποιήστε μια μικρή μαλακή βούρτσα για να καθαρίσετε το εξωτερικό του μηχανήματος. Μην χρησιμοποιείτε ισχυρά απορρυπαντικά. Τα οικιακά καθαριστικά που περιέχουν αρωματικά έλαια όπως πεύκο και λεμόνι και διαλύτες όπως κηροζίνη μπορούν να προκαλέσουν ζημιά στο πλαστικό περίβλημα ή στη λαβή. Σκουπίστε τυχόν υγρασία με ένα μαλακό πανί. Αφαιρέστε σκόνη, βρωμιά και κατάλοιπα κατεργασίας με κατάλληλη σκούπα αναρρόφησης αν είναι απαραίτητο.

ΣΗΜΕΙΩΣΗ

Το μηχάνημα είναι εξοπλισμένο με δύο φίλτρα σκόνης (Εικ. 1.2). Να βεβαιώνετε πάντα ότι τα φίλτρα είναι καθαρά και όχι φραγμένα.

ΑΠΟΘΗΚΕΥΣΗ

Κλείστε τον διακόπτη και αφαιρέστε την πηγή τροφοδοσίας για να αποθηκεύσετε το μηχάνημα. Αποθηκεύστε το μηχάνημα μόνο σε ξηρούς και καλά αεριζόμενους χώρους. Σε περίπτωση που η μονάδα θα αποθηκευτεί για μεγάλο χρονικό διάστημα, χρησιμοποιήστε την ακόλουθη διαδικασία αποθήκευσης:

1. Καθαρίστε σχολαστικά και ελέγξτε για τυχόν χαλαρά ή κατεστραμμένα μέρη. Επισκευάστε ή αντικαταστήστε τα μέρη που έχουν ζημιά και σφίξτε τις χαλαρές βίδες, τα παξιμάδια ή τους κοχλίες.
2. Λιπάνετε και εφαρμόστε γράσο, όπου απαιτείται.
3. Αποθηκεύστε στην εργοστασιακή συσκευασία.

ΠΡΟΣΤΑΣΙΑ ΤΟΥ ΠΕΡΙΒΑΛΛΟΝΤΟΣ

Αυτό το προϊόν δεν πρέπει να απορρίπτεται μαζί με τα οικιακά απορρίματα σύμφωνα με τη σχετική νομοθεσία που αφορά σε απόβλητα ηλεκτρικού και ηλεκτρονικού εξοπλισμού όπου εφαρμόζεται. Ανακυκλώστε τις πρώτες ύλες αντί να τις απορρίψετε ως απόβλητα. Το προϊόν, τα αξεσουάρ και η συσκευασία πρέπει να ταξινομούνται για ανακύκλωση φιλική προς το περιβάλλον. Με τη σωστή απόρριψη αυτού του προϊόντος, συμβάλλετε επίσης στην αποτελεσματική χρήση των φυσικών πόρων.

Μπορείτε να λάβετε πληροφορίες σχετικά με τα σημεία συλλογής απορριμμάτων από το δήμο σας, τη δημόσια αρχή διάθεσης απορριμμάτων, έναν εξουσιοδοτημένο φορέα για τη διάθεση απορριμμάτων ηλεκτρικού και ηλεκτρονικού εξοπλισμού ή την εταιρεία διάθεσης αποβλήτων.

ΕΓΓΥΗΣΗ

Αυτό το προϊόν καλύπτεται από εγγύηση σύμφωνα με τους νόμους / ειδικούς κανονισμούς ανά χώρα, από την ημερομηνία αγοράς από τον πρώτο χρήστη. Συμβουλευτείτε τον εξουσιοδοτημένο αντιπρόσωπό σας για αποσυναρμολόγηση και σέρβις, που δεν καλύπτονται σε αυτό το εγχειρίδιο. Σε περίπτωση αξίωσης, στείλτε το προϊόν, πλήρως συναρμολογημένο, στον αντιπρόσωπό σας ή στο επίσημο κέντρο σέρβις.

Η εγγύηση καλύπτει το κόστος επισκευής του προϊόντος και τυχόν απαιτούμενης αντικατάστασης μερών που είναι ελαττωματικά ως προς το υλικό ή την κατασκευή και δεν ισχύει:

- Όπου έχουν γίνει ή επιχειρηθεί επισκευές από άτομα άλλα, εκτός του επίσημου ή ενός εξουσιοδοτημένου επισκευαστικού κέντρου.
- Όπου έχουν γίνει τροποποιήσεις ή παραποιήσεις του προϊόντος.
- Όπου έχουν τοποθετηθεί μη γνήσια ή μη συνιστώμενα ανταλλακτικά, αναλώσιμα ή αξεσουάρ.
- Σε περίπτωση χρήσης υπερβολικής, ανορθόδοξης ή μη σύμφωνης με το εγχειρίδιο χρήσης.
- Σε περίπτωση ελλιπούς συντήρησης ή έκθεσης σε επιβλαβείς περιβαλλοντικούς παράγοντες.
- Όπου απαιτούνται επισκευές λόγω φυσολογικής φθοράς ή σε αναλώσιμα, αξεσουάρ, καλώδια τροφοδοσίας, υποστηρικτικές μπαταρίες και άλλα συναφή είδη.
- Για μικρές αποκλίσεις από τις προδιαγραφές που δεν είναι απαραίτητες για την ορθή λειτουργία του προϊόντος.
- Για ζημιές που είναι αποτέλεσμα παραγόντων διαφορετικών από το προϊόν, όπως φυσικές καταστροφές, κλοπή, φθορά κατά τη μεταφορά, τυχαία ζημιά κτλ.
- Όπου το προϊόν χρησιμοποιείται ως αντικείμενο ενοικίασης.
- Όπου το προϊόν είναι εκθεσιακό, δείγμα ή δωρεάν παροχή.

SRPSKI

OPŠTA BEZBEDNOST ELEKTRIČNIH ALATA

⚠ UPOZORENJE!

Pročitajte sva bezbednosna upozorenja, uputstva, ilustracije i specifikacije koje ste dobili uz ovaj električni alat.

Nepoštovanje svih dole navedenih uputstava može dovesti do strujnog udara, požara i/ili ozbiljne telesne povrede.

Sačuvajte sva upozorenja i uputstva za buduću upotrebu.

Izraz "električni alat" u upozorenjima se odnosi na električni alat koji se napaja iz mreže (sa kablom) ili električni alat na baterije (bežični).

BEZBEDNOST RADNOG PODRUČJA

▶ **Održavajte radni prostor čistim i dobro osvetljenim.**

Zatrpama ili mračna područja izazivaju nesreće.

▶ **Ne koristite električne alate u eksplozivnoj atmosferi, kao što je prisustvo zapaljivih tečnosti, gasova ili prašine.**

Električni alati stvaraju varnice koje mogu zapaliti prašinu ili isparenja.

▶ **Držite podalje decu i osobe u blizini dok koristite električni alat.**

Ometanja mogu uzrokovati da izgubite kontrolu.

ELEKTRIČNA SIGURNOST

▶ **Utikači za električni alat moraju odgovarati utičnici. U svakom slučaju, nikada ne menjajte utikač. Nemojte koristiti adapterske utikače sa uzemljenim (uzemljenim) električnim alatima.**

Nemodifikovani utikači i odgovarajuće utičnice će smanjiti rizik od strujnog udara.

▶ **Izbegavajte kontakt tela sa uzemljenim ili uzemljenim površinama, kao što su cevi, radiatorji, peći i frižideri.**

Postoji povećan rizik od strujnog udara ako je vaše telo uzemljeno.

▶ **Ne izlažite električne alate kiši ili vlažnim uslovima.**

Ulazak vode u električni alat povećava rizik od strujnog udara.

▶ **Ne zloupotrebljavajte kabl. Nikada ne koristite kabl za nošenje, povlačenje ili isključivanje električnog alata. Držite kabl dalje od toplote, ulja, oštih ivica ili pokretnih delova.**

Oštećeni ili zapetljani kablovi povećavaju rizik od strujnog udara.

▶ **Kada koristite električni alat na otvorenom, koristite produžni kabl pogodan za spoljašnju upotrebu.**

Upotreba kabla pogodnog za upotrebu na otvorenom smanjuje rizik od strujnog udara.

▶ **Ako je rad sa strujom na vlažnoj lokaciji neizbežan, koristite napajanje zaštićeno uređajem diferencijalne struje (RCD).**

Upotreba RCD-a smanjuje rizik od strujnog udara.

LIČNA BEZBEDNOST

▶ **Budite oprezni, pazite šta radite i koristite zdrav razum kada koristite električni alat. Ne koristite električni alat dok ste umorni ili pod uticajem droga, alkohola ili lekova.**

Trenutak nepažnje pri rukovanju električnim alatima može dovesti do ozbiljnih povreda.

▶ **Koristite ličnu zaštitnu opremu. Uvek nosite zaštitu za oči.**

Zaštitna oprema kao što su maska za prašinu, nek-lizajuće zaštitne cipele, kaciga ili zaštita za sluh koja se koristi u odgovarajućim uslovima će smanjiti lične povrede.

▶ **Sprečite nenamerno pokretanje. Uverite se da je prekidač u položaju OFF pre povezivanja na izvor napajanja i/ili baterije, podizanja ili nošenja alata.**

Nošenje električnih alata sa prstom na prekidaču ili napajanje električnih alata koji imaju uključen prekidač izaziva nesreće.

▶ **Uklonite sve ključeve za podešavanje ili ključeve pre nego što uključite alat.**

Ključ ili ključ koji je ostao pričvršćen za rotirajući deo električnog alata može dovesti do povreda.

▶ **Ne preterujte. U svakom trenutku održavajte pravilan položaj i ravnotežu.**

Ovo omogućava bolju kontrolu električnog alata u neočekivanim situacijama.

▶ **Obucite se kako treba. Ne nosite široku odeću ili nakit. Držite kosu, odeću i rukavice dalje od pokretnih delova.**

Opuštena odeća, nakit ili duga kosa mogu se zaglaviti u pokretnim delovima.

▶ **Ako su predviđeni uređaji za povezivanje postrojenja za usisavanje i sakupljanje prašine, uverite se da su povezani i pravilno korišćeni.**

Korišćenje sakupljača prašine može smanjiti opasnosti od prašine.

▶ **Ne dozvolite da vam poznavanje stečeno čestom upotrebom alata omogućí da postanete samozadovoljni i ignorišete principe bezbednosti alata.**

Nepažljiva radnja može izazvati teške povrede u roku od delića sekunde.

UPOTREBA I NEGA ELEKTRIČNOG ALATA

▶ **Nemojte silom pritiskati električni alat. Koristite odgovarajući električni alat za svoju primenu.**

Odgovarajući električni alat će obaviti posao bolje i bezbednije brzinom za koju je dizajniran.

▶ **Nemojte koristiti alat ako ga prekidač ne uključuje ili ne isključuje.**

Svaki električni alat koji se ne može kontrolisati pomoću prekidača je opasan i mora se popraviti.

▶ **Isključite utikač iz izvora napajanja i/ili bateriju iz električnog alata pre bilo kakvog podešavanja, promene pribora ili skladištenja električnih alata.**

Takve preventivne mere bezbednosti smanjuju rizik od slučajnog pokretanja električnog alata.

▶ **Čuvajte električne alate u stanju mirovanja van domašaja dece i ne dozvolite osobama**

koje nisu upoznate sa električnim alatom ili ovim uputstvima da rukuju električnim alatom.

Električni alati su opasni u rukama neobučениh korisnika.

- ▶ **Održavajte električne alate. Proverite da li su pokretni delovi neusklađeni ili vezani, polomljeni delovi i bilo koje drugo stanje koje može uticati na rad električnog alata. Ako je oštećen, dajte električni alat na popravku pre upotrebe.**

Mnoge nezgode su uzrokovane loše održavanim električnim alatima.

- ▶ **Držite alate za sečenje oštrim i čistim.** Pravilno održavani alati za sečenje sa oštrim reznim ivicama se manje zaglavljaju i lakše ih je kontrolisati.
- ▶ **Koristite električni alat, pribor i nastavke za alat itd. u skladu sa ovim uputstvima, uzimajući u obzir uslove rada i posao koji treba da se obavi.**

Upotreba električnog alata za radnje drugačije od predviđenih može dovesti do opasne situacije.

- ▶ **Držite ručku i površinu ručke suvim, čistim i bez masnoće.** U slučaju nezgoda, klizava ručka ne može garantovati sigurnost i kontrolu alata u neočekivanim situacijama.

UPOTREBA I ODRŽAVANJE ALATA ZA BATERIJE

- ▶ **Punite samo punjačem koji je odredio proizvođač.**

Punjač koji je pogodan za jednu vrstu baterije može da stvori opasnost od požara kada se koristi sa drugom baterijom.

- ▶ **Koristite električne alate samo sa posebnim određenim baterijama.**

Upotreba drugih baterija može stvoriti opasnost od povreda i požara.

- ▶ **Kada se baterija ne koristi, držite je dalje od drugih metalnih predmeta, kao što su spjalice, novčići, ključevi, ekseri, šrafovi ili drugi mali metalni predmeti, koji mogu uspostaviti vezu sa jednog terminala na drugi.**

Kratak spoj polova baterije može izazvati opekotine ili požar.

- ▶ **U uslovima zloupotrebe, tečnost može da izađe iz baterije; izbegavajte kontakt. Ako slučajno dođe do kontakta, isperite vodom. Ako tečnost dođe u kontakt sa očima, dodatno potražite medicinsku pomoć.**

Tečnost izbačena iz baterije može izazvati iritaciju ili opekotine.

- ▶ **Ne koristite bateriju ili alat koji je oštećen ili modifikovan.**

Oštećene ili modifikovane baterije mogu pokazati nepredvidivo ponašanje koje može dovesti do požara, eksplozije ili opasnosti od povreda.

- ▶ **Ne izlažite bateriju ili alat vatri ili previsokoj temperaturi.**

Izlaganje vatri ili temperaturi iznad 130 °C može izazvati eksploziju.

- ▶ **Pratite sva uputstva za punjenje i ne punite bateriju ili alat izvan temperaturnog opsega**

navedenog u uputstvima.

Nepravilno punjenje ili na temperaturama izvan navedenog opsega može oštetiti bateriju i povećati rizik od požara.

SERVIS

- ▶ **Neka vaš električni alat servisira kvalifikovana osoba za popravku koristeći samo identične rezervne delove.**

Ovo će osigurati očuvanje sigurnosti električnog alata.

- ▶ **Nikada ne servisirajte oštećene baterije.**

Servis baterija treba da obavlja samo proizvođač ili ovlašćeni serviser.

BEZBEDNOSNA UPOZORENJA ZA UGANU BRUSIVO

BEZBEDNOSNA UPOZORENJA UOBICAJENA ZA OPERACIJE BRUSENJA ILI ABRAZIVNOG ODSECANJA

- ▶ **Ovaj električni alat je namenjen da funkcioniše kao brusilica, brusilica ili alat za sečenje. Pročitajte sva bezbednosna upozorenja, uputstva, ilustracije i specifikacije koje ste dobili uz ovaj električni alat.**

Nepoštovanje svih dole navedenih uputstava može dovesti do strujnog udara, požara i/ili ozbiljnih povreda.

- ▶ **Radnje kao što su poliranje i žičano četkanje se ne preporučuju za obavljanje ovim električnim alatom.**

Radnje za koje električni alat nije dizajniran može stvoriti opasnost i uzrokovati lične povrede.

- ▶ **Nemojte koristiti pribor koji nije posebno dizajniran i preporučen od strane proizvođača alata.**

Samo zato što se dodatak može pričvrstiti na vaš električni alat, on ne garantuje bezbedan rad.

- ▶ **Nazivna brzina pribora mora biti najmanje jednaka maksimalnoj brzini označenoj na električnom alatu.**

Dodatna oprema koja radi brže od svoje nominalne brzine može se polomiti i raspasti.

- ▶ **Spoljni prečnik i debljina vašeg pribora moraju biti u okviru kapaciteta vašeg električnog alata.**

Dodatna oprema nepravilne veličine ne može se adekvatno zaštititi ili kontrolisati.

- ▶ **Montaža pribora sa navojem mora odgovarati navoju vretena brusilice. Za dodatke montirane prirubnicama, otvor za otvor na dodatku mora odgovarati prečniku lociranja prirubnice. Pribor koji ne odgovara montažnom hardveru električnog alata će ostati bez ravnoteže, vibrirati će preterano i može uzrokovati gubitak kontrole.**

- ▶ **Ne koristite oštećenu dodatnu opremu. Pre svake upotrebe proverite pribor kao što su abrazivni točkovi na strugotine i pukotine, podložak za podlogu na pukotine, pocepanost ili prekomerno habanje, žičanu četku za labave ili napuknute žice. Ako električni alat ili pribor ispadnu, proverite da li ima oštećenja ili instalirajte neoštećeni pribor. Nakon pregleda i**

ugradnje pribora, postavite sebe i posmatrač dalje od ravni rotirajućeg pribora i pokrenite električni alat maksimalnom brzinom u praznom hodu jedan minut.

Oštećeni pribor će se obično raspasti tokom ovog testnog vremena.

- ▶ **Nosite ličnu zaštitnu opremu. U zavisnosti od primene, koristite štitnik za lice, zaštitne naočare ili zaštitne naočare. Po potrebi, nosite masku za prašinu, štitnike za sluh, rukavice i radioničku keclju koja može da zaustavi sitne abrazivne delove ili delove radnog kamada.**

Zaštita za oči mora biti sposobna da zaustavi leteće krhotine nastale raznim operacijama. Maska za prašinu ili respirator moraju biti u stanju da filtriraju čestice koje nastaju vašom operacijom. Produžena izloženost buci visokog intenziteta može izazvati gubitak sluha.

- ▶ **Držite prolaznike na bezbednoj udaljenosti od radnog područja. Svako ko ulazi u radni prostor mora nositi ličnu zaštitnu opremu.**

Fragmenti radnog predmeta ili slomljenog pribora mogu da odlete i izazovu povredu izvan neposrednog područja rada.

- ▶ **Električni alat držite samo za izolovane površine za hvatanje kada izvodite radnju gde pribor za sečenje može da dođe u kontakt sa skrivenim ožičenjem.**

Dodatak za rezanje koji dolazi u kontakt sa žicom pod naponom može dovesti do toga da izloženi metalni delovi električnog alata budu „pod naponom“ i može izazvati strujni udar.

- ▶ **Nikada ne odlažite električni alat dok se pribor potpuno ne zaustavi.**

Dodatak koji se okreće može zgrabiti površinu i izvući električni alat van vaše kontrole.

- ▶ **Nemojte pokretati električni alat dok ga nosite sa strane.**

Slučajan kontakt sa dodatkom koji se okreće može da vam zaglavi odeću, uvlačeći dodatak u telo.

- ▶ **Redovno čistite ventilacione otvore električnog alata.**

Ventilator motora će uvući prašinu unutar kućišta i prekomerno nakupljanje metala u prahu može izazvati električne opasnosti.

- ▶ **Ne koristite električni alat u blizini zapaljivih materijala.**

Varnice bi mogle zapaliti ove materijale.

- ▶ **Nemojte koristiti pribor koji zahteva tečne rashladne tečnosti.**

Korišćenje vode ili drugih tečnih rashladnih tečnosti može dovesti do strujnog udara ili udara.

POVRATAK I POVEZANA UPOZORENJA

Povratni udar je iznenadna reakcija na uklešteni ili zaglavljani rotirajući točak, podlogu, četku ili bilo koji drugi pribor. Stiskanje ili zaglavljivanje dovodi do brzog zaustavljanja rotirajućeg pribora, što zauzvrat dovodi do toga da se nekontrolisani električni alat gura u smeru suprotnom od rotacije pribora na mestu vezivanja.

Na primer, ako je abrazivni točak zakačen ili priklješten od strane radnog predmeta, ivica točka koja ulazi u tačku štipanja može da se udubi u površinu materijala što će dovesti do toga da se točak iskoči

ili izbaci. Točak može ili skočiti prema ili dalje od rukovaoca, u zavisnosti od smera kretanja točka na mestu priklještenja. Abrazivni točkovi se takođe mogu slomiti u ovim uslovima.

Povratni udar je rezultat pogrešne upotrebe električnog alata i/ili neispravnih radnih procedura ili uslova i može se izbeći preduzimanjem odgovarajućih mera predostrožnosti kao što je dato u nastavku.

- ▶ **Čvrsto držite električni alat i postavite svoje telo i ruku tako da se oduprete silama povratnog udara. Uvek koristite pomoćnu ruku, ako postoji, za maksimalnu kontrolu nad povratnim udarom ili reakcijom obrtnog momenta tokom pokretanja.**

Operator može da kontrolise reakcije obrtnog momenta ili sile povratnog trzaja, ako se preduzmu odgovarajuće mere predostrožnosti.

- ▶ **Nikada ne stavljajte ruku blizu rotirajućeg pribora.**

Dodatak može da povratni udarac preko vaše ruke.

- ▶ **Ne postavljajte svoje telo na mesto gde će se električni alat pomeriti ako dođe do povratnog trzaja.**

Povratni trzaj će pokrenuti alat u smeru suprotnom kretanju točka na mestu zaglavljivanja.

- ▶ **Budite posebno pažljivi kada obrađujete uglove, oštre ivice itd. Izbegavajte poskakivanje i zaglavljivanje pribora.**

Uglovi, oštre ivice ili poskakivanje imaju tendenciju da zaglave rotirajući pribor i izazovu gubitak kontrole ili povratni udar.

- ▶ **Ne pričvršćujte lanac testere, sečivo za rezbarene ili nazubljeno sečivo testere.**

Takva sečiva stvaraju česte povratne udare i gubitak kontrole.

BEZBEDNOSNA UPOZORENJA POSEBNA ZA OPERACIJE BRUŠENJA

- ▶ **Koristite samo tipove točkova koji su preporučeni za vaš električni alat i poseban štitnik dizajniran za izabrani točak.**

Točkovi za koje električni alat nije projektovan ne mogu se adekvatno zaštititi i nisu bezbedni.

- ▶ **Brusna površina centralna utisnutih točkova mora biti postavljena ispod ravni zaštitne usne.**

Nepravilno montiran točak koji štrči kroz ravan zaštitne usne ne može se adekvatno zaštititi.

- ▶ **Štitnik mora biti bezbedno pričvršćen za električni alat i postavljen za maksimalnu bezbednost, tako da najmanji deo točka bude izložen prema rukovaocu.**

Štitnik pomaže u zaštiti rukovaoca od slomljenih fragmenata točka, slučajnog kontakta sa točkom i varnica koje mogu zapaliti odeću.

- ▶ **Točkovi se moraju koristiti samo za preporučene primene. Na primer: nemojte brusiti sa strane reznog točka.**

Abrazivni rezni točkovi su namenjeni za periferno brušenje, bočne sile koje se primenjuju na ove točkove mogu dovesti do njihovog razbijanja.

- ▶ **Uvek koristite neoštećene prirubnice točka koje su odgovarajuće veličine i oblika za vaš odabrani točak.**

Odgovarajuće prirubnice točka podržavaju točak i na taj način smanjuju mogućnost loma točka. Prirubnice za rezne ploče mogu se razlikovati od prirubnica brusnih ploča.

► **Ne koristite istrošene točkove većih električnih alata.**

Točak namenjen za veći električni alat nije pogodan za veće brzine manjeg alata i može da pukne.

**DODATNA BEZBEDNOSNA UPOZORENJA
POSEBNA ZA OPERACIJE ABRAZIVNOG
ODJEČANJA**

► **Ne pokušavajte da izvršite zakrivljeno sečenje. Nemojte "zaglaviti" rezni točak ili vršiti preveliki pritisak. Ne pokušavajte da napravite preveliku dubinu reza.**

Preopterećenje točka povećava opterećenje i podložnost vrtanju ili vezivanju točka u rezu, povećavajući rizik od povratnog udarca ili loma točka, što može dovesti do ozbiljnih povreda.

► **Ne postavljajte svoje telo u liniji sa rotirajućim točkom i iza njega.**

Kada se točak, u trenutku rada, udaljava od vašeg tela, mogući povratni trzaj može da pokrene točak i električni alat direktno na vas.

► **Kada se točak vezuje ili kada iz bilo kog razloga prekidate sečenje, isključite električni alat i držite ga nepomično dok se točak potpuno ne zaustavi. Nikada ne pokušavajte da uklonite rezni točak iz reza dok je točak u pokretu, inače može doći do povratnog trzaja.**

Istražite i preduzmite korektivne mere kako biste eliminisali uzrok vezivanja točkova.

► **Nemojte ponovo pokretati operaciju sečenja u radnom komadu. Pustite točak da postigne punu brzinu i pažljivo ponovo uđite u rez.**

Točak se može zaglaviti, popeti ili povratiti ako se električni alat ponovo pokrene u radnom komadu.

► **Podrška pločama ili bilo kom velikom radnom komadu kako bi se smanjio rizik od priklještenja i povratnog udarca točka.**

Veliki radni predmeti imaju tendenciju da klonu pod sopstvenom težinom. Nosači moraju biti postavljeni ispod radnog predmeta blizu linije reza i blizu ivice radnog predmeta sa obe strane točka.

► **Budite posebno oprezni kada pravite "džepni rez" u postojeće zidove ili druge slepe oblasti.**

Točak koji strši može da preseče cevi za gas ili vodu, električne instalacije ili predmete koji mogu izazvati povratni udar.

UPOZORENJE O BEZBEDNOSTI BATERIJE

► Nemojte rastavljati, otvarati ili seckati sekundarne ćelije ili baterije.

► Držite baterije van domašaja dece. Korišćenje baterija od strane dece treba da bude pod nadzorom. Naročito držite male baterije van domašaja male dece.

► Ne izlažite ćelije ili baterije toploti ili vatri. Izbegavajte skladištenje na direktnoj sunčevoj svetlosti.

► Nemojte kratko spajati ćeliju ili bateriju. Ne skladištite ćelije ili baterije u kutiji ili fioci gde mogu da dovedu do kratkog spoja jedna drugu ili da budu kratkog spoja od drugih metalnih predmeta.

► Ne izlažite ćelije ili baterije mehaničkom udaru.

► U slučaju curenja ćelije, ne dozvolite da tečnost dođe u kontakt sa kožom ili očima. Ako je došlo do kontakta, operite zahvaćeno područje sa velikom količinom vode i potražite savet lekara.

► Nemojte koristiti punjač koji nije posebno obezbeđen za upotrebu sa opremom.

► Nemojte koristiti ćelije ili baterije koje nisu predviđene za upotrebu sa opremom.

► Nemojte mešati ćelije različite proizvodnje, kapaciteta, veličine ili tipa unutar uređaja.

► Uvek koristite bateriju koju preporučuje proizvođač za opremu.

► Održavajte ćelije i baterije čistima i suvim.

► Obrišite terminalne ćelije ili baterije čistom suvom krpom ako se zaprljaju.

► Sekundarne ćelije i baterije se moraju napuniti pre upotrebe. Uvek koristite ispravan punjač i pogledajte uputstva proizvođača ili uputstva za opremu za ispravna uputstva za punjenje.

► Ne ostavljajte bateriju na dužem punjenju kada nije u upotrebi.

► Nakon dužeg perioda skladištenja, možda će biti potrebne nekoliko puta napuniti i isprazniti ćelije ili baterije da bi se postigao maksimalni učinak.

► Sačuvajte originalnu literaturu o proizvodu za buduću upotrebu.

► Koristite ćeliju ili bateriju samo u aplikaciji za koju su namenjeni.

► Kada je moguće, izvadite bateriju iz opreme kada se ne koristi.

► Držite ćeliju ili bateriju dalje od mikrotalasnih pećnica i visokog pritiska.

► Pravilno odložite bateriju.

SPECIFIKACIJE PROIZVODA

TEHNIČKI PODACI		
Broj članka	10 246	
Model	AG 125 18V PRO ("AG": Ugaona brusilica)	
Maksimalni napon	V	20
Ocenjen napon	V	18
Tip motora	Bez četkice	
Nema brzine opterećenja	min ⁻¹	8.500
Maksimalni prečnik van diska	mm	125
Prihvata diskove unutrašnjeg prečnika	mm	22
Vreteno nit	M14	
Neto težina	kg	1,6
Ukupne vibracione vrednosti		
Vrednost emisije vibracija (ah)	m/s ²	6.572
Neizvesnost (K)	m/s ²	1.5

TEHNIČKI PODACI		
Broj članka	10 246	
Model	AG 125 18V PRO ("AG": Ugaona brusilica)	
Vrednosti emisije buke		
Nivo pritiska zvuka	dB(A)	84.7
Nivo napajanja zvuka	dB(A)	92.7
Neizvesnost (K)	dB	3

NAMENJENA UPOTREBA

Mašina je namenjena za sečenje i mlevenje metalnih materijala. U primeni, da li je prisutna ekscesivna prašina, preporučuje se da se koristi samo u kombinaciji sa vakuum opremom za vađenje prašine. Svaka druga upotreba koja se razlikuje od gore pomenutih mogla bi da bude opasna, da naškoditi ljudima i/ili ošteti obližnju imovinu i sam proizvod.

NEPRAVILNA UPOTREBA

Mašina se ne sme koristiti za rukovanje opasnim materijama, npr. akumulaciju upalnih ili eksplozivnih proizvoda, čvrst materijal ili bilo koji drugi predmet koji bi mogao biti opasan po samu mašinu kao i operatera, prolaznike, životinje ili imovinu. Primeri nepravilne upotrebe mogu da uključuju, ali nisu ograničeni na rad mašine:

- ▶ Bez originalnog pribora koji je obezbedio proizvođač.
- ▶ Sa originalnim priborom, ali na neki način ne u skladu sa uputstvima.
- ▶ Bez originalnih rezervnih delova.
- ▶ Sa neovlašćenim izmenama.

IDENTIFIKACIJA (SL. 1)

1. Prekidač za operaciju
2. Filter za prašinu
3. Pomoćna tačka za montažu drške
4. Čuvar diska
5. Dugme za zaključavanje vretena

PRIPREMA

Raspakivanje i dovršavanje montaže treba uraditi na ravnoj i stabilnoj površini, sa dovoljno prostora za pomeranje mašine i njeno pakovanje i korišćenje odgovarajuće opreme.

UPOZORENJE

Uvek isključite računar iz izvora napajanja pre bilo kog podešavanja.

PUNJENJE BATERIJE

Litijum-jonske punjive baterije se snabdevaju delimično naplaćene u skladu sa međunarodnim saobraćajnim propisima. Da biste obezbedili pun kapacitet baterije, u potpunosti napunite bateriju pre prvog korišćenja.

U cilju punjenja baterije:

1. Priključite punjač u odgovarajuću utičnicu za napajanje.
2. Ubacite i u potpunosti stavite bateriju na punjač.
3. Sačekajte dok baterija ne bude naznačena kao

potpuno napunjena.

4. Uklonite bateriju iz punjača.

INDIKATOR NIVOA BATERIJE

Da biste proverili preostali nivo kapaciteta baterije, pritisnite dugme za napajanje baterije. Indikator nivoa baterije će biti osvetljen omogućavajući vam da vidite preostali nivo kapaciteta.

INSTALIRANJE I UKLANJANJE BATERIJE

Da biste instalirali bateriju na alatku, pažljivo je precucite na poziciju, dok se čvrsto ne angažuje i ne klinke na poziciju.

Da biste uklonili bateriju, pritisnite odgovarajuće dugme ili dugmad na bateriji i pažljivo je povucite naše kućište na alatku.

NOTA

Nesigurni prilog baterije može dovesti do toga da ispadne iz pozicije. Izbegavajte umetanje baterije na poziciju primenom ekscesivne sile ili je obaranjem uz pomoć drugih objekata.

UPOZORENJE

Ne pokušavajte da postavite bateriju drugačiju od one navedene od proizvođača, jer bi to moglo da bude opasno po samu mašinu kao i operatera, prolaznike, životinje ili imovinu.

POMOĆNA DRŠKA

Uvek radite sa priloženom pomoćnom drškom. Pričvrstite regulator sa leve ili desne strane mašine (Sl. 2) i rotirajte ga u smeru kazaljke na satu da biste ga obezbedili na mestu. Da biste uklonili regulator, rotirajte ga u smeru suprotnom od kretanja kazaljke na satu.

ČUVAR DISKA

Čuvar diska (Sl. 1.4) mora biti bezbedno priključen na mašinu i pozicioniran radi maksimalne bezbednosti, tako da je najmanja količina površine akcesorija izložena prema operateru. Čuvar diska pomaže u zaštiti operatera od polomljenih delova pribora, slučajnog kontakta sa priborom i varnicama koje bi mogle da zapale odeću. U cilju montiranja i podešavanja čuvara (Sl. 3):

1. Olabavite štipaljku čuvara diska.
2. Pažljivo postavite čuvara diska na njegov položaj na mašinskoj glavi.
3. Rotirajte čuvar diska na potrebnu poziciju.
4. Obezbedite čuvar diska na položaju zatezanjem stege.

PRIBOR ZA MONTAŽU

U cilju postavljanja pribora:

1. Očistite vreteno (Sl. 4.3) i pribor (Sl. 4.5).
2. Postavite plosku diska (Sl. 4.4) na poziciju na vretenu.
3. Postavite pribor na poziciju na disku.
4. Stavite stegnut orah (Sl. 4.6) na položaj na vretenu i zategnite rukom.
5. Pritisnite dugme za zaključavanje vretena (Sl. 1.5) kako biste sprečili slobodno okretanje vretena i koristite ključ (Sl. 4.1) da pažljivo stegnete stegnute orah i obezbedite pribor na mestu.
6. Uklonite ključ iz stegnutog oraha i otpustite dugme za zaključavanje vretena.

7. Proverite da li pribor radi slobodno, tako što ćete pažljivo rotirati ručno.
8. Postavite se u bezbednu poziciju i uradite test bez opterećenja najmanje 60 sekundi.

UPOZORENJE

Odmah se zaustavite u slučaju znatnih vibracija ili drugih nedostataka i proverite mašinu da biste utvrdili uzrok. Ispravite kvar pre nego što ponovo operišete računar.

NOTA

Radna površina centralnog depresivnog pribora mora biti montirana ispod aviona stražarske usne. Nepravilno montirani akcenat koji projektuje kroz avion usana čuvara ne može biti adekvatno zaštićen. Uvek koristite originalne i neoštećene zaprške diska i stežu orašaste plodove koji su ispravne veličine i oblika za izabrani pribor. Pravilne flange podržavaju pribor i tako smanjuju mogućnost neuspeha.

OPERACIJA

PREKIDAČ ZA OPERACIJU

Da biste pokrenuli mašinu, pritisnite prekidač za operaciju (Sl. 1.1) napred (Sl. 5.1). Prekidač za operaciju može biti zaključan u položaju, tako što ćete ga gurati skroz napred i dole, dok ne klikne na svoje mesto.

Da biste isključili računar, otpustite prekidač za operaciju. Ako je prekidač zaključan, kratko ga gurnite unazad i nadole da biste ga oslobodili (Sl. 5.2).

SEČENJE

Mašina se može koristiti za izvršavanje operacija sečenja. Prilikom izvođenja operacije sečenja dole navedene smernice treba slediti radi najboljih rezultata i bezbednog rada:

- ▶ Uvek koristite ispravan tip pribora za posao.
- ▶ Paneli za podršku ili bilo koji preveliki radni deo kako bi se smanjio rizik od štipanja i povratka pribora. Veliki radni delovi imaju tendenciju da se sagnu pod sopstvenom težinom. Podrška mora biti stavljena ispod radnog mesta blizu linije seče i blizu ivice radnog prostora sa obe strane pribora.
- ▶ Ne pozicionirajte svoje telo u skladu sa i iza rotirajućeg pribora. Kada se saučesnik, na mestu operacije, udaljava od vašeg tela, mogući kiks može da pokrene pribor za okretanje i mašinu direktno na vas.
- ▶ Uvek pomeraj mašinu u istom smeru kao i rotaciju vretena, kako bi se sprečilo da mašina bude gurnuta iz posekotine na nekontrolisan način.
- ▶ Nemojte naginjati mašinu prilikom sečenja i ne vršite bočni pritisak na pribor. Držite ivicu pribora pod uglom od oko 90° do površine radnog dela (Sl. 6).
- ▶ Nemojte primenjivati ekscesivni pritisak na pribor za sečenje, neka brzina rotacije uradi posao umesto vas.
- ▶ Ne pokušavajte da napravite preteranu dubinu reza. Preterano opterećenje pribora povećava utovar i podložnost uvrtnju ili vezivanju pribora u rezu i mogućnosti kiksa ili prekida.
- ▶ Kada je pribor obavezujući ili kada prekidate rez iz bilo kog razloga, isključite mašinu i držite je mirno dok pribor ne dođe do potpunog zaustavljanja. Nikada ne pokušavajte da uklonite pribor iz reza dok je u pokretu da biste sprečili kiks. Istražite i

preduzmite korektivne mere kako biste eliminisali uzrok vezivanja.

- ▶ Pre nego što nastavite sa operacijom sečenja u radnom delu. Neka pribor za sečenje dostigne punu brzinu daleko od radnog mesta i pažljivo ponovo uđite u rez. Pribor može da se veže, oklizne ili da se pokrene ako se računar ponovo pokrene sa priborom u radnom delu.

BRUŠENJE

Mašina se može koristiti za izvođenje mlevenja. Najbolji rezultati se postižu prilikom podešavanja mašine pod uglom od 15 do 30 stepeni (Sl. 7). Prilikom izvršavanja operacije mlevenja dole navedena uputstva treba da se prate za najbolje rezultate i bezbedan rad:

- ▶ Nikada ne koristite pribor za sečenje za mlevenje.
- ▶ Nemojte koristiti preterano preveliki pribor za šmirglanje. Sledite preporuke proizvođača, kada birate pribor za šmirglanje kako biste izbegli opasnost od hvatanja, cepanja ili povratka.
- ▶ Kada koristite potpuno nov disk za mlevenje, nemojte ga raditi u Smeru B ili će se iseći na radni deo. Kada se ivica točka zaokruži upotrebom, točak može da se radi i u A i B pravcima (Sl. 7).
- ▶ Pomeraj mašinu napred-nazad sa umerenim pritiskom. Na taj način radno mesto neće postati pretoplo, obelodanjeno i neće biti formirani žlebovi.
- ▶ Prilikom izvođenja operacije četkanja žicom, imajte na umu da se žičane bristle bacaju četkicom čak i tokom obične operacije. Nemojte prenatraglašavanje žica nanošenjem prekomernog opterećenja na četkicu. Žičane bristle lako mogu da prodru u laganu odeću i kožu.
- ▶ Ako se upotreba čuvara diska preporučuje za žičano četkanje, nemojte dozvoliti nikakve smetnje žičanog pribora sa čuvarom. Pribor za žičano nošenje može da se proširi u prečniku zbog opterećenja na poslu i centrifugalnih snaga.

PREKO ZAŠTITE OD TEMPERATURE

Kada operativna temperatura mašine ili baterije dostigne unapred određeni visok nivo, alatka može automatski da se zaustavi, jer se isključuje napajanje iz baterije, kako bi se zaštitila od prejedanja. Kada se temperatura vrati u normalu, zaštita od preopterećenja će automatski biti deaktivirana i alatku možete ponovo koristiti.

DUBOKA ZAŠTITA OD ISKUŠAVANJE

Kada je baterija blizu donjeg kraja nivoa punjenja, aktiviraće se zaštita baterije, isključivši napajanje da bi se zaštitila od dubokog pražnjenja.

REŠAVANJA PROBLEMA

U slučaju kvara obratite se svom dileru ili ovlašćenom servisnom centru.

ODRŽAVANJE I ČIŠĆENJE

ODRŽAVANJE

Radi vaše bezbednosti, isključite isključivanje i uklonite mašinu iz njenog izvora napajanja, pre bilo kakvog

rada održavanja na mašini. Održavajte aparat čistim. Kako biste izbegli preko grejanja, redovno proveravajte i čistite sve otvore za vazduh. Nakon dužeg perioda korišćenja, preporučuje se da mašinu proverí ovlašćeni servisni centar. Veze i popravke električne opreme može da obavlja samo sertifikovani električar.

II. IZŽENJE

Koristite malu meku četku za čišćenje spoljašnjosti jedinice. Ne koristite jake deterdžente. Čistači domaćinstava koji sadrže aromatična ulja kao što su bor i limun i rastvarači kao što je kerozin mogu da oštete plastična kućište ili dršku. Obrišite svaku vlagu mekom krpom. Uklonite prašinu, prljavštinu i mahinacije odgovarajućim usisivačem ako je potrebno.

NOTA

Mašina je opremljena sa dva filtera za prašinu (Sl.1.2). Uvek se uverite da su filteri čisti i da nisu zapušeni.

SKLADIŠTENJE

Isključite prekidač i uklonite mašinu iz izvora napajanja da biste je uskladištili. Mašinu čuvajte samo u suvim i dobro provetrenim delovima. U slučaju da će mašina biti uskladištena duže vreme, koristite sledeću proceduru skladištenja:

1. Temeljno ga očistite i pregledajte za sve labave ili oštećene delove. Popravite ili zamenite oštećene delove i zategnite sve labave šrafove, orahe ili šrafove.
2. Podmažite i nanosite mast, tamo gde je potrebno.
3. Uskladištite ga u originalno pakovanje.

ZAŠTITA ŽIVOTNE SREDINE

Ovaj proizvod ne sme da se odlaže zajedno sa domaćim otpadom u skladu sa relativnim zakonodavstvom koje se odnosi na otpad električne i elektronske opreme tamo gde je to primenljivo. Reciklirajte sirovine umesto da odlažete kao otpad. Proizvod, pribor i ambalažu treba sortirati za reciklažu pogodnu za životnu sredinu. Pravilnom odlaganjem ovog proizvoda doprinosite i efikasnom korišćenju prirodnih resursa.

Informacije o punktovima za prikupljanje otpadne opreme možete dobiti od vaše opštinske uprave, organa za odlaganje javnog otpada, ovlašćenog tela za odlaganje otpadne električne i elektronske opreme ili vašeg preduzeća za odlaganje otpada.

GARANCIJE

Ovaj proizvod je garantovan u skladu sa zakonskim / državnim propisima, koji stupaju na snagu od dana kupovine od strane prvog korisnika. Posavetujte se sa ovlašćenim dilerom za rastav i uslugu, koja nije obuhvaćena ovim uputstvom. U slučaju zahteva, pošaljite proizvod, potpuno sklopjen, vašem dileru ili zvaničnom servisnom centru.

Garancija pokriva troškove popravke proizvoda i svaku potrebnu zamenu delova koji su neispravni u smislu materijala ili proizvodnje i ne primenjuje se:

- Gde su popravke izvršene ili pokušane od strane ljudi koji nisu službeni ili ovlašćeni centar za po-

pravke.

- Gde su izvršene izmene ili falsifikovanje proizvoda.
- Gde su instalirani delovi koji nisu originalni ili nisu preporučljivi, potrošni uređaji ili pribor.
- U slučaju prevelike upotrebe, neuobičajene upotrebe ili bilo kakve upotrebe koja nije u skladu sa korisničkim uputstvom.
- U slučaju lošeg održavanja ili izloženosti štetnim faktorima okoline.
- Gde su potrebne popravke zbog normalnog habanja ili do potrošne opreme, pribora, kablova za napajanje, pratećih baterija i drugih srodnih predmeta.
- Za manja odstupanja od specifikacija koje nisu neophodne za pravilan rad proizvoda.
- Za štetu koja je posledica faktora koji nisu proizvod, kao što su prirodne katastrofe, krađa, habanje i cepanje tokom transporta, slučajna šteta itd.
- Gde se proizvod koristi kao artikal za iznajmljivanje.
- Gde je proizvod predmet izlozbe, uzorak ili je obezbeđen besplatno.

HRVATSKI

OPĆA UPOZORENJA ZA SIGURNOST ELEKTRIČNIH ALATA

▲ UPOZORENJE!

Pročitajte sva sigurnosna upozorenja, upute, ilustracije i specifikacije priložene uz ovaj električni alat.

Nepoštivanje svih dolje navedenih uputa može rezultirati električnim udarom, požarom i/ili ozbiljnim osobnim ozljedama.

Sačuvajte sva upozorenja i upute za buduću upotrebu.

Izraz "električni alat" u upozorenjima odnosi se na električni alat na struju (sa kablom) ili električni alat na bateriju (bez kabla).

SIGURNOST RADNOG PODRUČJA

▶ **Držite radno područje čistim i dobro osvijetljenim.**

Neuredna ili tamna područja izazivaju nezgode.

▶ **Nemojte raditi s električnim alatima u eksplozivnim atmosferama, poput prisutnosti zapaljivih tekućina, plinova ili prašine.**

Električni alati stvaraju iskre koje mogu zapaliti prašinu ili pare.

▶ **Držite djecu i promatrače podalje dok radite s električnim alatom.**

Smetnje mogu uzrokovati gubitak kontrole.

ELEKTRIČNA SIGURNOST

▶ **Utikač električnog alata mora odgovarati utičnici. Nikada nemojte mijenjati utikač. Ne koristite adapterske utikače s uzemljenim električnim alatima.**

Nemodificirani utikači i odgovarajuće utičnice smanjit će rizik od strujnog udara.

▶ **Izbjegavajte kontakt tijela s uzemljenim površinama, kao što su cijevi, radijatori, štednjaci i hladnjaci.**

Postoji povećan rizik od strujnog udara ako je vaše tijelo uzemljeno.

▶ **Ne izlažite električne alate kiši ili vlažnim uvjetima.**

Ulazak vode u električni alat povećava rizik od strujnog udara.

▶ **Nemojte zlorabiti kabel. Nikada nemojte koristiti kabel za nošenje, povlačenje ili isključivanje električnog alata. Držite kabel dalje od topline, ulja, oštih rubova ili pokretnih dijelova.**

Oštećeni ili zapetljani kabeli povećavaju rizik od strujnog udara.

▶ **Kada radite s električnim alatom na otvorenom, koristite produžni kabel prikladan za vanjsku upotrebu.**

Korištenje kabela prikladnog za vanjsku upotrebu smanjuje rizik od strujnog udara.

▶ **Ako je korištenje napajanja na vlažnom mjestu neizbježno, koristite napajanje zaštićeno uređajem za zaostalu struju (RCD).**

Korištenje RCD-a smanjuje rizik od strujnog udara.

OSOBNA SIGURNOST

▶ **Budite oprezni, pazite što radite i koristite zdrav razum kada radite s električnim alatom. Nemojte koristiti električni alat dok ste umorni ili pod utjecajem droge, alkohola ili lijekova.** Trenutak nepažnje tijekom rada s električnim alatima može rezultirati ozbiljnom ozljedom.

▶ **Koristite osobnu zaštitnu opremu. Uvijek nosite zaštitu za oči.**

Zaštitna oprema kao što je maska za prašinu, neklizajuće sigurnosne cipele, uvjeta ili zaštita za sluh koja se koristi u odgovarajućim uvjetima smanjit će osobne ozljede.

▶ **Spriječite nenamjerno pokretanje. Uvjerite se da je prekidač u položaju OFF prije spajanja na izvor napajanja i/ili baterije, podizanja ili nošenja alata.**

Nošenje električnih alata s prstom na prekidaču ili uključivanje električnih alata koji su uključeni dovođi do nezgode.

▶ **Uklonite sve ključeve za podešavanje ili ključeve prije nego što uključite alat.**

Ključ ili ključ koji je ostavljen na rotirajućem dijelu električnog alata može dovesti do ozljeda.

▶ **Nemojte pretjerivati. Održavajte pravilan oslonac i ravnotežu cijelo vrijeme.**

To omogućuje bolju kontrolu električnog alata u neočekivanim situacijama.

▶ **Odjenite se kako treba. Ne nosite široku odjeću ili nakit. Držite kosu, odjeću i rukavice podalje od pokretnih dijelova.**

Široka odjeća, nakit ili duga kosa mogu biti zahvaćeni pokretnim dijelovima.

▶ **Ako postoje uređaji za spajanje uređaja za usisavanje i sakupljanje prašine, provjerite jesu li spojeni i pravilno korišteni.**

Upotreba skupljača prašine može smanjiti opasnosti povezano s prašinom.

▶ **Ne dopustite da vam poznavanje stečeno čestom uporabom alata omoguću da postanete samozadovoljni i zanemarite načela sigurnosti alata.**

Nemaran postupak može uzrokovati teške ozljede u djeliću sekunde.

KORIŠTENJE I ODRŽAVANJE ELEKTRIČNOG ALATA

▶ **Ne forsirajte električni alat. Koristite ispravan električni alat za svoju primjenu.**

Ispravan električni alat obaviti će posao bolje i sigurnije pri brzini za koju je dizajniran.

▶ **Nemojte koristiti alat ako ga prekidač ne uključuje ili ne isključuje.**

Švaki električni alat koji se ne može kontrolirati prekidačem je opasan i mora se popraviti.

▶ **Isključite utikač iz izvora napajanja i/ili bateriju iz električnog alata prije bilo kakvih podešavanja, mijenjanja pribora ili spremanja električnog alata.**

Takve preventivne sigurnosne mjere smanjuju rizik od slučajnog pokretanja električnog alata.

▶ **Čuvajte neiskorištene električne alate izvan dohvata djece i ne dopustite osobama koje**

nisu upoznate s električnim alatom ili ovim uputama da rade s električnim alatom.

Električni alati opasni su u rukama neobučениh korisnika.

- ▶ **Održavajte električne alate.** Provjerite neusklađenost ili zaglavljivanje pokretnih dijelova, lomljenje dijelova i bilo koja druga stanja koja mogu utjecati na rad električnog alata. Ako je električni alat oštećen, dajte ga popraviti prije uporabe.

Mnoge nesreće uzrokuju loše održavani električni alati.

- ▶ **Držite alate za rezanje ostrim i čistim.** Pravilno održavani alati za rezanje s ostrim ostricama manje će se zaglaviti i lakše ih je kontrolirati.
- ▶ **Koristite električni alat, pribor i alate itd. u skladu s ovim uputama, uzimajući u obzir radne uvjete i posao koji treba obaviti.** Korištenje električnog alata za radove koji nisu predviđeni može dovesti do opasne situacije.
- ▶ **Održavajte ručku i površinu ručke suhom, čistom i bez masnoće.**

U slučaju nezgoda, skliska ručka ne može jamčiti sigurnost i kontrolu alata u neočekivanim situacijama.

KORIŠTENJE I ODRŽAVANJE AKUMULATORSKOG ALATA

- ▶ **Punite samo punjačem koji je naveo proizvođač.**

Punjač koji je prikladan za jednu vrstu baterije može stvoriti rizik od požara kada se koristi s drugom baterijom.

- ▶ **Koristite električne alate samo sa posebno namijenjenim baterijama.**

Korištenje bilo kojeg drugog paketa baterija može stvoriti opasnost od ozljeda i požara.

- ▶ **Kada se baterija ne koristi, držite je podalje od drugih metalnih predmeta, poput spajalica, kovanica, ključeva, čavala, vijaka ili drugih malih metalnih predmeta, koji mogu uspostaviti vezu s jednog terminala na drugi.**

Kratki spoj polova baterije može uzrokovati opekline ili požar.

- ▶ **U uvjetima zloruporabe, iz baterije može iscuriti tekućina; izbjegavajte kontakt. Ako slučajno dođe do kontakta, isperite vodom. Ako tekućina dođe u kontakt s očima, dodatno potražite liječničku pomoć.**

Tekućina koja izlazi iz baterije može izazvati iritaciju ili opekline.

- ▶ **Nemojte koristiti bateriju ili alat koji je oštećen ili modificiran.**

Oštećene ili modificirane baterije mogu se ponajviše nepredvidivo što može rezultirati požarom, eksplozijom ili rizikom od ozljeda.

- ▶ **Ne izlažite bateriju ili alat vatri ili previsokoj temperaturi.**

Izlaganje vatri ili temperaturi iznad 130 °C može izazvati eksploziju.

- ▶ **Sljedite sve upute za punjenje i nemojte puniti bateriju ili alat izvan temperaturnog raspona navedenog u uputama.**

Neispravno punjenje ili punjenje na temperatura-

ma izvan navedenog raspona može oštetiti bateriju i povećati rizik od požara.

SERVIS

- ▶ **Neka vaš električni alat servisira kvalificirana osoba koja koristi samo identične zamjenske dijelove.**

To će osigurati očuvanje sigurnosti električnog alata.

- ▶ **Nikada ne servisirajte oštećene baterije.**

Servis baterija treba obavljati samo proizvođač ili ovlašteni servisier.

SIGURNOSNA UPOZORENJA KUTNE BRUSILICE

SIGURNOSNA UPOZORENJA ZAJEDNIČKA ZA OPEKACIJE BRUŠENJA ILI ABRAZIVNOG REZANJA

- ▶ **Ovaj električni alat namijenjen je za brusilicu, brusilicu ili alat za rezanje.** Pročitajte sva sigurnosna upozorenja, upute, ilustracije i specifikacije priložene uz ovaj električni alat.

Nepoštovanje svih dolje navedenih uputa može dovesti do strujnog udara, požara i/ili ozbiljne ozljede.

- ▶ **Radnje poput poliranja i žičane četke se ne preporučuju ovim električnim alatom.**

Radnje za koje električni alat nije namijenjen mogu stvoriti opasnost i prouzročiti tjelesne ozljede.

- ▶ **Nemojte koristiti pribor koji nije posebno dizajniran i preporučen od strane proizvođača alata.**

Samo zato što se pribor može pričvrstiti na vaš električni alat, to ne jamči siguran rad.

- ▶ **Nazivna brzina priključka mora biti najmanje jednaka najvećoj brzini označenoj na električnom alatu.**

Pribor koji radi brže od svoje nazivne brzine može se slomiti i razletjeti.

- ▶ **Vanjski promjer i debljina vašeg pribora moraju biti unutar nazivnog kapaciteta vašeg električnog alata.**

Pribor neodgovarajuće veličine ne može se adekvatno zaštititi ili kontrolirati.

- ▶ **Montaža pribora s navojem mora odgovarati navoju vretena brusilice. Za dodatke koji se montiraju pomoću priborica, otvor za osovinu pribora mora odgovarati promjeru lociranja priborice.**

Pribor koji ne odgovara hardveru za montažu električnog alata izgubit će ravnotežu, pretjerano će vibrirati i može uzrokovati gubitak kontrole.

- ▶ **Nemojte koristiti oštećeni pribor. Prije svake uporabe pregledajte dodatke kao što su abrazivni kotači za strugotine i pukotine, potporni jastučić za pukotine, poderotine ili prekomjerno trošenje, žičanu četku za labave ili napukle žice. Ako električni alat ili pribor padne, provjerite ima li oštećenja ili instalirajte neoštećeni pribor. Nakon pregleda i ugradnje pribora, postavite sebe i druge promatrače dalje od ravnine rotirajućeg pribora i pokrenite električni alat na maksimalnoj brzini bez opterećenja jednu minutu.**

Oštećeni dodaci obično će se raspasti tijekom ovog testnog vremena.

- ▶ **Nosite osobnu zaštitnu opremu. Ovisno o primjeni, koristite štitnik za lice, zaštitne naočale ili zaštitne naočale. Ako je potrebno, nosite masku za prašinu, štitnike za uši, rukavice i radioničku pregaču koja može zaustaviti male abrazivne dijelove ili dijelove radnog komada.** Zaštita za oči mora biti sposobna zaustaviti leteće krhotine nastale raznim operacijama. Maska za prašinu ili respirator moraju moći filtrirati čestice koje nastaju vašim radom. Dugotrajna izloženost buci visokog intenziteta može uzrokovati gubitak sluha.
- ▶ **Držite promatrače na sigurnoj udaljenosti od radnog područja. Svatko tko ulazi u radni prostor mora nositi osobnu zaštitnu opremu.** Fragmenti obratka ili slomljenog pribora mogu odletjeti i uzrokovati ozljede izvan neposrednog područja rada.
- ▶ **Držite električni alat samo za izolirane površine za držanje, kada izvodite radnju pri kojoj rezni pribor može doći u dodir sa skrivenim ožičenjem.** Dodir reznog pribora sa žicom pod naponom može učiniti izložene metalne dijelove električnog alata "naponom" i izazvati strujni udar rukovatelja.
- ▶ **Nikada nemojte odlagati električni alat dok se pribor potpuno ne zaustavi.** Pribor koji se okreće može zgrabiti površinu i izvući električni alat izvan vaše kontrole.
- ▶ **Nemojte pokretati električni alat dok ga nosite na boku.** Slučajni kontakt s dodatkom koji se okreće mogao bi zahvatiti vašu odjeću i povući dodatak u vaše tijelo.
- ▶ **Redovito čistite ventilacijske otvore električnog alata.** Ventilator motora će uvući prašinu u kućište, a prekomjerno nakupljanje metalnog praha može uzrokovati električne opasnosti.
- ▶ **Ne koristite električni alat u blizini zapaljivih materijala.** Iskre bi mogle zapaliti te materijale.
- ▶ **Nemojte koristiti pribor koji zahtijeva tekuće rashladno sredstvo.** Korištenje vode ili drugih tekućih rashladnih sredstava može dovesti do strujnog udara ili šoka.

UPOZORENJA OD POVRATNOG UDARACA I ODNOSA

Povratni udarac je iznenadna reakcija na priklješten ili zakačen rotirajući kotač, podlogu, četku ili bilo koji drugi pribor. Priklještenje ili zapinjanje uzrokuje brzo zaustavljanje rotirajućeg pribora što zauzvrat uzrokuje da nekontrolirani električni alat bude prisiljen u smjeru suprotnom od rotacije pribora na mjestu zapinjanja. Na primjer, ako je brusni kotač zahvaćen ili priklješten radnim predmetom, rub kotača koji ulazi u točku priklještenja može se zabiti u površinu materijala uzrokujući da kotačić isklizne ili izbací van. Kotač može skočiti prema ili od operatera, ovisno o smjeru kretanja kotača na mjestu priklještenja. Brusni kotači također se mogu slomiti pod ovim uvjetima. Povratni trzaj je rezultat pogrešne uporabe električnog alata i/ili neispravnih radnih postupaka ili

uvjeta i može se izbjeći poduzimanjem odgovarajućih mjera opreza kako je navedeno u nastavku.

- ▶ **Čvrsto držite električni alat i postavite svoje tijelo i ruku tako da se oduprete silama povratnog udara. Uvijek koristite pomoćnu ruku, ako postoji, za maksimalnu kontrolu povratnog udara ili reakcije zakretnog momenta tijekom pokretanja.** Operater može kontrolirati reakcije zakretnog momenta ili sile povratnog trzaja ako se poduzmu odgovarajuće mjere opreza.
- ▶ **Nikada ne stavljajte ruku blizu rotirajućeg pribora.** Pribor može doći do povratnog udara preko vaše ruke.
- ▶ **Ne postavljajte svoje tijelo u područje gdje će se električni alat pomaknuti ako dođe do povratnog udara.** Povratni udar će gurnuti alat u smjeru suprotnom od kretanja kotača na mjestu zapinjanja.
- ▶ **Budite posebno oprezni pri obradi kutova, oštih rubova itd. Izbjegavajte poskakivanje i zakačenje pribora.** Kutovi, oštri rubovi ili odsakanje mogu zahvatiti rotirajući pribor i uzrokovati gubitak kontrole ili povratni udarac.
- ▶ **Ne pričvršćujte lanac pile, oštricu za rezbarene drveća ili nazubljenu oštricu pile.** Takve oštrice uzrokuju česte povratne trzaje i gubitak kontrole.

SIGURNOSNA UPOZORENJA POSEBNA ZA OPERACIJE BRUŠENJA

- ▶ **Koristite samo tipove ploča koje su preporučene za vaš električni alat i posebne štitnike dizajnirane za odabranu ploču.** Kotači za koje električni alat nije namijenjen ne mogu se adekvatno zaštititi i nisu sigurni.
- ▶ **Brusna površina kotača sa središnjim pritiskom mora biti postavljena ispod ravnine zaštitnog ruba.** Nepravilno montiran kotač koji strši kroz ravninu zaštitnog ruba ne može se adekvatno zaštititi.
- ▶ **Zaštita mora biti čvrsto pričvršćena na električni alat i postavljena za maksimalnu sigurnost, tako da je najmanja količina kotača izložena operateru.** Štitnik pomaže u zaštiti operatera od slomljenih krhotina kotača, slučajnog kontakta s kotačem i iskri koje bi mogle zapaliti odjeću.
- ▶ **Kotači se moraju koristiti samo za preporučene primjene. Na primjer: nemojte brusiti bočnom stranom ploče za rezanje.** Abrazivne brusne ploče namijenjene su perifernom brušenju, bočne sile koje djeluju na te ploče mogu uzrokovati njihovo pucanje.
- ▶ **Uvijek koristite neoštećene prirubnice kotača koje su odgovarajuće veličine i oblika za vaš odabrani kotač.** Ispravne prirubnice kotača podupiru kotač čime se smanjuje mogućnost loma kotača. Prirubnice za brusne ploče mogu se razlikovati od prirubnica za brusne ploče.
- ▶ **Nemojte koristiti istrošene ploče od većih električnih alata.**

Ploča namijenjena za veći električni alat nije prikladna za veću brzinu manjeg alata i može puknuti.

DODATNA SIGURNOSNA UPOZORENJA POSEBNA ZA ABRATIVNE OPERACIJE REZANJA

- ▶ **Ne pokušavajte rezati zakrivljeno. Nemojte "zaglaviti" rezu ploču ili pretjerano pritiskati. Ne pokušavajte napraviti pretjeranu dubinu reza.**

Prenaprezanje kotača povećava opterećenje i osjetljivost na uvijanje ili zaglavljivanje kotača u rezu, povećavajući rizik od povratnog udara ili loma kotača, što može dovesti do ozbiljnih ozljeda.

- ▶ **Ne postavljajte svoje tijelo u ravninu i iza kotača koji se okreće.**

Kada se kotač, u točki rada, odmiče od vašeg tijela, mogući povratni udar može gurnuti kotač i električni alat izravno na vas.

- ▶ **Kada se kotač zaglavi ili kada iz bilo kojeg razloga prekidate rez, isključite električni alat i držite ga nepomično dok se kotač potpuno ne zaustavi. Nikada ne pokušavajte izvaditi rezni kotač iz reza dok je u pokretu jer može doći do povratnog udara.**

Istražite i poduzmite korektivne radnje kako biste uklonili uzrok zapinjanja kotača.

- ▶ **Nemojte ponovno pokretati operaciju rezanja u izratku. Pustite kotač da postigne punu brzinu i pažljivo ponovno uđite u rez.**

Ploča bi se mogla zaglaviti, podići ili se vratiti ako se električni alat ponovno pokrene u izratku.

- ▶ **Poduprite ploče ili bilo koji preveliki obradac kako biste smanjili rizik od priklještenja kotača i povratnog udara.**

Veliki obradaci skloni su se ugibati pod vlastitom težinom. Podupirači moraju biti postavljeni ispod obratka blizu linije reza i blizu ruba obratka s obje strane ploče.

- ▶ **Budite posebno oprezni kada pravite "džepni rez" u postojeće zidove ili druga stijepa područja.**

Kotač koji strši može rezati cijevi za plin ili vodu, električne žice ili predmete koji mogu uzrokovati povratni udar.

UPOZORENJE O SIGURNOSTI BATERIJE

- ▶ Nemojte rastavljati, otvarati ili lomiti sekundarne ćelije ili baterije.
- ▶ Držite baterije izvan dohvata djece. Korištenje baterija od strane djece treba biti pod nadzorom. Posebno male baterije držite izvan dohvata male djece.
- ▶ Ne izlažite ćelije ili baterije toplini ili vatri. Izbjegavajte skladištenje na izravnoj sunčevoj svjetlosti.
- ▶ Nemojte kratko spojati ćeliju ili bateriju. Nemojte skladištiti ćelije ili baterije u kutiji ili ladicu gdje bi mogle izazvati kratki spoj između sebe ili zbog drugih metalnih predmeta.
- ▶ Nemojte izlagati ćelije ili baterije mehaničkim udarima.
- ▶ U slučaju curenja ćelije, nemojte dopustiti da tekućina dođe u dodir s kožom ili očima. Ako je došlo do kontakta, operite zahvaćeno područje velikom količinom vode i potražite savjet liječnika.
- ▶ Ne koristite nikakav punjač koji nije izričito predvi-

đen za korištenje s opremom.

- ▶ Nemojte koristiti ćelije ili baterije koje nisu namijenjene za korištenje s opremom.
- ▶ Nemojte miješati ćelije različitih proizvođača, kapaciteta, veličine ili vrste unutar uređaja.
- ▶ Uvijek koristite bateriju koju preporučuje proizvođač za opremu.
- ▶ Držite ćelije i baterije čistima i suhima.
- ▶ Obrišite terminale ćelije ili baterije čistom suhom krpom ako se zaprljaju.
- ▶ Sekundarne ćelije i baterije potrebne je napuniti prije uporabe. Uvijek koristite ispravan punjač i pogledajte upute proizvođača ili priručnik za opremu za odgovarajuće upute za punjenje.
- ▶ Ne ostavljajte bateriju na duljem punjenju kada nije u upotrebi.
- ▶ Nakon dužeg razdoblja skladištenja, možda će biti potrebno napuniti i isprazniti ćelije ili baterije nekoliko puta kako bi se postigla maksimalna učinkovitost.
- ▶ Sačuvajte izvornu literaturu o proizvodu za buduće potrebe.
- ▶ Koristite ćeliju ili bateriju samo u svrhu za koju je namijenjena.
- ▶ Kad je moguće, izvadite bateriju iz opreme kada je ne koristite.
- ▶ Držite ćeliju ili bateriju dalje od mikrovalnih pećnica i visokog tlaka.
- ▶ Pravilno odložite bateriju.

SPECIFIKACIJE PROIZVODA

TEHNIČKI PODACI		
Broj artikla	10 246	
Model	AG 125 18V PRO ("AG": Kutna brusilica)	
Maksimalni napon	V	20
Nazivni napon	V	18
Vrsta motora	Bez četkica	
Brzina bez opterećenja	min ⁻¹	8.500
Maksimalni vanjski promjer diska	mm	125
Prihvaća diskove unutarnjeg promjera	mm	22
Navoj vretena	M14	
Neto težina	kg	1,6
Ukupne vrijednosti vibracija		
Vrijednost emisije vibracija (ah)	m/s ²	6.572
Nesigurnost (K)	m/s ²	1.5
Vrijednosti emisije buke		
Razina zvučnog tlaka	dB(A)	84.7
Razina zvučne snage	dB(A)	92.7

TEHNIČKI PODACI		
Broj artikla	10 246	
Model	AG 125 18V PRO ("AG": Kutna brusilica)	
Neispravnost (K)	dB	3

NAMJENA

Stroj se može koristiti za izvođenje brušenja. U primjenama gdje je prisutna prekomjerna prašina, preporuča se koristiti samo u kombinaciji s vakuumskom opremom za usisavanje prašine. Svaka druga uporaba koja se razlikuje od gore navedenih može biti opasna, naštetiti ljudima i/ili oštetiti imovinu u blizini i sam proizvod.

NEPRAVILNA UPORABA

Stroj se ne smije koristiti za rukovanje opasnim materijalima, npr. nakupljanje zapaljivih ili eksplozivnih proizvoda, krutog materijala ili bilo kojeg drugog predmeta koji bi mogao biti opasan za sam stroj kao i za rukovatelja, promatrače, životinje ili imovinu. Primjeri nepravilne uporabe mogu uključivati, ali nisu ograničeni na rukovanje strojem:

- ▶ Bez originalnog pribora kojeg je isporučio proizvođač.
- ▶ S originalnim priborom ali na način koji nije u skladu s uputama.
- ▶ Bez originalnih rezervnih dijelova.
- ▶ S neovlaštenim izmjenama.

IDENTIFIKACIJA (SL. 1)

1. Radni prekidač
2. Filter za prašinu
3. Točka pričvršćivanja pomoćne ručke
4. Zaštita diska
5. Gumb za zaključavanje vretena

PRIPREMA

Raspakiranje i dovršetak sastavljanja treba obaviti na ravnoj i stabilnoj površini, s dovoljno prostora za pomicanje stroja i njegovog pakiranja te korištenje odgovarajuće opreme.

UPOZORENJE

Uvijek isključite svoj stroj iz izvora napajanja prije bilo kakvog podešavanja.

PUNJENJE BATERIJE

Litij-ionske punjive baterije isporučuju se djelomično napunjene u skladu s međunarodnim transportnim propisima. Kako biste osigurali puni kapacitet baterije, u potpunosti je napunite prije prve uporabe.

Kako biste napunili bateriju:

1. Uključite punjač u odgovarajuću utičnicu.
2. Umetnite i do kraja namjestite bateriju na punjač.
3. Pričekajte dok se baterija ne prikaže kao potpuno napunjena.
4. Izvadite bateriju iz punjača.

INDIKATOR RAZINE NAPUNJENOSTI BATERIJE

Kako biste provjerili preostalu razinu napunjenosti baterije, pritisnite gumb za napajanje baterije. Indikator razine baterije će zasvijetliti omogućujući vam da vidite preostalu razinu napunjenosti.

UGRADNJA I UKLANJANJE BATERIJE

Kako biste instalirali bateriju na alat, pažljivo je gurnite na mjesto dok se čvrsto ne zakači i škljocne.

Kako biste izvadili bateriju, pritisnite odgovarajući gumb ili gumb na bateriji i pažljivo je izvucite iz kućišta na alatu.

BILJEŠKA

Nesigurno pričvršćenje baterije može uzrokovati da ispadne iz svog položaja. Izbjegavajte umetanje baterije na mjesto primjenom pretjerane sile ili udaranjem uz pomoć drugih predmeta.

UPOZORENJE

Ne pokušavajte montirati bilo koju bateriju koja nije navedena od strane proizvođača, jer to može biti opasno za sam stroj, kao i za rukovatelja, promatrače, životinje ili imovinu.

POMOĆNA RUČKA

Uvijek radite s pričvršćenom pomoćnom ručkom. Pričvrstite ručku s lijeve ili desne strane stroja (Sl. 2) i zakrenite je u smjeru kazaljke na satu kako biste je učvrstili na mjestu. Da biste uklonili ručku, okrenite je suprotno od kazaljke na satu.

ZAŠTITA ZA DISK

Zaštita diska (Sl. 1.4) mora biti sigurno pričvršćena na stroj i postavljena za maksimalnu sigurnost, tako da je najmanje površine pribora izloženo operateru. Zaštita diska pomaže u zaštiti rukovatelja od slomljenih dijelova pribora, slučajnog kontakta s priborom i iskri koje bi mogle zapaliti odjeću. Za montažu i podešavanje štitnika (Sl. 3):

1. Otpustite stezaljku štitnika diska.
2. Pažljivo postavite štitnik diska na njegovu poziciju na glavi stroja.
3. Okrenite štitnik diska u željeni položaj.
4. Učvrstite štitnik diska na mjestu zatezanjem stezaljke.

PRIBOR ZA MONTAŽU

Kako biste montirali dodatnu opremu:

1. Očistite vreteno (Sl. 4.3) i pribor (Sl. 4.5).
2. Postavite prirubnicu diska (Sl. 4.4) u položaj na vretenu.
3. Postavite pribor na mjesto na prirubnici diska.
4. Postavite steznu maticu (Sl. 4.6) u položaj na vretenu i zategnite je rukom.
5. Pritisnite gumb za zaključavanje vretena (Sl. 1.5) kako biste spriječili slobodno okretanje vretena i koristite ključ (Sl. 4.1) da pažljivo zategnete steznu maticu i učvrstite pribor na mjestu.
6. Uklonite ključ sa stezne matice i otpustite gumb za zaključavanje vretena.
7. Pažljivim okretanjem rukom provjerite kreće li se pribor slobodno.
8. Smjestite se u siguran položaj i izvedite probni rad bez opterećenja najmanje 60 sekundi.

UPOZORENJE

Odmah zaustavite u slučaju značajnih vibracija ili drugih kvarova i provjerite stroj kako biste utvrdili uzrok. Ispravite kvar prije ponovnog rada stroja.

BILJEŠKA

Radna površina središnje udubljenog pribora mora biti postavljena ispod ravnine zaštitnog ruba. Neispravno montiran dodatak koji strši kroz ravninu zaštitnog ruba

ne može se adekvatno zaštititi. Uvijek koristite originalne i neoštećene disk prirubnice i stezne matice koje su odgovarajuće veličine i oblika za odabrani pribor. Odgovarajuće prirubnice podupiru pribor čime se smanjuje mogućnost kvara.

RAD

PREKIDAČ RADA

Za pokretanje stroja gurnite radnu sklopku (Sl. 1.1) prema naprijed (Sl. 5.1). Prekidač za rad može se zaključiti u položaju tako da ga gurnete kroz naprijed i dolje, dok ne klikne na mjesto.

Za isključivanje stroja otpustite prekidač za rad. Ako je prekidač zaključan, kratko ga gurnite unatrag i dolje kako biste ga otpustili (Sl. 5.2).

REZANJE

Stroj se može koristiti za izvođenje operacija rezanja. Tijekom izvođenja operacije rezanja treba se pridržavati dolje navedenih smjernica za najbolje rezultate i siguran rad:

- ▶ Uvijek koristite odgovarajuću vrstu pribora za posao.
- ▶ Poduprite ploče ili bilo koji preveliki izradak kako biste smanjili rizik od priklještenja pribora i povratnog udarca. Veliki obradaci skloni su se ugibati pod vlastitom težinom. Podupirači moraju biti postavljeni ispod obratka blizu linije reza i blizu ruba obratka s obje strane pribora.
- ▶ Ne postavljajte svoje tijelo u ravninu i iza rotirajućeg pribora. Kada se pribor, u točki rada, odmiče od vašeg tijela, mogući povratni udarac može gurnuti pribor koji se okreće i stroj izravno na vas.
- ▶ Stroj uvijek pomičite u istom smjeru u kojem se vrti vreteno, kako biste spriječili nekontrolirano izbacivanje stroja iz reza.
- ▶ Nemojte naginjati stroj tijekom rezanja i nemojte vršiti bočni pritisak na pribor. Rub pribora držite pod kutom od oko 90° u odnosu na površinu radnog komada (Sl. 6).
- ▶ Ne primjenjujte pretjerani pritisak na pribor za rezanje, neka brzina rotacije obavi posao umjesto vas.
- ▶ Ne pokušavajte napraviti pretjeranu dubinu reza. Prenaprezanje pribora povećava opterećenje i osjetljivost na uvrtanje ili zapinjanje pribora u rezu te mogućnost povratnog udarca ili loma.
- ▶ Kada se pribor zaglavi ili kada iz bilo kojeg razloga prekidate rez, isključite stroj i držite ga mirnim dok se pribor potpuno ne zaustavi. Nikada ne pokušavajte ukloniti pribor iz reza dok je u pokretu kako biste spriječili povratni udar. Istražite i poduzmite korektivne mjere kako biste uklonili uzrok vezanja.
- ▶ Prije nastavka operacije rezanja u obratku. Pustite da rezni pribor postigne punu brzinu od izratka i pažljivo ponovno uđite u rez. Pribor se može zaglaviti, skliznuti ili se vratiti ako se stroj ponovno pokrene dok je dodatak u izratku.

MLJEVENJE

Stroj se može koristiti za izvođenje brušenja. Najbolji rezultati postižu se pri postavljanju stroja pod kutom od 15 do 30 stupnjeva (Sl. 7). Tijekom izvođenja postupka mljevenja treba se pridržavati dolje navedenih smjernica za najbolje rezultate i siguran rad:

- ▶ Nikada nemojte koristiti rezni pribor za brušenje.
- ▶ Nemojte koristiti prevelik pribor za brušenje. Sljedeće preporuke proizvođača pri odabiru pribora za brušenje kako biste izbjegli opasnost od zapinjanja, trganja ili povratnog udarca.
- ▶ Kada koristite potpuno novu brusnu ploču, nemojte je obrađivati u smjeru B jer će se zarezati u obradku. Nakon što je rub kotača zaobljen korištenjem, kotač se može raditi u oba smjera A i B (Sl. 7).
- ▶ Pomičite stroj naprijed-natrag umjerenim pritiskom. Na taj način obradak se neće previše zagrijati, izgubiti boju i neće se stvoriti brazde.
- ▶ Prilikom izvođenja postupka četkanja žičanom četkom, imajte na umu da četka baca žičane čekinje čak i tijekom uobičajenog rada. Nemojte prenaprezati žice primjenom prekomjernog opterećenja na četku. Žičane čekinje mogu lako prodrijeti kroz laganu odjeću i kožu.
- ▶ Ako se preporučuje uporaba štitnika diska za žičano četkanje, nemojte dopustiti da dodatak koji nosi žicu ometa štitnik. pribor koji nosi žicu može se proširiti u promjeru zbog radnog opterećenja i centrifugalnih sila.

ZAŠTITA OD PRETEMPERATURE

Kada radna temperatura stroja ili baterije dosegne unaprijed postavljenu visoku razinu, alat se može automatski zaustaviti, jer se napajanje iz baterije isključuje, radi zaštite od pregrijavanja. Kada se temperatura vrati na normalu, zaštita od preopterećenja će se automatski deaktivirati i možete ponovno koristiti alat.

ZAŠTITA OD DUBOKOG PRAZNJENJA

Kada je baterija blizu donje granice napunjenosti, aktivirat će se zaštita baterije isključivanjem napajanja kako bi se zaštitila od dubokog praznjenja.

RJEŠAVANJE PROBLEMA

U slučaju kvara obratite se prodavaču ili ovlaštenom servisu.

ODRŽAVANJE I ČIŠĆENJE

ODRŽAVANJE

Radi vlastite sigurnosti, isključite prekidač i isključite stroj iz izvora napajanja prije bilo kakvog postupka održavanja na stroju. Držite svoj uređaj čistim. Kako biste izbjegli pregrijavanje, redovito provjeravajte i čistite sve otvore za zrak. Nakon duljeg korištenja, preporuča se da stroj provjeri ovlašten servis. Spajanje i popravke električne opreme smije izvoditi samo ovlašteni električar.

ČIŠĆENJE

Koristite malu meku četku za čišćenje vanjskog dijela jedinice. Nemojte koristiti jake deterdžente. Sredstva za čišćenje u kućanstvu koja sadrže aromatična ulja poput bora i limuna i otapala poput kerozina mogu oštetiti plastično kućište ili ručku. Obrisite svu vlagu mekom krpom. Po potrebi uklonite prašinu, prljavštinu i ostatke strojne obrade odgovarajućim usisavačem.

BILJEŠKA

Stroj je opremljen s dva filtra za prašinu (Sl. 1.2). Uvijek provjerite jesu li filteri čisti i nisu začepljeni.

SKLADIŠTENJE

Isključite prekidač i uklonite stroj s izvora napajanja kako biste ga spremili. Stroj skladištite samo u suhim i dobro prozračenim prostorima. U slučaju da će se stroj skladištiti dulje vrijeme, upotrijebite sljedeći postupak skladištenja:

1. Temeljito ga očistite i pregledajte ima li labavih ili oštećenih dijelova. Popravite ili zamijenite oštećene dijelove i zategnite sve labave vijke, matice ili vijke.
2. Prema potrebi podmažite i nanesite mast.
3. Čuvajte ga u originalnom pakiranju.

ZAŠTITA OKOLIŠA

Ovaj se proizvod ne smije odlagati zajedno s kućnim otpadom u skladu s odgovarajućim zakonodavstvom koje se odnosi na otpad električne i elektroničke opreme, gdje je to primjenjivo. Reciklirajte sirovine umjesto da ih odlazete kao otpad. Proizvod, pribor i ambalažu treba razvrstati za ekološki prihvatljivo recikliranje. Ispravnom zbrinjavanjem ovog proizvoda također pridonosite učinkovitom korištenju prirodnih resursa.

Informacije o sabirnim mjestima za otpadnu opremu možete dobiti u svojoj općinskoj upravi, javnom komunalnom tijelu, ovlaštenom tijelu za zbrinjavanje otpadne električne i elektroničke opreme ili u svom zbrinjavaču otpada.

JAMSTVO

Ovaj proizvod ima jamstvo u skladu sa zakonskim/posebним propisima zemlje, na snazi od datuma kupnje od strane prvog korisnika. Obratite se svom ovlaštenom prodavaču za rastavljanje i servis koji nisu obuhvaćeni ovim priručnikom. U slučaju reklamacije, pošaljite potpuno sastavljen proizvod vašem prodavaču ili službenom servisu.

Jamstvo pokriva troškove popravka proizvoda i sve potrebne zamjene dijelova koji su neispravni u pogledu materijala ili proizvodnje i ne odnosi se na:

- ▶ Gdje su popravke izvršile ili pokušale izvršiti osobe koje nisu službeni ili ovlašteni servisni centar.
- ▶ Gdje su napravljene izmjene ili krivotvorine proizvoda.
- ▶ Gdje su ugrađeni neoriginalni ili nepreporučeni dijelovi, potrošni materijal ili dodaci.
- ▶ U slučaju prekomjerne uporabe, neortodoksne uporabe ili bilo kakve uporabe koja nije u skladu s korisničkim priručnikom.
- ▶ U slučaju lošeg održavanja ili izloženosti štetnim čimbenicima iz okoliša.
- ▶ Tamo gdje su potrebni popravci zbog normalnog trošenja ili potrošnog materijala, dodatka, kabela za napajanje, pratećih baterija i drugih povezanih predmeta.
- ▶ Za manja odstupanja od specifikacija koja nisu potrebna za ispravan rad proizvoda.
- ▶ Za oštećenja koja su rezultat čimbenika koji nisu proizvod, kao što su prirodne katastrofe, krađa, istrošenost tijekom transporta, slučajna oštećenja itd.
- ▶ Kada se proizvod koristi kao predmet za iznajmljivanje.
- ▶ Ako je proizvod izložbeni predmet, uzorak ili je isporučen besplatno.

ROMÂNĂ

AVERTIZĂRI GENERALE DE SIGURANȚĂ A UNELEI ELECTRICE

⚠ ATENȚIE!

Citiți toate avertismentele de siguranță, instrucțiunile, ilustrațiile și specificațiile furnizate cu această unealtă electrică.

Nerespectarea tuturor instrucțiunilor enumerate mai jos poate duce la șoc electric, incendiu și/sau vătămare corporală gravă.

Salvați toate avertismentele și instrucțiunile pentru referințe ulterioare.

Termenul "unealtă electrică" din avertismentele se referă la unealta electrică alimentată de la rețea (cu cablu) sau la unealta electrică alimentată cu baterie (fără fir).

SIGURANȚA ZONEI DE LUCRU

- ▶ **Păstrați zona de lucru curată și bine iluminată.** Zonele aglomerate sau întunecate provoacă accidente.
- ▶ **Nu folosiți sculele electrice în atmosfere explozive, cum ar fi în prezența lichidelor, gazelor sau prafului inflamabile.** Unelele electrice creează scântei care pot aprinde praful sau vaporii.
- ▶ **Țineți copiii și trecătorii departe în timp ce utilizați o unealtă electrică.** Distragerile vă pot face să pierdeți controlul.

SIGURANȚA ELECTRICĂ

- ▶ **Ștecherile sculelor electrice trebuie să se pritrivească cu priza. Oricum, nu modificați niciodată mufa. Nu utilizați niciun adaptor cu unelte electrice cu împământare.** Ștecherile nemodificate și prizele potrivite vor reduce riscul de șoc electric.
- ▶ **Evitați contactul corpului cu suprafețele împământate sau împământate, cum ar fi țevi, calorifere, plite și frigider.** Există un risc crescut de șoc electric dacă corpul dumneavoastră este împământat sau împământat.
- ▶ **Nu expuneți sculele electrice la ploaie sau la condiții umede.** Apa care intră într-o unealtă electrică va crește riscul de electrocutare.
- ▶ **Nu abuzați de cablu. Nu utilizați niciodată cablul pentru a transporta, trage sau deconecta unealta electrică. Țineți cablul departe de căldură, ulei, margini ascuțite sau părți în mișcare.** Cablurile deteriorate sau încurcate cresc riscul de electrocutare.
- ▶ **Când utilizați o unealtă electrică în aer liber, utilizați un prelungitor adecvat pentru utilizare în exterior.** Utilizarea unui cablu adecvat pentru utilizare în exterior reduce riscul de electrocutare.
- ▶ **Dacă este inevitabil să folosiți o sursă de alimentare într-un loc umed, utilizați o sursă protejată cu dispozitiv de curent rezidual (RCD).** Utilizarea unui RCD reduce riscul de electrocutare.

SIGURANȚA PERSONALĂ

- **Fiți atent, urmăriți ce faceți și folosiți bunul simț atunci când utilizați o unealtă electrică. Nu folosiți o unealtă electrică când sunteți oboseți sau sub influența drogurilor, alcoolului sau medicamentelor.**

Un moment de neatenție în timpul utilizării uneltelor electrice poate duce la vătămări corporale grave.

- **Utilizați echipament individual de protecție.**
Purtați întotdeauna protecție pentru ochi. Echipamentul de protecție, cum ar fi mască de praf, pantofi de protecție antiderapant, cască de protecție sau protecție auditivă utilizată în condiții adecvate va reduce vătămrile personale.
- **Preveniți pornirea neintenționată. Asigurați-vă că întrerupătorul este în poziția OFF înainte de a conecta la sursa de alimentare și/ sau la acumulator, pentru a ridica sau a transporta unelata.**
Purtarea sculelor electrice cu degetul pe comutator sau punerea sub tensiune a sculelor electrice care au comutatorul pornit provoacă accidente.
- **Scoateți orice cheie de reglare sau cheie înainte de a porni unelata.**
O cheie sau o cheie lăsată atașată la o parte rotativă a sculei electrice poate duce la vătămări corporale.
- **Nu vă depășiți. Păstrați o poziție adecvată și un echilibru în orice moment.**
Acest lucru permite un control mai bun al sculei electrice în situații neașteptate.
- **Îmbrăcați-vă corect. Nu purtați haine largi sau bijuterii. Țineți părul, îmbrăcămintea și mânușile departe de părțile mobile.**
Hainele largi, bijuteriile sau părul lung pot fi prinse în părțile mobile.
- **Dacă sunt prevăzute dispozitive pentru conectarea instalațiilor de extracție și colectare a prafului, asigurați-vă că acestea sunt conectate și utilizate corespunzător.**
Utilizarea colectării prafului poate reduce pericolele legate de praf.
- **Nu lăsați familiaritatea câștigată din utilizarea frecventă a sculelor să vă permită să deveniți mulțumiți și să ignorați principiile de siguranță a sculelor.**
O acțiune neglijentă poate provoca vătămări grave într-o fracțiune de secundă.

UTILIZAREA ȘI ÎNGRIJIREA SCULEI ELECTRICE

- **Nu forțați unelata electrică. Utilizați unelata electrică corectă pentru aplicația dvs.**
Unelata electrică corectă va face treaba mai bine și mai sigur la rata pentru care a fost proiectată.
- **Nu utilizați unelata dacă întrerupătorul nu o pornește sau o oprește.**
Orice unealtă electrică care nu poate fi controlată cu comutatorul este periculoasă și trebuie reparată.
- **Deconectați ștecherul de la sursa de alimentare și/sau acumulatorul de la unelata electrică înainte de a face orice reglare, a schimba accesoriile sau a depozita sculele electrice.**
Astfel de măsuri preventive de siguranță reduc riscul pornirii accidentale a sculei electrice.

- **Păstrați sculele electrice inactive la îndemâna copiilor și nu permiteți persoanelor care nu sunt familiarizate cu unelata electrică sau cu aceste instrucțiuni să opereze unelata electrică.**

Uneltelor electrice sunt periculoase în mâinile utilizatorilor neinstruiți.

- **Întreține uneltelor electrice. Verificați alinierea greșită sau blocarea pieselor în mișcare, spargerea pieselor și orice altă condiție care poate afecta funcționarea sculei electrice. Dacă este deteriorată, reparați unelata electrică înainte de utilizare.**

Multe accidente sunt cauzate de uneltelor electrice prost întreținute.

- **Păstrați uneltelor de tăiere ascuțite și curate.**
Uneltelor de tăiere întreținute corespunzător, cu mușchii ascuțiți, sunt mai puțin probabil să se lege și sunt mai ușor de controlat.
- **Utilizați unelata electrică, accesoriile și biți de scule etc. în conformitate cu aceste instrucțiuni, ținând cont de condițiile de lucru și de lucrul care trebuie efectuat.**

Utilizarea sculei electrice pentru operațiuni diferite de cele prevăzute poate duce la o situație periculoasă.

- **Păstrați mânerul și suprafața de prindere uscate, curate și fără grăsime.**
În caz de accidente, mânerul alunecos nu poate garanta siguranța și controlul sculei în situații neașteptate.

UTILIZAREA ȘI ÎNGRIJIREA BATERIELOR

- **Reîncărcați numai cu încărcătorul specificat de producător.**
Un încărcător care este potrivit pentru un tip de acumulator poate crea un risc de incendiu atunci când este utilizat cu un alt acumulator.
- **Utilizați uneltele electrice numai cu baterii special desemnate.**
Utilizarea oricăror alte baterii poate crea un risc de rănire și incendiu.
- **Când acumulatorul nu este utilizat, țineți-l departe de alte obiecte metalice, cum ar fi agrafe, monede, chei, cuie, șuruburi sau alte obiecte metalice mici, care pot face o conexiune de la un terminal la altul.**
Scurtificarea bornelor bateriei poate provoca arsuri sau incendiu.
- **În condiții abuzive, lichidul poate fi ejectat din baterie; evitați contactul. Dacă contactul are loc accidental, clătiți cu apă. Dacă lichidul intră în contact cu ochii, solicitați suplimentar ajutor medical.**
Lichidul aruncat din baterie poate provoca iritații sau arsuri.
- **Nu utilizați un acumulator sau un instrument care este deteriorat sau modificat.**
Bateriile deteriorate sau modificate pot prezenta un comportament imprevizibil care duce la incendiu, explozie sau risc de rănire.
- **Nu expuneți un acumulator sau unelată la foc sau la temperaturi excesive.**
Expunerea la foc sau la temperaturi peste 130 °C

poate provoca explozie.

- ▶ **Urmați toate instrucțiunile de încărcare și nu încărcăți acumulatorul sau unealta în afara intervalului de temperatură specificat în instrucțiuni.**

Încărcarea necorespunzătoare sau la temperaturi în afara intervalului specificat poate deteriora bateria și crește riscul de incendiu.

SERVICIU

- ▶ **Solicitați service-ului dvs. electric de către o persoană calificată care folosește doar piese de schimb identice.**

Acest lucru va asigura menținerea siguranței sculei electrice.

- ▶ **Nu reparați niciodată bateriile deteriorate.**

Service-ul pentru acumulatorii trebuie efectuat numai de producător sau de furnizorii de servicii autorizați.

AVERTIZĂRI DE SIGURANȚĂ A POLIZORULUI UNGHIULAR

AVERTISMENTĂRI DE SIGURANȚĂ OBIUNE PENTRU OPERAȚIILE DE ȘLEFIRE SAU DE TĂIERE ABRASIVĂ

- ▶ **Această unealtă electrică este destinată să funcționeze ca un șlefuitor, șlefuitor sau unealtă de tăiere. Citiți toate avertismentele de siguranță, instrucțiunile, ilustrațiile și specificațiile furnizate cu această unealtă electrică.**

Nerespectarea tuturor instrucțiunilor enumerate mai jos poate duce la electrocutare, incendiu și/sau vătămări grave.

- ▶ **Operațiuni precum lustruirea și periajul cu sârmă nu sunt recomandate a fi efectuate cu această unealtă electrică.**

Operațiunile pentru care unealta electrică nu a fost proiectată pot crea un pericol și pot cauza vătămări corporale.

- ▶ **Nu utilizați accesoriile care nu sunt special concepute și recomandate de producătorul sculei.** Doar pentru că accesoriul poate fi atașat la unealta electrică, acesta nu asigură o funcționare sigură.
- ▶ **Viteza nominală a accesoriului trebuie să fie cel puțin egală cu viteza maximă marcată pe unealta electrică.**

Accesoriile care rulează mai repede decât viteza nominală se pot rupe și se pot zbura.

- ▶ **Diametrul exterior și grosimea accesoriului dvs. trebuie să se încadreze în limita capacității nominale a sculei dvs. electrice.**

Accesoriile dimensionate incorect nu pot fi protejate sau controlate adecvat.

- ▶ **Montarea cu filet a accesoriilor trebuie să se potrivească cu filetul axului polizorului. Pentru accesoriile montate prin flanșe, orificiul arborelui accesoriului trebuie să se potrivească cu diametrul de amplasare al flanșei.**

Accesoriile care nu se potrivească cu hardware-ul de montare a sculei electrice se vor dezechilibra, vor vibra excesiv și pot cauza pierderea controlului.

- ▶ **Nu utilizați un accesoriu deteriorat. Înainte de fiecare utilizare, verificați accesoriul, cum ar fi roțile abrazive pentru așchii și crăpături, supor-**

tul pentru fisuri, rupturi sau uzură excesivă, peria de sârmă pentru fire slăbite sau crăpate. Dacă unealta electrică sau un accesoriu scapă, verificați dacă nu sunt deteriorate sau instalați un accesoriu nedeteriorat. După inspectarea și instalarea unui accesoriu, poziționați-vă și cei din jur departe de planul accesoriului rotativ și rulați unealta electrică la viteza maximă fără sarcină timp de un minut.

Accesoriile deteriorate se vor rupe în mod normal în acest timp de testare.

- ▶ **Purtați echipament individual de protecție. În funcție de aplicație, utilizați o protecție facială, ochelari de protecție sau ochelari de protecție auditivă, mănuși și șorț de atelier capabil să oprească micile fragmente abrazive sau piese de prelucrat.**

Protecția ochilor trebuie să fie capabilă să oprească resturile zburătoare generate de diferite operațiuni. Masca de praf sau respirator trebuie să poată filtra particulele generate de operațiunile dumneavoastră. Expunerea prelungită la zgomot de mare intensitate poate provoca pierderea auzului.

- ▶ **Țineți cei din jur la o distanță sigură de zona de lucru. Oricine intră în zona de lucru trebuie să poarte echipament individual de protecție.**

Fragmentele piesei de prelucrat sau ale unui accesoriu spart pot zbura departe și pot provoca răni în afara zonei imediate de operare.

- ▶ **Țineți unealta electrică numai de suprafețele izolate de prindere, atunci când efectuați o operațiune în care accesoriul de tăiere poate intra în contact cu cablurile ascunse.**

Accesoriul de tăiere care intră în contact cu un fir "sub tensiune" poate face ca părțile metalice expuse ale sculei electrice să fie "sub tensiune" și ar putea provoca un șoc electric operatorului.

- ▶ **Nu așezați niciodată unealta electrică până când accesoriul sa oprit complet.**

Accesoriul de rotire poate să apuce suprafața și să scoată unealta electrică din sub control.

- ▶ **Nu porniți unealta electrică în timp ce o purtați lângă dumneavoastră.**

Contactul accidental cu accesoriul care se învârtă ar putea să vă blocheze hainele, trăgând accesoriul în corp.

- ▶ **Curățați în mod regulat orificiile de ventilație ale sculei electrice.**

Ventilatorul motorului va atrage praful în interiorul carcasei, iar acumularea excesivă de pulbere de metal poate cauza pericole electrice.

- ▶ **Nu utilizați unealta electrică în apropierea materialelor inflamabile.**

Scântele ar putea aprinde aceste materiale.

- ▶ **Nu folosiți accesoriile care necesită lichid de răcire.**

Utilizarea apei sau a altor lichide de răcire poate duce la electrocutare sau șocuri.

RECUȘI AVERTISMENTĂRI CONEXE

Recul este o reacție bruscă la o roată rotativă strânsă sau strânsă, un tampon de sprijin, o perie sau orice alt accesoriu. Ciupirea sau prinderea cauzează o deplasare rapidă a accesoriului rotativ, ceea ce, la rândul său,

determină forțarea sculei electrice necontrolate în direcția opusă rotației accesoriului în punctul de legare.

De exemplu, dacă o roată abrazivă este strânsă sau strânsă de piesa de prelucrat, marginea roții care intră în punctul de prindere poate săpa în suprafața materialului, determinând ca roata să se ridice sau să iasă. Roata poate să sară spre sau departe de operator, în funcție de direcția de mișcare a roții în punctul de ciupit. În aceste condiții, roțile abrazive se pot rupe.

Recul este rezultatul utilizării greșite a sculei electrice și/sau a procedurilor sau condițiilor incorecte de operare și poate fi evitat prin luarea măsurilor de precauție corespunzătoare, după cum este prezentat mai jos.

- ▶ **Mentineți o strângere fermă pe unealta electrică și poziționați-vă corpul și brațul pentru a vă permite să rezistați forțelor de recul. Utilizați întotdeauna mânerul auxiliar, dacă este prevăzut, pentru control maxim asupra reculului sau a reacției cuplului în timpul pornirii.**

Operatorul poate controla reacțiile cuplului sau forțele de recul, dacă sunt luate măsurile de precauție adecvate.

- ▶ **Nu așezați niciodată mâna lângă accesoriul rotativ.**
Accesoriul poate recul peste mână.
- ▶ **Nu poziționați corpul în zona în care se va mișca unealta electrică dacă are loc un recul.**
Recul va propulsa unealta în direcția opusă mișcării roții în punctul de agățare.
- ▶ **Aveți grijă deosebită atunci când lucrați la colțuri, muchii ascuțite etc. Evitați săriți și să blocați accesoriul.**
Colțurile, marginile ascuțite sau săriturile au tendința de a prinde accesoriul rotativ și de a provoca pierderea controlului sau recul.
- ▶ **Nu atășezi un lanț de ferăstrău, o lamă pentru sculptură în lemn sau o lamă de ferăstrău dințată.**
Astfel de lame creează recul frecvent și pierderea controlului.

AVERTIZĂRI DE SIGURANȚĂ SPECIFICE PENTRU OPERAȚIUNI DE ȘLEFIRE

- ▶ **Utilizați numai tipuri de roți care sunt recomandate pentru unealta dvs. electrică și apărați-oarea specifică proiectată pentru roata selectată.**
Roțile pentru care unealta electrică nu a fost proiectată nu pot fi protejate adecvat și sunt nesigure.
- ▶ **Suprafața de șlefuire a roților deprimare în centru trebuie să fie montată sub planul buzei de protecție.**
O roată montată necorespunzător care iese prin planul buzei de protecție nu poate fi protejată în mod adecvat.
- ▶ **Apărătoarea trebuie să fie atașată în siguranță de unealta electrică și poziționată pentru o siguranță maximă, astfel încât cea mai mică cantitate de roată să fie expusă către operator.**
Apărătoarea ajută la protejarea operatorului de fragmente de roată sparte, contact accidental cu roata și scânteii care ar putea aprinde îmbrăcămintea.
- ▶ **Roțile trebuie folosite numai pentru aplicațiile**

**recomandate. De exemplu: nu șlefuiți cu par-
tea discului de tăiat.**

Discurile de tăiere abrazive sunt destinate șlefuirii periferice, forțele laterale aplicate acestor roți le pot provoca spargerea.

- ▶ **Utilizați întotdeauna flanșe de roată nedeteriorate, care au dimensiunea și forma corecte pentru roata selectată.**

Flanșele adecvate ale roții susțin roata reducând astfel posibilitatea de rupere a roții. Flanșele pentru discul de tăiat pot fi diferite de flanșele discului de șlefuit.

- ▶ **Nu folosiți roți uzate de la unelte electrice mai mari.**

Roata destinată sculelor electrice mai mari nu este potrivită pentru viteza mai mare a unei scule mai mici și poate sparge.

AVERTIZĂRI SUPPLEMENTARE DE SIGURANȚĂ SPECIFICE PENTRU OPERAȚIILE DE TĂJERE ABRASIVĂ

- ▶ **Nu încercați să efectuați tăierea curbată. Nu "blocați" discul de tăiat și nu aplicați presiune excesivă. Nu încercați să faceți o adâncime excesivă de tăiere.**

Solicitarea excesivă a roții crește încărcarea și susceptibilitatea la răsucire sau blocare a roții în tăietură, crescând riscul de recul sau de rupere a roții, ceea ce poate duce la răni grave.

- ▶ **Nu vă poziționați corpul în linie cu și în spatele roții care se rotește.**

Atunci când roata, în punctul de funcționare, se îndepărtează de corpul dumneavoastră, posibilul recul poate propulsa roata care se învârtă în unealta electrică direct către dumneavoastră.

- ▶ **Când roata se blochează sau când întrerupeți o tăietură din orice motiv, opriți unealta electrică și țineți scula electrică nemișcată până când roata se oprește complet. Nu încercați niciodată să scoateți discul de tăiat din tăietură în timp ce roata este în mișcare, altfel se poate produce un recul.**

Investigați și luați măsuri corective pentru a elimina cauza a blocării roților.

- ▶ **Nu reporniți operația de tăiere în piesa de prelucrat. Lăsați roata să atingă viteza maximă și reintroduceți cu grijă în tăietură.**

Roata se poate bloca, se poate ridica sau se poate recul dacă scula electrică este repornită în piesa de prelucrat.

- ▶ **Support panouri sau orice piesă de prelucrat supradimensionată pentru a minimiza riscul de ciupit al roților și de recul.**

Piesele mari au tendința de a se lăsa sub propria greutate. Suporturile trebuie plasate sub piesa de prelucrat, lângă linia de tăiere și lângă marginea piesei de prelucrat, pe ambele părți ale roții.

- ▶ **Aveți grijă suplimentară atunci când faceți o "tăiere de buzunar" în pereții existenți sau în alte zone orbe.**

Roata proeminentă poate tăia conductele de gaz sau apă, cablurile electrice sau obiectele care pot provoca recul.

AVERTISMENT DE SIGURANȚĂ A BATERIEI

- ▶ Nu demontați, deschideți sau distrugeți celele secundare sau bateriile.
- ▶ Nu lăsați bateriile la îndemâna copiilor. Utilizarea bateriei de către copii trebuie supravegheată. Mai ales nu lăsați bateriile mici la îndemâna copiilor mici.
- ▶ Nu expuneți celele sau bateriile la căldură sau foc. Evitați depozitarea în lumina directă a soarelui.
- ▶ Nu scurtcircuitați o celulă sau o baterie. Nu depozitați celele sau bateriile într-o cutie sau într-un sertar unde acestea se pot scurtcircuita unele pe altele sau pot fi scurtcircuitate de alte obiecte metalice.
- ▶ Nu supuneți celele sau bateriile la șocuri mecanice.
- ▶ În cazul unei scurgeri de celule, nu lăsați lichidul să intre în contact cu pielea sau cu ochii. Dacă a avut loc contactul, spălați zona afectată cu cantități mari de apă și solicitați sfatul medicului.
- ▶ Nu utilizați niciun încărcător care nu este prevăzut în mod special pentru utilizarea cu echipamentul.
- ▶ Nu utilizați nicio celulă sau baterie care nu este proiectată pentru a fi utilizată cu echipamentul.
- ▶ Nu amestecați celule de fabricație, capacitate, dimensiuni sau tip diferit în cadrul unui dispozitiv.
- ▶ Utilizați întotdeauna bateria recomandată de producător pentru echipament.
- ▶ Păstrați celulele și bateriile curate și uscate.
- ▶ Ștergeți bornele celulei sau ale bateriei cu o cârpă curată și uscată dacă se murdăresc.
- ▶ Celulele secundare și bateriile trebuie încărcate înainte de utilizare. Utilizați întotdeauna încărcătorul corect și consultați instrucțiunile producătorului sau manualul echipamentului pentru instrucțiuni de încărcare adecvate.
- ▶ Nu lăsați o baterie la încărcare prelungită când nu este utilizată.
- ▶ După perioade lungi de depozitare, poate fi necesară încărcarea și descărcarea celulelor sau bateriilor de mai multe ori pentru a obține performanțe maxime.
- ▶ Păstrați literatura originală a produsului pentru referințe viitoare.
- ▶ Utilizați celula sau bateria numai în aplicația pentru care a fost destinată.
- ▶ Când este posibil, scoateți bateria din echipament atunci când nu este utilizat.
- ▶ Țineți celula sau bateria departe de cuptorul cu microunde și de presiune înaltă.
- ▶ Aruncați bateria în mod corespunzător.

SPECIFICAȚIILE PRODUSULUI

DATE TEHNICE		
Numarul articolului	10 246	
Model	AG 125 18V PRO ("AG": Polizor unghiular)	
Tensiune maxima	V	20
Tensiune nominală	V	18
Tip motor	Fără perii	
Nici-o viteză de incarcare	min ⁻¹	8.500

DATE TEHNICE		
Numarul articolului	10 246	
Model	AG 125 18V PRO ("AG": Polizor unghiular)	
Diametrul exterior maxim al discului	mm	125
Acceptă discuri cu diametrul interior	mm	22
Filetul axului	M14	
Greutate netă	kg	1,6
Valorile totale ale vibrațiilor		
Valoarea emisiei de vibrații (ah)	m/s ²	6.572
Incertitudine (K)	m/s ²	1.5
Valori de emisie de zgomot		
Nivelul de presiune al sunetului	dB(A)	84.7
Nivel de putere sonoră	dB(A)	92.7
Incertitudine (K)	dB	3

UTILIZAREA PREVĂZUTĂ

Mașina este destinată tăierii și șlefuirii materialelor metalice. În aplicații, în cazul în care este prezent praf excesiv, se recomandă utilizarea numai în combinație cu echipamente de aspirare a prafului. Orice altă utilizare diferită de cele menționate mai sus poate fi periculoasă, poate dăuna oamenilor și/sau poate deteriora proprietățile din apropiere și produsul în sine.

UTILIZARE NEPRODUTĂ

Mașina nu trebuie utilizată pentru manipularea materialelor periculoase, de ex. acumularea de produse inflamabile sau explozive, materiale solide sau orice alt obiect care ar putea fi periculos pentru mașina în sine, precum și pentru operator, trecători, animale sau bunuri. Exemplele de utilizare necorespunzătoare pot include, dar nu se limitează la, operarea mașinii:

- ▶ Fără accesoriile originale furnizate de producător.
- ▶ Cu accesorii originale, dar într-un mod neconform cu instrucțiunile.
- ▶ Fără piese de schimb originale.
- ▶ Cu modificări neautorizate.

IDENTIFICARE (FIG. 1)

1. Comutator de operare
2. Filtru de praf
3. Punct de montare a mânerului auxiliar
4. Protecție de disc
5. Buton de blocare a arborelui

PREGĂTIREA

Dezambalarea și finalizarea ansamblului trebuie efectuate pe o suprafață plană și stabilă, cu spațiu suficient pentru deplasarea mașinii și ambalarea acesteia și utilizarea echipamentelor adecvate.

AVERTIZARE

Deconectați întotdeauna aparatul de la sursa de alimentare înaintea de orice reglare.

ÎNCĂRCAREA BATERIEI

Bateriile reincărcabile litiu-ion sunt furnizate parțial încărcate conform reglementărilor internaționale de transport. Pentru a asigura capacitatea completă a bateriei, încărcați-l complet înainte de prima utilizare.

Pentru a încărca bateria:

1. Conectați încărcătorul la o priză adecvată de alimentare.
2. Introduceți și așezați complet bateria în încărcător.
3. Așteptați până când bateria este indicată ca fiind complet încărcată.
4. Scoateți bateria din încărcător.

INDICATOR NIVEL BATERIE

Pentru a verifica nivelul de încărcare rămas al bateriei, apăsați butonul de alimentare a bateriei. Indicatorul de nivel al bateriei se va aprinde, permițându-vă să vedeți nivelul de încărcare rămas.

INSTALAREA ȘI DEMONTAREA BATERIEI

Pentru a instala bateria pe unealtă, glisați-o cu atenție în poziție, până când se fixează ferm și se fixează în poziție.

Pentru a scoate bateria, apăsați butonul sau butoanele respective de pe baterie și trageți-l cu grijă din carcasa sa de pe unealtă.

NOTĂ

Atașarea nesigură a bateriei poate face ca aceasta să cadă din poziție. Evitați introducerea în poziție a bateriei, aplicând o forță excesivă sau lovindu-l cu ajutorul altor obiecte.

AVERTIZARE

Nu încercați să montați vreo baterie diferită de cele specificate de producător, deoarece aceasta ar putea fi periculoasă pentru mașină în sine, precum și pentru operator, trecători, animale sau proprietate.

MĂNER AUXILIAR

Lucrați întotdeauna cu mânerul auxiliar atașat. Atașați mânerul din stânga sau din dreapta mașinii (Fig. 2) și rotiți-l în sensul acelor de ceasornic pentru a-l fixa pe loc. Pentru a scoate mânerul, rotiți-l în sens invers acelor de ceasornic.

GARDA DISCURILOR

Apărătoarea discului (Fig. 1.4) trebuie să fie atașată ferm de mașină și poziționată pentru o siguranță maximă, astfel încât cea mai mică parte din suprafața accesoriei să fie expusă către operator. Protecția discului ajută la protejarea operatorului de fragmentele de accesorii sparte, contactul accidental cu accesorii și scânteele care ar putea aprinde îmbrăcămintea. Pentru a monta și regla apărătoarea (Fig. 3):

1. Slăbiți clema de protecție a discului.
2. Poziționați cu grijă apărătoarea discului pe poziția sa de pe capul mașinii.
3. Rotiți apărătoarea discului în poziția dorită.
4. Asigurați apărătoarea discului în poziție prin strângerea clemei.

ACCESORII DE MONTARE

Pentru a monta un accesoriu:

1. Curățați axul (Fig. 4.3) și accesorii (Fig. 4.5).
2. Așezați flanșa discului (Fig. 4.4) în poziție pe ax.
3. Așezați accesorii în poziție pe flanșa discului.
4. Așezați piulița de strângere (Fig. 4.6) în poziție pe ax și strângeți manual.
5. Apăsați butonul de blocare a arborelui (Fig. 1.5) pentru a preveni rotirea liberă a arborelui și utilizați cheia (Fig. 4.1) pentru a strânge cu grijă piulița de strângere și a fixa accesoriul în poziție.
6. Scoateți cheia din piulița de strângere și eliberați butonul de blocare a arborelui.
7. Verificați dacă accesoriul rulează liber, rotindu-l cu atenție manual.
8. Așezați-vă într-o poziție sigură și efectuați un test fără sarcină timp de cel puțin 60 de secunde.

AVERTIZARE

Opriti imediat în caz de vibrații considerabile sau alte defecte și verificați mașina pentru a determina cauza. Remediați defecțiunea înainte de a utiliza din nou mașina.

NOTĂ

Suprafața de lucru a accesoriilor centrale deprimate trebuie montată sub planul buzei de protecție. Un accesoriu montat necorespunzător care iese prin planul buzei de protecție nu poate fi protejat corespunzător. Utilizați întotdeauna flanșe de disc originale și nedeteriorate și piulițe de strângere care au dimensiunea și forma corecte pentru accesoriul selectat. Flanșele adecvate susțin accesoriul reducând astfel posibilitatea defecțiunii.

OPERAȚIUNE**COMUTATOR DE OPERARE**

Pentru a porni mașina, împingeți comutatorul de funcționare (Fig. 1.1) înainte (Fig. 5.1). Comutatorul de funcționare poate fi blocat în poziție, împingându-l până la capăt și în jos, până când se fixează pe loc.

Pentru a opri mașina, eliberați comutatorul de funcționare. Dacă întrerupătorul este blocat, împingeți-l scurt înapoi și în jos pentru a-l elibera (Fig. 5.2).

TĂIERE

Mașina poate fi utilizată pentru efectuarea operațiilor de tăiere. În timpul efectuării unei operații de tăiere, trebuie respectate instrucțiunile de mai jos pentru cele mai bune rezultate și o funcționare sigură:

- Utilizați întotdeauna tipul corect de accesoriu pentru lucrare.
- Suport panouri sau orice piesă de prelucrat supradimensionată pentru a minimiza riscul de ciupire și recul accesoriiilor. Piese mari au tendința de a se lăsa sub propria greutate. Suporturile trebuie plasate sub piesa de prelucrat, lângă linia de tăiere și lângă marginea piesei de prelucrat, pe ambele părți ale accesoriiilor.
- Nu vă poziționați corpul în linie și în spatele accesoriiilor rotativ. Atunci când accesoriul, în punctul de operare, se îndepărtează de corpul dumneavoastră, posibilul recul poate propulsa

accesoriul care se rotește și mașina direct către dumneavoastră.

- ▶ Deplasați întotdeauna mașina în aceeași direcție cu cea de rotație a axului, pentru a preveni împingerea mașinii din tăietură într-un mod necontrolat.
- ▶ Nu înclinați mașina în timpul tăierii și nu exercitați presiune laterală asupra accesoriului. Țineți marginea accesoriului la un unghi de aproximativ 90° față de suprafața piesei de prelucrat (Fig. 6).
- ▶ Nu aplicați presiune excesivă asupra accesoriului de tăiere, lăsați viteza de rotație să facă treaba pentru dvs.
- ▶ Nu încercați să faceți o adâncime excesivă de tăiere. Solicitarea excesivă a accesoriului crește încălcarea și susceptibilitatea la răsucire sau lezare a accesoriului în tăietură și posibilitatea de recul sau rupere.
- ▶ Când accesoriul se leagă sau când întrerupeți o tăietură din orice motiv, opriți mașina și țineți-o nemișcată până când accesoriul se oprește complet. Nu încercați niciodată să scoateți accesoriul din tăietură în timp ce acesta este în mișcare pentru a preveni recul. Investigați și luați măsuri corective pentru a elimina cauza legării.
- ▶ Înainte de a continua operația de tăiere în piesa de prelucrat. Lăsați accesoriul de tăiere să atingă viteza maximă departe de piesa de prelucrat și introduceți cu grijă din nou în tăietură. Accesoriul se poate bloca, aluneca sau recula dacă mașina este repornită cu accesoriul în piesa de prelucrat.

MĂCINARE

Mașina poate fi utilizată pentru efectuarea de șlefuire. Cele mai bune rezultate sunt obținute la setarea mașinii la un unghi de 15 până la 30 de grade (Fig. 7). În timpul efectuării unei operații de șlefuire, trebuie respectate instrucțiunile de mai jos pentru cele mai bune rezultate și o funcționare sigură:

- ▶ Nu folosiți niciodată un accesoriu de tăiere pentru șlefuire.
- ▶ Nu folosiți accesoriu de șlefuire excesiv de mari. Urmați recomandările producătorului atunci când selectați accesoriul de șlefuit pentru a evita pericolul de agățare, ruptură sau recul.
- ▶ Când utilizați un disc de șlefuit nou-nouț, nu îl lucrați în direcția B, altfel se va tăia în piesa de prelucrat. Odată ce marginea roții a fost rotunjită prin utilizare, roata poate fi lucrată în ambele direcții A și B (Fig. 7).
- ▶ Deplasați mașina înainte și înapoi cu o presiune moderată. În acest fel piesa de prelucrat nu va deveni prea fierbinte, decolorată și nu se vor forma caneluri.
- ▶ Când efectuați o operațiune de periere cu sârmă, aveți în vedere că perii de sârmă sunt aruncați de perie chiar și în timpul funcționării obișnuite. Nu suprasolicitați firele prin aplicarea unei sarcini excesive pe perie. Perii de sârmă pot pătrunde cu ușurință în hainele ușoare și pielea.
- ▶ Dacă se recomandă utilizarea unei apărătoare de disc pentru periajul de sârmă, nu permiteți nicio interferență a accesoriului lagărului de sârmă cu apărătoarea. Accesoriile pentru rulmenți din sârmă se pot extinde în diametru din cauza sarcinii de lucru și a forțelor centrifuge.

PROTECȚIE LA EXTRATEMPERATURĂ

Când temperatura de funcționare a mașinii sau a bateriei atinge un nivel ridicat prestabilit, unealta se poate opri automat, deoarece alimentarea de la baterie este oprită, pentru a proteja împotriva supraîncălzirii. Când temperatura revine la normal, protecția la suprasarcină va fi dezactivată automat și puteți utiliza din nou unealta.

PROTECȚIE DE DESCARCARE APROFUNDĂ

Când bateria este aproape de nivelul inferior de încărcare, protecția bateriei se va declanșa, prin oprirea alimentării pentru a o proteja împotriva descărcării profunde.

DEPANARE

În cazul unei defecțiuni, contactați dealerul sau un centru de service autorizat.

ÎNȚREȚINERE ȘI CURĂȚARE

ÎNȚREȚINERE

Pentru propria dumneavoastră siguranță, opriți întrerupătorul și scoateți mașina de la sursa de alimentare, înainte de orice operațiune de întreținere a mașinii. Păstrați aparatul curat. Pentru a evita supraîncălzirea, verificați și curățați regulat orificiile de aer. După o perioadă lungă de utilizare, se recomandă ca mașina să fie verificată la un centru de service autorizat. Conexiunile și reparațiile echipamentelor electrice pot fi efectuate numai de un electrician autorizat.

CURĂȚARE

Utilizați o perie moale mică pentru a curăța exteriorul unității. Nu utilizați detergenți puternici. Produsele de curățare de uz casnic care conțin uleiuri aromatice precum pinul și lămâia și solvenți precum kerosenul pot deteriora carcasa sau mânerul din plastic. Ștergeți orice umezeală cu o cârpă moale. Dacă este necesar, îndepărtați praful, murdăria și reziduurile de prelucrare cu un aspirator adecvat.

NOTĂ

Mașina este echipată cu două filtre de praf (Fig. 1.2). Asigurați-vă întotdeauna că filtrele sunt curate și nu sunt înfundate.

DEPOZITARE

Opriți întrerupătorul și scoateți mașina de la sursa de alimentare pentru a o depozita. Depozitați mașina numai în zone uscate și bine ventilate. În cazul în care mașina va fi depozitată pentru o perioadă lungă de timp, utilizați următoarea procedură de depozitare:

1. Curățați-l bine și verificați dacă există piese slăbite sau deteriorate. Reparați sau înlocuiți piesele deteriorate și strângeți orice șuruburi, piulițe sau șuruburi slăbite.
2. Lubrifiați și aplicați unsoare, acolo unde este necesar.
3. Păstrați-l în ambalajul original.

PROTECTIA MEDIULUI

Acest produs nu trebuie aruncat împreună cu deșeurile menajere în conformitate cu legislația în vigoare privind deșeurile de echipamente electrice și electronice, acolo unde este cazul. Reciclați materiile prime în loc să le aruncați ca deșeuri. Produsul, accesoriile și ambalajele trebuie sortate pentru reciclare ecologică. Prin eliminarea corectă a acestui produs, contribuiți și la utilizarea eficientă a resurselor naturale.

Puteți obține informații despre punctele de colectare a deșeurilor de echipamente de la administrația dumneavoastră municipală, autoritatea publică de eliminare a deșeurilor, un organism autorizat pentru eliminarea deșeurilor de echipamente electrice și electronice sau compania dumneavoastră de eliminare a deșeurilor.

GARANȚIE

Acest produs este garantat în conformitate cu reglementările legale / specifice țării, în vigoare de la data achiziției de către primul utilizator. Consultați dealerul dumneavoastră autorizat pentru dezasamblare și service, care nu sunt tratate în acest manual. În cazul unei reclamații, vă rugăm să trimiteti produsul, complet asamblat, distribuitorului sau centrului de service oficial.

Garanția acoperă costurile de reparare a produsului și orice înlocuire necesară a pieselor care sunt defecte în ceea ce privește materialul sau fabricația și nu se aplică:

- ▶ În cazul în care reparațiile au fost efectuate sau încercate de alte persoane decât centrul de reparații oficial sau autorizat.
- ▶ Acolo unde s-au făcut modificări sau falsificări ale produsului.
- ▶ Acolo unde au fost instalate piese, consumabile sau accesorii neoriginale sau nerecomandate.
- ▶ În caz de utilizare excesivă, utilizare neortodoxă sau orice utilizare care nu este în conformitate cu manualul de utilizare.
- ▶ În caz de întreținere proastă sau de expunere la factori de mediu nocivi.
- ▶ Acolo unde sunt necesare reparații din cauza uzurii normale sau a consumabilelor, accesorilor, cablurilor de alimentare, bateriilor suport și altor articole conexe.
- ▶ Pentru abateri minore de la specificații care nu sunt necesare pentru buna funcționare a produsului.
- ▶ Pentru daune care sunt rezultatul altor factori decât produsul, cum ar fi dezastre naturale, furt, uzură în timpul transportului, daune accidentale etc.
- ▶ În cazul în care produsul este folosit ca articol de închiriere.
- ▶ În cazul în care produsul este un articol de expoziție, eșantion sau a fost furnizat gratuit.

MAGYAR

ÁLTALÁNOS SZERSZÁMOS BIZTONSÁGI FIGYELMEZTETÉSEK

▲ FIGYELEM!

Olvassa el az ehhez az elektromos kéziszerszámmhoz mellékelt összes biztonsági figyelmeztetést, utasítást, ábrát és specifikációt.

Az alábbi utasítások be nem tartása áramütést, tüzet és/vagy súlyos személyi sérülést okozhat.

Őrizze meg az összes figyelmeztetést és utasítást későbbi használatra.

A figyelmeztetésekben szereplő "elektromos kéziszerszám" kifejezés a hálózatról működő (vezetékes) elektromos vagy akkumulátoros (vezeték nélküli) elektromos kéziszerszámra vonatkozik.

A MUNKATERÜLET BIZTONSÁGA

▶ **A munkaterületet tartsa tisztán és jól megvilágítva.**

A zsúfolt vagy sötét területek balesetekhez vezethetnek.

▶ **Ne müködtesse az elektromos szerszámokat robbanásveszélyes környezetben, például gyúlékony folyadékok, gázok vagy por jelenlétében.**

Az elektromos szerszámok szikrákat hoznak létre, amelyek meggyújtják a port vagy a gőzöket.

▶ **Az elektromos kéziszerszám használata közben tartsa távol a gyerekeket és a közelben lévőket.**

A zavaró tényezők elveszíthetik az irányítást.

ELEKTROMOS BIZTONSÁG

▶ **Az elektromos szerszámok csatlakozóinak illeszkedniük kell a konnektorhoz. Soha ne módosítsa a csatlakozót. Ne használjon adapterdugót földelt (földelt) elektromos szerszámokhoz.**

A nem módosított dugók és a megfelelő aljzatok csökkentik az áramütés kockázatát.

▶ **Kerülje a test érintkezését földelt vagy földelt felületekkel, mint például csövek, radiátorok, tűzhelyek és hűtőszekrények.**

Fennáll az áramütés veszélye, ha teste földelve van.

▶ **Ne tegye ki az elektromos szerszámokat esőnek vagy nedves körülményeknek.**

Az elektromos kéziszerszámba jutó víz növeli az áramütés kockázatát.

▶ **Ne éljen vissza a vezetékkel. Soha ne használja a kábelt az elektromos kéziszerszám hordozására, húzására vagy kihúzására.**

Tartsa távol a kábelt hőtől, olajtól, éles széléktől vagy mozgó alkatrészeketől. A sérült vagy összegabalyodott vezetékek növelik az áramütés kockázatát.

▶ **Ha az elektromos kéziszerszámot a szabadban használja, használjon kültéri használatra alkalmas hosszabbítót.**

A kültéri használatra alkalmas kábel használata csökkenti az áramütés kockázatát.

- ▶ **Ha elkerülhetetlen az áramellátás nedves helyen történő működtetése, használjon hi-báram-védőkapcsolóval (RCD) védett tápellátást.**

Az RCD használata csökkenti az áramütés kockázatát.

SZEMÉLYI BIZTONSÁG

- ▶ **Legyen éber, figyelje, mit csinál, és használja a józan esztét, amikor elektromos kéziszerszámot használ.** Ne használjon elektromos szerszámot, ha fáradt vagy kábítószert, alkoholt vagy gyógyszer hatása alatt áll.

Egy pillanatnyi figyelmetlenség az elektromos kéziszerszámok használata közben súlyos személyi sérülést okozhat.

- ▶ **Használjon személyi védőfelszerelést. Mindig viseljen szemvédőt.**

A megfelelő körülmények között használt védőfelszerelések, például porálar, csúszásmentes biztonsági cipő, védősisak vagy hallásvédő csökkentik a személyi sérüléseket.

- ▶ **Akadályozza meg a véletlen indítást. Győződjön meg arról, hogy a kapcsoló OFF állásban van, mielőtt az áramforráshoz és/vagy akkumulátorcsomaghöz csatlakoztatja, felveszi vagy hordozza a szerszámot.**

Balesetveszélyes, ha az elektromos kéziszerszámokat úgy viszi, hogy az ujját a kapcsolón tartja, vagy ha bekapcsolja a kapcsolóval ellátott elektromos szerszámokat.

- ▶ **A szerszám bekapcsolása előtt távolítson el minden beállító kulcsot vagy csavarkulcsot.**

Az elektromos kéziszerszám forgó alkatrészén hagyott csavarkulcs vagy kulcs személyi sérülést okozhat.

- ▶ **Ne nyúljon túl. Mindig tartsa a megfelelő lábtartást és egyensúlyt.**

Ez lehetővé teszi az elektromos kéziszerszám jobb irányítását váratlan helyzetekben.

- ▶ **Öltözz rendesen. Ne viseljen bő ruhát vagy ékszert. Haját, ruházatát és kesztyűjét tartsa távol a mozgó alkatrészekről.**

A bő ruhák, ékszerek vagy hosszú haj beakadhatnak a mozgó alkatrészekbe.

- ▶ **Ha a porelszívó és -gyűjtő berendezések csatlakoztatására vannak biztosítva eszközök, gondoskodjon ezek csatlakoztatásáról és megfelelő használatáról.**

A porgyűjtő használata csökkentheti a porral kapcsolatos veszélyeket.

- ▶ **Ne engedje, hogy a szerszámok gyakori használatából szerzett ismeretek önelégültté váljanak, és figyelmen kívül hagyják a szerszám-biztonsági elveket.**

Egy gondatlan cselekvés a másodperc töredéke alatt súlyos sérülést okozhat.

AZ ERŐSZERSZÁM HASZNÁLATA ÉS GONDOZÁSA

- ▶ **Ne erőltesse az elektromos kéziszerszámot. Használja az alkalmazásának megfelelő elektromos szerszámot.**

A megfelelő elektromos kéziszerszám jobban és biztonságosabban végzi el a munkát a tervezett sebesség mellett.

- ▶ **Ne használja a szerszámot, ha a kapcsoló nem kapcsolja be vagy ki.**

Minden olyan elektromos kéziszerszám, amely nem vezérelhető a kapcsolóval, veszélyes, ezért meg kell javítani.

- ▶ **Húzza ki a csatlakozódugót az áramforrásból és/vagy húzza ki az akkumulátort az elektromos kéziszerszámából, mielőtt bármilyen beállítást végezne, tartozékokat cserélne vagy eltávolítaná az elektromos szerszámokat.**

Az ilyen megelőző biztonsági intézkedések csökkentik az elektromos kéziszerszám véletlen beindításának kockázatát.

- ▶ **A használaton kívüli elektromos szerszámokat gyermekektől elzárva tárolja, és ne engedje, hogy olyan személyek kezeljék az elektromos kéziszerszámot, akik nem ismerik az elektromos kéziszerszámot vagy ezeket az utasításokat.**

Az elektromos szerszámok veszélyesek szakképzettlen felhasználók kezében.

- ▶ **Karbantartsa az elektromos szerszámokat. Ellenőrizze, hogy a mozgó alkatrészek nem illeszkednek-e vagy beszorultak-e, nem törnek-e el az alkatrészek, és minden olyan körülmény, amely befolyásolhatja az elektromos kéziszerszám működését.**

Ha megsérült, használat előtt javíttassa meg az elektromos kéziszerszámot. Sok balesetet a rosszul karbantartott elektromos szerszámok okoznak.

- ▶ **Tartsa a vágószerszámokat élesen és tisztán.**

A megfelelően karbantartott, éles vágóélekkel rendelkező vágószerszámok kisebb valószínűséggel ragadnak be, és könnyebben irányíthatók.

- ▶ **Az elektromos kéziszerszámot, a tartozékokat, szerszámhegyeket stb. ezen utasításoknak megfelelően használja, figyelembe véve a munkakörülményeket és az elvégzendő munkát.**

Ha az elektromos kéziszerszámot a tervezettől eltérő műveletekre használja, veszélyes helyzet alakulhat ki.

- ▶ **Tartsa a fogantyút és a markolat felületét szárazon, tisztán és zsírmentesen.**

Balesetek esetén a csúszó fogantyú nem tudja garantálni a szerszám biztonságát és irányítását váratlan helyzetekben.

AKKUMULÁTOROS SZERSZÁM HASZNÁLATA ÉS GONDOZÁSA

- ▶ **Csak a gyártó által előírt töltővel tölts fel.**

Az egyik típusú akkumulátorhoz megfelelő töltő tűzveszélyt okozhat, ha egy másik akkumulátorcsomaggal együtt használják.

- ▶ **Az elektromos kéziszerszámokat csak erre a célra kijelölt akkumulátorral használja.**

Bármilyen más akkumulátorcsomag használata sérülés- és tűzveszélyt okozhat.

- ▶ **Ha nem használja az akkumulátort, tartsa távol más fémtárgyaktól, például gemkapcsoktól, érméktől, kulcsoktól, szögektől,**

csavaroktól vagy egyéb apró fémtárgyaktól, amelyek kapcsolatot létesíthetnek az egyik terminál és a másik között.

Az akkumulátor érintkezőinek rövidre zárása égési sérüléseket vagy tüzet okozhat.

- ▶ **Visszaélészerű körülmények között folyadék lökhet ki az akkumulátorból; kerülje az érintkezést. Ha véletlenül érintkezik, öblítse le vízzel. Ha folyadék szembe kerül, kérjen orvosi segítséget.**

Az akkumulátorból kilépő folyadék irritációt vagy égési sérülést okozhat.

- ▶ **Ne használjon sérült vagy módosított akkumulátort vagy szerszámot.**

A sérült vagy módosított akkumulátorok előre nem látható viselkedést mutathatnak, ami tüzet, robbanást vagy sérülésveszélyt okozhat.

- ▶ **Ne tegye ki az akkumulátort vagy a szerszámot tűznek vagy túl magas hőmérsékletnek.**

Tűznek vagy 130 °C feletti hőmérsékletnek való kitettség robbanást okozhat.

- ▶ **Kövesse az összes töltési utasítást, és ne töltsé az akkumulátort vagy a szerszámot az útmutatóban megadott hőmérsékleti tartományon kívül.**

A nem megfelelő vagy a megadott tartományon kívüli hőmérsékletű töltés károsíthatja az akkumulátort és növelheti a tűzveszélyt.

SZOLGÁLTATÁS

- ▶ **Az elektromos kéziszerszámot szakképzett szakemberrel javíttassa, kizárólag azonos cserealkatrészek felhasználásával.**

Ez biztosítja az elektromos kéziszerszám biztonságának megőrzését.

- ▶ **Soha ne javítsa meg a sérült akkumulátorcsomagokat.**

Az akkumulátorcsomagok szervizelését csak a gyártó vagy a felhatalmazott szerviz végezheti.

A GYÁRTÓSZÖLŐ BIZTONSÁGI FIGYELMEZTETÉSEI

KÖSZÖLÉSI VAGY CSISZOLÓ VÁGÁSI MŰVELETEKRE HASZNÁLT BIZTONSÁGI FIGYELMEZTETÉSEK

- ▶ **Ez az elektromos szerszám csiszolóként, csiszolóként vagy vágószerszámként szolgál. Olvassa el az ehhez az elektromos kéziszerszámhoz mellékelte összes biztonsági figyelmeztetést, utasítást, ábrát és specifikációt.**

Az alábbi utasítások be nem tartása áramütést, tüzet és/vagy súlyos sérülést okozhat.

- ▶ **Ezzel az elektromos szerszámmal nem javasolt olyan műveleteket végezni, mint a polírozás és a drótkéfék.**

Azok a műveletek, amelyekre az elektromos kéziszerszámot nem tervezték, veszélyt és személyi sérülést okozhatnak.

- ▶ **Ne használjon olyan tartozékokat, amelyeket nem kifejezetten a szerszám gyártója tervezett és ajánlott.**

Csak azért, mert a tartozék az elektromos kéziszerszámhoz csatlakoztatható, nem garantálja a biztonságos működést.

- ▶ **A tartozék névleges fordulatszámának legalább egyenlőnek kell lennie az elektromos kéziszerszámom feltüntetett maximális fordulatszámmal.**

A névleges sebességüknél gyorsabban futó tartozékok eltörhetnek és szétrepülhetnek.

- ▶ **A tartozék külső átmérőjének és vastagságának az elektromos kéziszerszám névleges teljesítményén belül kell lennie.**

A nem megfelelő méretű tartozékokat nem lehet megfelelően védeni vagy ellenőrizni.

- ▶ **A tartozékok menetes rögzítésének meg kell egyeznie a csiszolóorsó menetével. Karimával szerelt tartozékok esetén a tartozék furatának illeszkednie kell a karima átmérőjéhez.**

Azok a tartozékok, amelyek nem egyeznek az elektromos kéziszerszám rögzítőelemeivel, kicsúsznak az egynsúlyból, erősen rezegnek, és elveszithetik az irányítást.

- ▶ **Ne használjon sérült tartozékokat. Minden használat előtt ellenőrizze a tartozékokat, például a csiszolókorongokat, hogy nincsenek-e rajta repedések és szakadás vagy túlzott kopás, drótkéfe, hogy nincse meglazult vagy repedt vezeték. Ha az elektromos kéziszerszám vagy tartozék leesik, ellenőrizze, hogy nem sérült-e, vagy szereljen be egy sértetlen tartozékokat. A tartozék ellenőrzése és felszerelése után helyezze el magát és a közelben tartózkodókat távol a forgó tartozék síkjától, és működtesse az elektromos kéziszerszámot maximális terhelés nélkül egy percig.**

A sérült tartozékok általában szétesnek ebben a tesztidőben.

- ▶ **Viseljen egyéni védőfelszerelést. Az alkalmazástól függően használjon arcvédőt, védőszemüveget vagy védőszemüveget. Adott esetben viseljen pormaszkot, hallásvédőt, kesztyűt és műhelykötényt, amely képes megállítani a kis koptatóanyagot vagy a munkadarabdarabokat.**

A szemvédőnek alkalmasnak kell lennie a különféle műveletek során keletkező repülő törmelék megállítására. A porálarcnak vagy a légzőkészüléknek képesnek kell lennie a művelet során keletkező részecskék kiszűrésére. A nagy intenzitású zajnak való tartós kitettség halláskárosodást okozhat.

- ▶ **Tartsa a közelben tartózkodókat biztonságos távolságban a munkaterülettől. A munkaterületre belépőknek egyéni védőfelszerelést kell viselniük.**

A munkadarab vagy a törött tartozék töredékei elrepülhetnek és sérülést okozhatnak a közvetlen működési területen kívül.

- ▶ **Az elektromos kéziszerszámot csak a szigetelt markolatfelületeknél fogja meg, ha olyan műveletet végez, ahol a vágótartozék rejtett vezetékéhez érhet.**

Ha a vágótartozék egy "feszültség alatt álló" vezetékhez ér, az elektromos kéziszerszám szabadon lévő fém részei "feszültség alá kerülhetnek", és áramütést okozhatnak a kezelőnek.

- ▶ **Soha ne tegye le az elektromos kéziszerszámot, amíg a tartozék teljesen le nem áll.**

A forgó tartozék megragadhatja a felületet, és kivonhatja az elektromos kéziszerszámot az irányítása alól.

- ▶ **Ne működtesse az elektromos kéziszerszámot, miközben az oldalán hordja.**
Ha véletlenül megérinti a forgó tartozékot, a ruhája beakadhat, és a tartozék a testébe húzódnak.

- ▶ **Rendszeresen tisztítsa meg az elektromos kéziszerszám szellőzőnyílásait.**

A motor ventilátora beszívja a port a ház belsejébe, és a fémport túlzott felhalmozódása elektromos veszélyeket okozhat.

- ▶ **Ne használja az elektromos kéziszerszámot gyúlékony anyagok közelében.**

A szikrák meggyújthatják ezeket az anyagokat.

- ▶ **Ne használjon folyékony hűtőfolyadékot igénylő tartozékokat.**

Víz vagy más folyékony hűtőfolyadék használata áramütést vagy áramütést okozhat.

VISSZARÚGÁS ÉS KAPCSOLÓDÓ FIGYELMEZTETÉSEK

A visszarúgás hirtelen reakció egy becsípődött vagy beszorult forgó kerékre, alátámasztásra, kefére vagy bármely más tartozékra. A becsípődés vagy beszorulás a forgó tartozék gyors elakadását okozza, ami viszont azt okozza, hogy az ellenőrzetlen elektromos kéziszerszám a kötés helyén a tartozék forgásával ellentétes irányba szorul.

Például, ha egy csiszolókorongot beszorít vagy becsíp a munkadarab, a keréknek a csipési pontba belépő éle belefűrődhet az anyag felületébe, amitől a tárcsa kimászik vagy kiugrik. A kerék a becsípődés helyén a kerék mozgásának irányától függően a kezelő felé vagy tőle távolodhat. Ilyen körülmények között a csiszolókorongok is eltérhetnek.

A visszarúgás az elektromos kéziszerszám helytelen használatának és/vagy nem megfelelő működési eljárásoknak vagy feltételeknek az eredménye, és az alábbiakban ismertetett megfelelő óvintézkedések megtételével elkerülhető.

- ▶ **Tartsa szilárdan az elektromos kéziszerszámot, és úgy helyezze el testét és karját, hogy ellenálljon a visszarúgási erőknél. Mindig használja a segédfogantyút, ha van, a visszarúgás vagy a nyomatékreakció maximális ellenőrzése érdekében indításkor.**

A kezelő szabályozhatja a nyomatékreakciókat vagy a visszarúgási erőket, ha megfelelő óvintézkedéseket tesznek.

- ▶ **Soha ne tegye a kezét a forgó tartozék közelébe.**

A tartozék visszaütődhet a keze felett.

- ▶ **Ne helyezze testét olyan helyre, ahol az elektromos kéziszerszám elmozdul, ha visszarúgás történik.**

A visszarúgás a kerék mozgásával ellentétes irányba hajtja a szerszámot a beakadási ponton.

- ▶ **Különös óvatossággal járjon el a sarkok, éles szélek stb. megmunkálásakor. Kerülje a tartozék pattogását és beakadását.**

A sarkok, éles szélek vagy pattanások hajlamosak beakadni a forgó tartozékban, ami az irányítás elvesztését vagy visszarúgást okozhat.

- ▶ **Ne rögzítsen fűrészláncot, fafaragó pengét**

vagy fogazott fűrészlapot.

Az ilyen pengék gyakori visszarúgást és az irányítás elvesztését okozzák.

A CSISZOLÁSI MŰVELETEKRE VONATKOZÓ BIZTONSÁGI FIGYELMEZTETÉSEK

- ▶ **Csak olyan keréktípusokat használjon, amelyek az Ön elektromos szerszámához ajánlottak, és a kiválasztott kerékhez tervezett speciális védőburkolatot.**

Azok a kerekek, amelyekhez az elektromos szerszámot nem tervezték, nem védhető megfelelően, és nem biztonságosak.

- ▶ **A középben lenyomott kerekek csiszolófelületét a védőperem síkja alá kell szerelni.**

A nem megfelelően felszerelt kerék, amely átnyúlik a védőajkak síkján, nem védhető megfelelően.

- ▶ **A védőburkolatot biztonságosan kell rögzíteni az elektromos kéziszerszámhoz, és a maximális biztonság érdekében úgy kell elhelyezni, hogy a lehető legkevésbé kerék legyen szabadon a kezelő felé.**

A védőburkolat segít megvédeni a kezelőt a törött kerékdaraboktól, a kerékkal való véletlen érintkezéstől és a szikráktól, amelyek meggyújthatják a ruhát.

- ▶ **A kerekeket csak az ajánlott alkalmazásokhoz szabad használni. Például: ne köszörüljön a vágókorong oldalával.**

A csiszoló vágókorongokat kerületi köszörülésre tervezték, az ezekre ható oldalirányú erők széttörhetik őket.

- ▶ **Mindig használjon sértetlen kerékkarimákat, amelyek a kiválasztott keréknek megfelelő méretű és alakúak.**

A megfelelő kerékkarimák támogatják a kereket, így csökkentve a keréktörés lehetőségét. A vágókorongok karimái eltérhetnek a csiszolókorong karimáitól.

- ▶ **Ne használjon nagyobb elektromos szerszámok elhasználdott kerekeit.**

A nagyobb elektromos kéziszerszámokhoz való kerék nem alkalmas egy kisebb szerszám nagyobb sebességére, és elrepedhet.

TOVÁBBI BIZTONSÁGI FIGYELMEZTETÉSEK, KÜLÖNLEGES CSISZOLÓ VÁGÁSI MŰVELETEKRE

- ▶ **Ne próbáljon meg ívelt vágást végezni. Ne "szorítsa be" a vágókorongot, és ne gyakoroljon túlzott nyomást. Ne próbáljon túl nagy vágási mélységet készíteni.**

A kerék túlfeszítése megnöveli a terhelést és a kerék elcsavarodási vagy beszorulásának hajlamát a vágás során, növelve a visszarúgás vagy a keréktörés kockázatát, ami súlyos sérülésekhez vezethet.

- ▶ **Ne helyezze testét egy vonalba a forgó kerékkel és mögé.**

Amikor a kerék a működési ponton eltávolodik az Ön testétől, az esetleges visszarúgás a forgó kereket és az elektromos kéziszerszámot közvetlenül Ön felé lökheti.

- ▶ **Ha a kerék beszorul, vagy ha bármilyen okból megszakítja a vágást, kapcsolja ki az elektromos kéziszerszámot, és tartsa mozdulatlanul, amíg a kerék teljesen meg nem áll. Soha ne**

próbálja meg eltávolítani a vágókorongot a vágásból, miközben a kerék mozgásban van, különben visszarúgás következhet be.

Vizsgálja meg és tegyen korrekciós intézkedéseket a kerék beszorulásának okának megszüntetésére.

- ▶ **Ne indítsa újra a vágási műveletet a munkadarabban. Hagyja, hogy a kerék elérje teljes sebességét, és óvatosan lépjen be újra a vágásba.**

Ha az elektromos szerszámot újrarendítték a munkadarabban, a kerék beszorulhat, felléphet vagy visszaütödéhet.

- ▶ **Támassa alá a paneleket vagy bármilyen túlméretezett munkadarabot, hogy minimalizálja a kerék becsípődésének és visszarúgásának kockázatát.**

A nagy munkadarabok hajlamosak megereszkedni saját súlyuk alatt. A támasztékokat a munkadarab alá kell helyezni a vágási vonal közelében és a munkadarab széle közelében a tárcsa mindkét oldalán.

- ▶ **Legyen fokozott óvatosság, amikor "zsebvágszt" végez a meglévő falakon vagy más vakterületeken.**

A kiálló kerék elvághatja a gáz- vagy vízvezetéseket, elektromos vezetékeket vagy tárgyakat, amelyek visszarúgást okozhatnak.

AKKUMULÁTOR BIZTONSÁGI FIGYELMEZTETÉS

- ▶ Ne szerelje szét, ne nyissa fel vagy aprítsa fel a másodlagos cellákat vagy akkumulátorokat.
- ▶ Az elemeket tartsa távol a gyermekektől. A gyermekek akkumulátorhasználatát felügyelni kell. Különösen a kisméretű elemeket tartsa távol kisgyermekektől.
- ▶ Ne tegye ki az elemeket vagy akkumulátorokat hőnek vagy tűznek. Kerülje a közvetlen napfényben való tárolást.
- ▶ Ne zárja rövidre az elemet vagy az akkumulátort. Ne tárolja az elemeket vagy elemeket dobozban vagy fiókban, ahol rövidek zárhatják egymást, vagy más fémtárgyak rövidek zárhatják őket.
- ▶ Ne tegye ki az elemeket vagy akkumulátorokat mechanikai ütésnek.
- ▶ Sejtszivárgás esetén ne engedje, hogy a folyadék a bőrrel vagy a szembe kerüljön. Ha érintkezés történt, mossa le bő vízzel az érintett területet, és forduljon orvoshoz.
- ▶ Ne használjon olyan töltőt, amelyet nem kifejezetten a berendezéshez való használatra terveztek.
- ▶ Ne használjon olyan cellát vagy akkumulátort, amelyet nem a berendezéssel való használatra terveztek.
- ▶ Ne keverjen különböző gyártású, kapacitású, méretű vagy típusú cellákat egy készüléken belül.
- ▶ Mindig a gyártó által a berendezéshez ajánlott akkumulátort használja.
- ▶ Tartsa tisztán és szárazon az elemeket és az akkumulátorokat.
- ▶ Tiszta száraz ruhával törölje le a cella vagy az akkumulátor érintkezőit, ha elszennyeződtek.
- ▶ A másodlagos cellákat és akkumulátorokat használat előtt fel kell tölteni. Mindig a megfelelő töltőt használja, és olvassa el a gyártó utasításait vagy a

berendezés kézikönyvét a megfelelő töltési utasításokért.

- ▶ Használaton kívül ne hagyja az akkumulátort hosszán tartó töltés alatt.
- ▶ Hosszabb tárolás után szükség lehet a cellák vagy akkumulátorok többszöri feltöltésére és kisütésére a maximális teljesítmény elérése érdekében.
- ▶ Őrizze meg az eredeti termékismertetőt későbbi hivatkozás céljából.
- ▶ Az elemet vagy akkumulátort csak abban az alkalmasban használja, amelyre szánták.
- ▶ Ha lehetséges, távolítsa el az akkumulátort a berendezésből, amikor nem használja.
- ▶ Tartsa távol a cellát vagy az akkumulátort a mikro hullámú sütőtől és a magas nyomástól.
- ▶ Az akkumulátort megfelelően dobja ki.

TERMÉKLÉÍRÁS

MŰSZAKI ADATOK		
Cikkszám	10 246	
Modell	AG 125 18V PRO ("AG": Sarokcsiszoló)	
Maximális feszültség	V	20
Névleges feszültség	V	18
Motor típus	kefe nélküli	
Nincs terhelési sebesség	min ⁻¹	8.500
Maximális külső tárcsaátmérő	mm	125
Belső átmérőjű korongokat fogad	mm	22
Orsó menet	M14	
Nettó tömeg	kg	1,6
Összes rezgésérték		
Rezgéskibocsátási érték (ah)	m/s ²	6.572
Bizonytalanság (K)	m/s ²	1.5
Zajkibocsátási értékek		
Hangnyomás szint	dB(A)	84.7
Hangteljesítmény szintje	dB(A)	92.7
Bizonytalanság (K)	dB	3

RENDELTESSZERŰ HASZNÁLAT

A gép fémanyagok vágására és csiszolására szolgál. Azokban az alkalmazásokban, ahol nagy mennyiségű por van jelen, csak porszelzívó vákuumberendezéssel együtt ajánlott használni. A fent említettektől eltérő bármely más használat veszélyes lehet, embereket károsíthat és/vagy károsíthatja a közeli ingatlant és magát a terméket.

HELYTELEN HASZNÁLAT

A gépet nem szabad veszélyes anyagok kezelésére használni, pl. gyúlékony vagy robbanásve-

szélyes termékek, szilárd anyagok vagy bármely más tárgy felhalmozódása, amely veszélyes lehet magára a gépre, valamint a kezelőre, a közelben tartózkodókra, az állatokra vagy a tulajdonra. A helytelen használat példái lehetnek, de nem kizárólagosan a gép üzemeltetése:

- ▶ A gyártó által szállított eredeti tartozékok nélkül.
- ▶ Eredeti tartozékokkal, de a használati utasításnak nem megfelelő módon.
- ▶ Eredeti alkatrészek nélkül.
- ▶ Engedély nélküli módosításokkal.

AZONOSÍTÁS (1. ÁBRA)

1. Működési kapcsoló
2. Porszűrő
3. Segédfogantyú rögzítési pontja
4. Lemezvédő
5. Orsó rögzítő gomb

KÉSZÍTMÉNY

A kicsomagolást és az összeszerelést sík és stabil felületen kell végezni, elegendő hely hagyva a gép és a csomagolás mozgatásához, valamint megfelelő felszerelések használatához.

FIGYELEM

Bármilyen beállítás előtt mindig húzza ki a gépet az áramforrásból.

AZ AKKUMULÁTOR TÖLTÉSE

A lítium-ion újratölthető akkumulátorokat a nemzetközi szállítási előírásoknak megfelelően részlegesen feltöltve szállítjuk. Az akkumulátor teljes kapacitásának biztosítása érdekében az első használat előtt teljesen töltsse fel az akkumulátort.

Az akkumulátor feltöltéséhez:

1. Csatlakoztassa a töltőt a megfelelő tápegységhez.
2. Helyezze be és teljesen helyezze az akkumulátort a töltőbe.
3. Várjon, amíg az akkumulátor teljesen fel van töltve.
4. Vegye ki az akkumulátort a töltőből.

AKKUMULÁTOR SZINTJELZŐ

Az akkumulátor töltöttségi szintjének ellenőrzéséhez nyomja meg az akkumulátor bekapcsológombját. Az akkumulátor töltöttségi szintjét jelző lámpa világít, így láthatja a hátralévő töltöttségi szintet.

AZ AKKUMULÁTOR BESZERELÉSE ÉS ELTÁVOLÍTÁSA

Ahhoz, hogy az akkumulátort a szerszámba helyezze, óvatosan csúsztassa a helyére, amíg szilárdan be nem kattann és a helyére kattann.

Az akkumulátor eltávolításához nyomja meg az akkumulátor megfelelő gombját vagy gombjait, és óvatosan húzza ki a szerszámon lévő házából.

JEGYZET

Az akkumulátor nem biztonságos rögzítése miatt az kieshet a helyéről. Kerülje az akkumulátor helyére való behelyezését túlzott erő kifejtésével vagy más tárgyakkal történő beütésével.

FIGYELEM

Ne kísérleljen meg a gyártó által megadottaktól eltérő akkumulátort felszerelni, mivel ez veszélyes lehet magára a gépre, valamint a kezelőre, a közelben lévőkre, az állatokra vagy a tulajdonra.

SEGÉDANYAG

Mindig felszerelt segédfogantyúval dolgozzon. Rögzítse a fogantyút a gép bal vagy jobb oldalán (2. ábra), és forgassa el az óramutató járásával megegyező irányba, hogy rögzítse a helyén. A fogantyú eltávolításához forgassa el az óramutató járásával ellentétes irányba.

LEMEZVÉDŐ

A tárcsavédőt (1.4. ábra) biztonságosan rögzíteni kell a géphez, és a maximális biztonság érdekében úgy kell elhelyezni, hogy a segédfelület a lehető legkevesebb legyen szabadon a kezelő felé. A tárcsavédő segít megvédeni a kezelőt a törött tartozéktöredékektől, a tartozékkal való véletlen érintkezéstől és a szikráktól, amelyek meggyújtathják a ruhát. A védőburkolat felszereléséhez és beállításához (3. ábra):

1. Lazítsa meg a lemezvédő bilincset.
2. Óvatosan helyezze a tárcsavédőt a gépfejen lévő helyére.
3. Forgassa el a tárcsavédőt a kívánt helyzetbe.
4. Rögzítse a tárcsavédőt a helyén a bilincs meghúzásával.

SZERELÉSI KIEGÉSZÍTŐK

Egy tartozék felszereléséhez:

1. Tisztítsa meg az orsót (4.3. ábra) és a tartozékot (4.5. ábra).
2. Helyezze a tárcsaperemet (4.4. ábra) a helyére az orsón.
3. Helyezze a tartozékot a helyére a tárcsakarimára.
4. Helyezze a szorítóanyát (4.6. ábra) az orsóra, és húzza meg kézzel.
5. Nyomja meg az orsórögzítő gombot (1.5. ábra), hogy megakadályozza az orsó szabad forgását, majd a csavarkulccsal (4.1. ábra) óvatosan húzza meg a szorítóanyát, és rögzítse a tartozékot a helyén.
6. Távolítsa el a csavarkulcsot a szorítóanyáról, és engedje el az orsórögzítő gombot.
7. Kézzel óvatosan forgatva ellenőrizze, hogy a tartozék szabadon fut-e.
8. Helyezze magát biztonságos helyzetbe, és végezzen terhelés nélküli próbafutást legalább 60 másodpercig.

FIGYELEM

Jelentős vibráció vagy egyéb hiba esetén azonnal álljon meg, és ellenőrizze a gépet az ok megállapítása érdekében. A gép ismételt üzembe helyezése előtt javítsa ki a hibát.

JEGYZET

A középen lenyomott tartozékok munkafelületét a védőajak síkjá alá kell szerelni. A nem megfelelően felszerelt, a védőajak síkján átnyúló tartozék nem védhető megfelelően. Mindig olyan eredeti és sértetlen tárcsakarimákat és szorítóanyagokat használjon, amelyek a kiválasztott tartozéknak megfelelő

méretűek és alakúak. A megfelelő karimák megtámasztják a tartozékot, így csökkentik a meghibásodás lehetőségét.

MŰVELET

MŰKÖDÉSI KAPCSOLÓ

A gép indításához tolja előre a működtető kapcsolót (1.1. ábra) (5.1. ábra). A működési kapcsolót úgy lehet rögzíteni, hogy teljesen előre és lefelé tolja, amíg a helyére nem kattant.

A gép kikapcsolásához engedje el a működtető kapcsolót. Ha a kapcsoló reteszelt, röviden nyomja hátra és le, hogy kioldja (5.2. ábra).

VÁGÁS

A gép vágási műveletek elvégzésére használható. A vágási művelet végrehajtása során az alábbi irányelveket kell követni a legjobb eredmény és a biztonságos működés érdekében:

- ▶ Mindig a megfelelő típusú tartozékot használja a munkához.
- ▶ Támassa alá a paneleket vagy bármilyen túlméretezett munkadarabot, hogy minimalizálja a tartozékok becsípődésének és visszarúgásának kockázatát. A nagy munkadarabok hajlamosak megereszkedni saját súlyuk hatására. A támasztékokat a munkadarab alá kell helyezni a vágási vonal közelében és a munkadarab széle közelében a tartozék mindkét oldalán.
- ▶ Ne helyezze testét egy vonalba a forgó tartozékkal és mögé. Amikor a tartozék a működési ponton eltávolodik az Ön testétől, az esetleges visszarúgás a forgó tartozékot és a gépet közvetlenül Ön felé löki.
- ▶ A gépet mindig az orsó forgásával megegyező irányba mozgassa, nehogy a gép ellenőrizhetetlenül kiszoruljon a vágásból.
- ▶ Ne döntse meg a gépet vágás közben, és ne gyakoroljon oldalsó nyomást a tartozékra. Tartsa a tartozék szélét körülbelül 90°-os szögben a munkadarab felületéhez képest (6. ábra).
- ▶ Ne gyakoroljon túlzott nyomást a vágótartozékra, hagyja, hogy a forgási sebesség elvégezze helyette a munkát.
- ▶ Ne próbáljon túl nagy vágásmélységet készíteni. A tartozék túlterhelése növeli a terhelést és a tartozék elcsavarodási vagy beékelődési hajlamát a vágás során, valamint a visszarúgás vagy törés lehetőségét.
- ▶ Ha a tartozék beszorul vagy a vágást bármilyen okból megszakítja, kapcsolja ki a gépet, és tartsa mozdulatlanul, amíg a tartozék teljesen le nem áll. Soha ne próbálja meg eltávolítani a tartozékot a vágásból, miközben az mozgásban van, hogy elkerülje a visszarúgást. Vizsgálja meg és tegyen korrekciós intézkedéseket a kötés okának megszüntetésére.
- ▶ Mielőtt folytatná a vágási műveletet a munkadarabban. Hagyja, hogy a vágótartozék elérje teljes sebességét a munkadarabtól távol, és óvatosan lépjen be újra a vágásba. A tartozék beszorulhat, megsúszhat vagy visszaütdödhet, ha a gépet úgy indítják újra, hogy a tartozék a munkadarabban van.

ŐRLÉS

A gép csiszolásra használható. A legjobb eredmény akkor érhető el, ha a gépet 15-30 fokos szögben állítja be (7. ábra). A köszörülés során az alábbi irányelveket kell követni a legjobb eredmény és a biztonságos működés érdekében:

- ▶ Soha ne használjon vágótartozékot köszörüléshez.
- ▶ Ne használjon túl nagy csiszoló tartozékokat. Kövesse a gyártó ajánlásait a csiszoló tartozék kiválasztásakor, hogy elkerülje az elcsúszódás, elszakadás vagy visszarúgás veszélyét.
- ▶ Ha vadonatúj csiszoló tárcsát használ, ne dolgozzon vele B irányban, különben belevág a munkadarabba. Ha a kerék élét a használat során lekerekítettük, a kerék A és B irányban is megmunkálható (7. ábra).
- ▶ Mozgassa a gépet előre-hátra mérsékelt nyomással. Ily módon a munkadarab nem lesz túl forró, nem színeződik el és nem képződnek hornyok.
- ▶ Drótkéfézés művelet végrehajtása során ügyeljen arra, hogy a kefe még normál működés közben is kidobja a drótsörtéket. Ne feszítse túl a vezetőkeket a kefe túlzott terhelésével. A drótsörték könnyen áthatolnak a könnyű ruházaton és a bőrön.
- ▶ A drótkéféhez tárcsavédő használata javasolt, ne engedje, hogy a huzalcsapágy tartozéka a védőburkolattal érintkezzen. A huzalcsapágy tartozékok átmérője kitágulhat a munkaterhelés és a centrifugális erők hatására.

TÚL HŐMÉRSÉKLET VÉDELEM

Amikor a gép vagy az akkumulátor üzemi hőmérséklete eléri egy előre beállított magas szintet, a túlmelegedés elleni védelem érdekében a szerszám automatikusan leállhat, amikor az akkumulátorról származó áram leáll. Amikor a hőmérséklet visszaáll a normál értékre, a túlterhelés elleni védelem automatikusan kikapcsol, és újra használhatja a szerszámot.

MÉLY LETÖLTÉSI VÉDELEM

Amikor az akkumulátor az alsó töltési szinthez közeledik, az akkumulátorvédelem működésbe lép, és lekapcsolja az áramellátást, hogy megvédje a mélykisüléstől.

HIBAELEHÁRÍTÁS

Meghibásodás esetén forduljon a forgalmazóhoz vagy egy hivatalos szervizközpontoz.

KARBANTARTÁS ÉS TISZTÍTÁS

KARBANTARTÁS

Saját biztonsága érdekében kapcsolja ki a kapcsolót, és húzza ki a gépet az áramforrásból, mielőtt bármilyen karbantartási műveletet végezne a gépen. Tartsa tisztán készülékét. A túlmelegedés elkerülése érdekében rendszeresen ellenőrizze és tisztítsa meg a levegőnyílásokat. Hosszú használat után ajánlatos a gépet egy hivatalos szervizközpontban ellenőriztetni. Az elektromos

berendezések csatlakoztatását és javítását csak képesített villanszerelő végezheti.

TISZTÍTÁS

Használjon kis puha kefét a készülék külsejének tisztításához. Ne használjon erős tisztítószereket. Az aromás olajokat, például fenyő- és citromolajat és oldószereket, például kerozint tartalmazó háztartási tisztítószerek károsíthatják a műanyag házat vagy a fogantyút. Puha ruhával törölje le a nedvességet. Szükség esetén távolítsa el a port, szennyeződést és a megmunkálási maradványokat megfelelő porszívóval.

JEGYZET

A gép két porszívóval van felszerelve (1.2. ábra). Mindig győződjön meg arról, hogy a szűrők tiszták és nincsenek eltömődve.

TÁROLÁS

A tároláshoz kapcsolja ki a kapcsolót, és távolítsa el a gépet az áramforrásról. A gépet csak száraz és jól szellőző helyen tárolja. Ha a gépet hosszabb ideig tárolja, kövesse az alábbi tárolási eljárást:

1. Alaposan tisztítsa meg, és ellenőrizze, hogy nincsenek-e laza vagy sérült részek. Javítsa meg vagy cserélje ki a sérült alkatrészeket, és húzza meg a meglazult csavarokat, anyákat vagy csavarokat.
2. Kenje meg és kenje be zsírral, ahol szükséges.
3. Tárolja az eredeti csomagolásában.

KÖRNYEZETVÉDELEM

Ezt a terméket nem szabad a háztartási hulladékkal együtt ártalmatlanítani az elektromos és elektronikus berendezések hulladékaira vonatkozó jogszabályoknak megfelelően. Hasznosítsa újra a nyersanyagokat ahelyett, hogy hulladékként dobná el. A terméket, a tartozékokat és a csomagolást szét kell válogatni a környezetbarát újrahasznosítás érdekében. A termék megfelelő ártalmatlanításával Ön a természeti erőforrások hatékony felhasználásához is hozzájárul.

A hulladékok gyűjtőhelyeiről tájékozódhat az önkormányzattól, a hulladékkezelésért felelős hatóságtól, az elektromos és elektronikus berendezések hulladékainak ártalmatlanításával megbízott szervezettől vagy a hulladékártalmatlanító cégtől.

GARANCIA

Erre a termékre a törvényi/országspecifikus előírásoknak megfelelő garanciát vállalunk, amely az első felhasználó általi vásárlás napjától érvényes. A jelen kézikönyvben nem szereplő szétszereléssel és szervizeléssel kapcsolatban forduljon hivatalos forgalmazójához. Reklamáció esetén kérjük, küldje el a terméket teljesen összeszerelve forgalmazójának vagy a hivatalos szervizközpontnak.

A garancia fedezi a termék javításának és az anyag- vagy gyártási szempontból hibás alkatrészek szükséges cseréjének költségeit, és nem

érvényes:

- ▶ Ha a javítást nem a hivatalos személy vagy egy hivatalos javítóközpont végezte vagy kísérelte meg.
- ▶ Ha a terméket módosították vagy meghamisították.
- ▶ Ahol nem eredeti vagy nem ajánlott alkatrészeket, fogyeszközöket vagy tartozékokat szereltek be.
- ▶ Túlhasználát, szokatlan használat vagy a használati útmutatónak nem megfelelő használat esetén.
- ▶ Rossz karbantartás vagy káros környezeti tényezőknek való kitettség esetén.
- ▶ Ahol javításra van szükség a normál kopás vagy a fogyeszközök, tartozékok, tápkábelek, tartóelemek és egyéb kapcsolódó elemek miatt.
- ▶ A specifikációtól való kisebb eltérésekre, amelyek nem szükségesek a termék megfelelő működéséhez.
- ▶ Olyan károk esetén, amelyek a terméken kívüli tényezők eredménye, például természeti katasztrófák, lopás, szállítás közbeni elhasználódás, véletlen sérülés stb.
- ▶ Ahol a terméket bérbeadásra használják.
- ▶ Ha a termék kiállítási tárgy, minta, vagy ingyenesen szállították.

LIETUVIŲ K.

BENDRIEJI ELEKTRINIŲ ĮRANKIŲ SAUGOS ĮSPĖJIMAI

▲ ĮSPĖJIMAS!

Perskaitykite visus su šiuo elektriniu įrankiu pateiktus saugos įspėjimus, instrukcijas, iliustracijas ir specifikacijas.

Jei nesilaikysite visų toliau išvardytų instrukcijų, galite gauti elektros smūgį, gaisrą ir (arba) rimtus sužalojimus.

Išsaugokite visus įspėjimus ir instrukcijas, kad galėtumėte pasinaudoti ateityje.

Įspėjimuose vartojamas terminas „elektrinis įrankis“ reiškia iš tinklo (laidinį) elektrinį įrankį arba akumuliatorių (belaidį) elektrinį įrankį.

DARBO ZONOS SAUGA

- ▶ **Laikykitės darbo vietą švərią ir gerai apšviestą.** Netvarkingos arba tamsios vietos sukelia nelaimingus atsitikimus.
- ▶ **Nenaudokite elektrinių įrankių sprogoje aplinkoje, pvz., ten, kur yra degių skysčių, dujų ar dulkių.** Elektriniai įrankiai sukuria kibirkštis, kurios gali uždegti dulkes arba dūmus.
- ▶ **Dirbdami su elektriniu įrankiu saugokite vaikus ir pašalinius asmenis.** Dėl išsiblašymo galite prarasti kontrolę.

ELEKTROS SAUGA

- ▶ **Elektrinio įrankio kištukai turi atitikti lizdą. Niekada nekeiskite kištuko. Nenaudokite adapterių kištukų su žemintais (žemintais) elektriniais įrankiais.** Nepakeisti kištukai ir atitinkami lizdai sumažins elektros smūgio riziką.
- ▶ **Venkite kūno kontakto su žemintais paviršiais, tokiais kaip vamzdžiai, radiatoriai, viryklės ir šaldytuvai.** Jei jūsų kūnas yra žemintas arba žemintas, padidėja elektros smūgio rizika.
- ▶ **Saugokite elektrinius įrankius nuo lietaus ar drėgnų sąlygų.** Į elektrinį įrankį patekęs vanduo padidins elektros smūgio riziką.
- ▶ **Nepiktnaudžiaukite laidu. Niekada nenaudokite laido elektrinio įrankio nešimui, traukimui ar atjungimui. Laikykite laidą toliau nuo karščio, alyvos, aštrių kraštų ar judančių dalių.** Pažeisti arba įspainioję laidai padidina elektros smūgio riziką.
- ▶ **Kai naudojate elektrinį įrankį lauke, naudokite ilginamąjį laidą, tinkamą naudoti lauke.** Naudojant lauke tinkamą laidą sumažėja elektros smūgio rizika.
- ▶ **Jei maitinimas drėgnoje vietoje neišvengiamas, naudokite liekamosios srovės įtaisą (RCD) apsaugotą maitinimą.** RCD naudojimas sumažina elektros smūgio riziką.

ASMENINĖ SAUGA

- ▶ **Būkite budrūs, stebėkite, ką darote, ir vadovaukitės sveiku protu, kai naudojate elektrinį įrankį. Nenaudokite elektrinio įrankio, kai esate pavargę arba apsvaigę nuo narkotikų, alkoholio ar vaistų.** Akimirka neatidumas dirbant su elektriniu įrankiu gali rimtai susižaloti.
- ▶ **Naudokite asmenines apsaugos priemones.** Visada dėvėkite akių apsaugą. Tinkamomis sąlygomis naudojama apsauginė įranga, pvz., dulkių kaukė, neslidūs apsauginiai batai, skrybėlė arba klausos apsaugos priemonės, sumažins sužalojimus.
- ▶ **Apsaugokite nuo netyčinio paleidimo. Prieš prijungdami prie maitinimo šaltinio ir (arba) akumuliatoriaus bloko, pakeldami ar nešdami įrankį, įsitikinkite, kad jungiklis yra OFF padėtyje.** Elektrinius įrankius nešiojant pirštu ant jungiklio arba įjungus elektros įrankį su įjungtu jungikliu, gali įvykti nelaimingi atsitikimai.
- ▶ **Prieš įjungdami įrankį, išimkite bet kokį reguliavimo raktą arba veržliaraktį.** Veržliaraktis arba raktas, paliktas prie besisukančios elektrinio įrankio dalies, gali susižaloti.
- ▶ **Nepersitenkite. Visada stovėkite tinkamai ir laikykite pusiausvyrą.** Tai leidžia geriau valdyti elektrinį įrankį netikėtose situacijose.
- ▶ **Apsirenkite tinkamai. Nedėvėkite laisvų drabužių ar papuošalų. Plaukus, drabužius ir pirštines laikykite toliau nuo judančių dalių.** Laisvi drabužiai, papuošalai ar ilgi plaukai gali įstrigti judančiose dalyse.
- ▶ **Jei yra prietaisai, skirti prijungti dulkių nusiurbimo ir surinkimo įrenginius, įsitikinkite, kad jie prijungti ir tinkamai naudojami.** Dulkių surinkimo priemonės gali sumažinti su dulkelėmis susijusį pavojų.
- ▶ **Neleiskite, kad dažnai naudojant įrankius įgyta pažintis leis jums pasitenkinti ir nepaisyti įrankių saugos principų.** Neatsargus veiksmas gali sukelti sunkų sužalojimą per sekundės dalį.

ELEKTRINIŲ ĮRANKIŲ NAUDOJIMAS IR PRIEŽIŪRA

- ▶ **Nespauskite elektrinio įrankio jėga. Naudokite savo reikmėms tinkamą elektrinį įrankį.** Tinkamas elektrinis įrankis atliks darbą geriau ir saugiau tokiu greičiu, kuriam jis buvo sukurtas.
- ▶ **Nenaudokite įrankio, jei jungiklis jo neįjungia arba neišjungia.** Bet koks elektrinis įrankis, kurio negalima valdyti jungikliu, yra pavojingas ir turi būti suremontuotas.
- ▶ **Prieš atlikdami bet kokius reguliavimus, keisdami priedus arba laikydami elektrinius įrankius, atjunkite kištuką nuo maitinimo šaltinio ir (arba) akumuliatorių nuo elektrinio įrankio.** Tokios prevencinės saugos priemonės sumažina elektrinio įrankio netyčinio įjungimo riziką.
- ▶ **Nenaudojamus elektrinius įrankius laikykite**

vaikams nepasiekiamoje vietoje ir neleiskite su elektriniu įrankiu arba šiomis instrukcijomis nesusipažinusiems asmenims naudotis elektriniu įrankiu.

Elektriniai įrankiai yra pavojingi neapmokytų naudotojų rankose.

- ▶ **Priziūrėkite elektrinius įrankius. Patikrinkite, ar judančios dalys nėra sulygiuotos arba nesusirišusios, ar dalys nesulūžusios ir ar nėra kitų sąlygų, kurios gali turėti įtakos elektrinio įrankio veikimui. Jei elektrinis įrankis pažeistas, prieš naudodami jį suremontuokite.**

Daug nelaimingų atsitikimų įvyksta dėl prastai priziūrimų elektrinių įrankių.

- ▶ **Pjovimo įrankius laikykite aštrius ir švarius.** Tinkamai priziūrimi pjovimo įrankiai su aštriomis pjovimo briaunomis rečiau įsipainioja ir yra lengviau valdomi.

- ▶ **Elektrinį įrankį, priedus, įrankių antgalius ir pan. naudokite pagal šias instrukcijas, atsisvegdami į darbo sąlygas ir atliekamą darbą.** Naudojant elektrinį įrankį kitokiems nei numatyta darbams, gali susidaryti pavojinga situacija.

- ▶ **Rankena ir rankenos paviršius turi būti sausi, švarūs ir be riebalų.**

Nelaimingų atsitikimų atveju slidžia rankena negali garantuoti įrankio saugumo ir valdymo netikėtose situacijose.

AKUMULIATORIŲ ĮRANKIŲ NAUDOJIMAS IR PRIEŽIŪRA

- ▶ **Įkraukite tik gamintojo nurodytu įkrovikliu.**

Įkroviklis, tinkamas vieno tipo akumuliatorių pakeitui, gali sukelti gaisro pavojų, kai naudojamas su kitu akumuliatoriumi.

- ▶ **Elektrinius įrankius naudokite tik su specialiai tam skirtais akumuliatoriais.**

Naudojant bet kokius kitus akumulatorius gali kilti sužeidimo ir gaisro pavojus.

- ▶ **Kai nenaudojate akumuliatoriaus, laikykite jį toliau nuo kitų metalinių objektų, pvz., sąvaržėlių, monetų, raktų, vinių, varžtų ar kitų smulkių metalinių objektų, kurie gali sujungti vieną gnybtą prie kito.**

Akumuliatoriaus gnybtų trumpasis sujungimas gali sukelti nudegimus arba gaisrą.

- ▶ **Netinkamomis sąlygomis iš akumuliatoriaus gali išsiskirti skystis; vengti kontakto. Atsitiktinai kontaktuojant, nuplaukite vandeniu. Jei skystis pateko į akis, papildomai kreipkitės medicininės pagalbos.**

Iš akumuliatoriaus išsiveržęs skystis gali sudirginti arba nudeginti.

- ▶ **Nenaudokite pažeisto ar modifikuoto akumuliatoriaus ar įrankio.**

Pažeistos arba modifikuotos baterijos gali elgtis nenusipėjamai, o tai gali sukelti gaisrą, sproginimą arba susižeisti.

- ▶ **Saugokite baterijų bloką ar įrankį nuo ugnies ar per didelės temperatūros.**

Gaisro arba aukštesnės nei 130 °C temperatūros poveikis gali sukelti sproginimą.

- ▶ **Laikykites visų įkrovimo instrukcijų ir nekraukite akumuliatoriaus ar įrankio už in-**

strukcijose nurodyto temperatūros diapazono ribų.

Netinkamai įkraunant arba esant temperatūrai už nurodyto diapazono ribų, galima sugadinti akumuliatorių ir padidinti gaisro pavojų.

APTARNAVIMAS

- ▶ **Pasirūpinkite, kad jūsų elektrinį įrankį aptarnautų kvalifikuotas remontininkas, naudodamas tik identiškas atsargines dalis.**

Taip bus užtikrintas elektrinio įrankio saugumas.

- ▶ **Niekada neremontuokite pažeistų akumuliatorių blokų.**

Akumuliatorių paketų priežiūrą turėtų atlikti tik gamintojas arba įgalioti paslaugų teikėjai.

KAMPINIŲ ŠLIULIŲ SAUGOS ĮSPĖJIMAI

SAUGOS ĮSPĖJIMAI, BENDRI ŠLIFIMO ARBA ABRAZYVINIO ATKREIPIMO OPERACIJOMS

- ▶ **Šis elektrinis įrankis skirtas šlifuoekliui, šlifuoekliui arba pjovimo įrankiui. Perskaitykite visus su šiuo elektriniu įrankiu pateiktus saugos įspėjimus, instrukcijas, iliustracijas ir specifikacijas.**

Jei nesilaikysite visų toliau išvardytų nurodymų, galite gauti elektros smūgį, gaisrą ir (arba) rimtus sužalojimus.

- ▶ **Su šiuo elektriniu įrankiu nerekomenduojama atlikti tokių operacijų kaip plokiravimas ir vielinis šepetys.**

Veiksmi, kuriems elektrinis įrankis nebuvo skirtas, gali sukelti pavojų ir susižaloti.

- ▶ **Nenaudokite priedų, kurie nėra specialiai sukurti ir nerekomenduoti įrankio gamintojo.**

Vien todėl, kad priedą galima pritvirtinti prie elektrinio įrankio, tai neūžtikrina saugaus naudojimo.

- ▶ **Vardinis priedo greitis turi būti bent lygus didžiausiam greičiui, nurodytam ant elektrinio įrankio.**

Priedai, veikiantys greičiau nei vardinis greitis, gali sulūžti ir subyrėti.

- ▶ **Priedo išorinis skersmuo ir storis turi atitikti jūsų elektrinio įrankio talpą.**

Netinkamo dydžio priedų negalima tinkamai apsaugoti ar valdyti.

- ▶ **Srieginis priedų tvirtinimas turi atitikti šlifuoekli veleno sriegį. Priedams, montuojamiems flanšais, priedo anga turi atitikti flanšo skersmenį.**

Priedai, kurie neatitinka elektrinio įrankio tvirtinimo detalių, išsibalansuos, per daug vibruos ir gali prarasti kontrolę.

- ▶ **Nenaudokite pažeisto priedo. Prieš kiekvieną naudojimą patikrinkite priedą, pvz., abrazyvinius ratus, ar nėra įtrūkimų ir įtrūkimų, atraminį padą, ar nėra įtrūkimų, įplyšimų ar per didelio susidėvėjimo, vielinį šepetį, ar nėra atsilaisvinsčių ar įtrūkusių laidų. Jei elektrinis įrankis ar priedas nukrito, patikrinkite, ar nepažeistas, arba įdėkite nepažeistą priedą. Apžiūrėję ir sumontavę priedą, atsidėkite save ir pašalinis asmenis toliau nuo besisukančio priedo plokštumos ir vieną minutę paleiskite**

elektrinį įrankį maksimaliu tuščiosios eigos greičiu.

Per šį bandymo laiką pažeisti priedai paprastai suyra.

- ▶ **Dėvėkite asmenines apsaugos priemones. Priklausomai nuo naudojimo, naudokite veido skydelį, apsauginius akinius arba apsauginius akinius. Jei reikia, dėvėkite kaukę nuo dulkių, klausos apsaugos priemones, pirštines ir dirbtuvių prijuostę, galinčią sustabdyti smulkias abrazyvines medžiagas arba ruošinio fragmentus.**

Akių apsauga turi sugebėti sustabdyti skraidančias šiukšles, susidarancias atliekant įvairias operacijas. Dulkių kaukė arba respiratorius turi gebėti filtruoti daleles, susidarancias jūsų operacijos metu. Ilgalais didelio intensyvumo triukšmo poveikis gali sukelti klausos praradimą.

- ▶ **Laikykitė pašalininius asmenis saugiu atstumu nuo darbo zonos. Kiekvienas, įeinantis į darbo zoną, privalo dėvėti asmenines apsaugos priemones.**

Ruošinio arba sulūžusio priedo skeveldros gali nuskristi ir susižaloti už tiesioginės darbo zonos ribų.

- ▶ **Elektrinį įrankį laikykite tik už izoliuotų griebimo paviršių, kai atliekate operaciją, kai pjovimo priedas gali liestis su paslėptais laidais.** Pjovimo priedas, besiliečiantis su "įtampačiu" laidu, gali įjungti metalines elektrinio įrankio dalis, o operatorius gali patirti elektros smūgį.

- ▶ **Niekada nepadėkite elektrinio įrankio, kol priedas visiškai nesustos.**

Besisukantis priedas gali sugriebti paviršių ir ištraukti elektrinį įrankį nuo jūsų valdymo.

- ▶ **Nenaudokite elektrinio įrankio, kai nešate jį prie šono.**

Atsitiktinis prisilietimas prie besisukančio priedo gali užkliūti jūsų drabužiams ir įsitraukti priedą į jūsų kūną.

- ▶ **Reguliariai valykite elektrinio įrankio vėdinimo angas.**

Variklio ventiliatorius įtrauks dulkes į korpuso vidų, o per didelis metalo miltelių kaupimasis gali sukelti elektros pavojų.

- ▶ **Nenaudokite elektrinio įrankio šalia degių medžiagų.**

Kibirkštys gali uždegti šias medžiagas.

- ▶ **Nenaudokite priedų, kuriems reikalingi skysti aušinimo skysčiai.**

Vandens ar kitų skystų aušinimo skysčių naudojimas gali sukelti elektros smūgį arba šoką.

ATTRAUKIMAS IR SUSIJĘ ĮSPĖJIMAI

Atatranka – tai staigi reakcija į suspaustą ar užstrigusį besisukantį ratą, atramą, šepetį ar bet kurį kitą priedą. Suspaudus arba užsikimšus besisukantis priedas greitai užstringa, o tai savo ruožtu priverčia nekontroliuojamą elektrinį įrankį spausti priešinga priedo sukimosi kryptimi surišimo taške.

Pavyzdžiui, jei abrazyvinis ratas užsikimšęs arba prispaustas prie ruošinio, rato kraštas, patenkantis į suspaudimo tašką, gali įsiskverbti į medžiagos paviršių, dėl ko ratas gali išlįpti arba išsokti. Ratas gali šokinėti link operatoriaus arba nuo jo, priklausomai

nuo rato judėjimo krypties suspaudimo vietoje. Esant tokioms sąlygoms, abrazyviniai ratai taip pat gali sulūžti.

Atatranka atsiranda dėl netinkamo elektrinio įrankio naudojimo ir (arba) netinkamų darbo procedūrų ar sąlygų, todėl jos galima išvengti imantis atitinkamų atsargumo priemonių, kaip nurodyta toliau.

- ▶ **Tvirtai suimkite elektrinį įrankį ir pastatykite kūną bei ranką taip, kad galėtumėte atsispirti atatrankos jėgoms. Visada naudokite pagalbines rankenas, jei yra, kad maksimaliai kontroliuotumėte atatranką arba sukimo momento reakciją paleidimo metu.**

Jei imamasi tinkamų atsargumo priemonių, operatorius gali valdyti sukimo momento reakcijas arba atatrankos jėgas.

- ▶ **Niekada nedėkite rankos šalia besisukančio priedo.**

Priedas gali atmušti ranką.

- ▶ **Nestatykite kūno toje vietoje, kur elektrinis įrankis judės, jei įvyktų atatranka.**

Atatranka pastūmės įrankį priešinga rato judėjimui kryptimi užstrigimo vietoje.

- ▶ **Būkite ypač atsargūs apdirbdami kampus, aštrius kraštus ir pan. Stenkitės, kad priedas neatšoktų ir neužkliūtų.**

Kampai, aštrūs kraštai ar atšokimai gali užstrigti besisukantį priedą ir sukelti kontrolės praradimą arba atatranką.

- ▶ **Nejunkite pjūklo grandinės, medžio drožybės disko ar dantyto pjūklo disko.**

Tokie peiliai dažnai sukelia atatranką ir praranda kontrolę.

SAUGOS ĮSPĖJIMAI, SPECIALIEJI ŠLIFIMO OPERACIJOMS

- ▶ **Naudokite tik jūsų elektriniam įrankiui rekomenduojamus ratų tipus ir specialią gaubtą, skirtą pasirinktam ratui.**

Ratai, kuriems elektrinis įrankis nebuvo skirtas, negali būti tinkamai apsaugoti ir yra nesaugūs.

- ▶ **Centro nuspaustų ratų šlifavimo paviršius turi būti sumontuotas žemiau apsauginio krašto plokštumos.**

Netinkamai sumontuotas ratas, kuris išsikiša per apsauginę lūpos plokštumą, negali būti tinkamai apsaugotas.

- ▶ **Apsauga turi būti tvirtai pritvirtinta prie elektrinio įrankio ir išdėstyta taip, kad būtų maksimaliai saugu, kad ku mažiau rato būtų atvira operatoriui.**

Apsauga padeda apsaugoti operatorių nuo sulūžusių rato skeveldrų, atsitiktinio prisilietimo prie rato ir kibirkščių, kurios gali uždegti drabužius.

- ▶ **Ratai turi būti naudojami tik rekomenduojamoms reikmėms. Pavyzdžiui: nešlifaukite pjovimo disko puse.**

Abrazyviniai pjovimo diskai yra skirti periferiniam šlifavimui, juos veikiant šoninėms jėgoms, jie gali suskilti.

- ▶ **Visada naudokite nepažeistus rato flanšus, kurie yra tinkamo dydžio ir formos jūsų pasirinktam ratui.**

Tinkami rato flanšai palaiko ratą ir sumažina rato

lūžimo galimybe. Pjovimo diskų jungė gali skirtis nuo šlifavimo diskų flanšų.

► **Nenaudokite susidėvėjusių didesnių elektrinių įrankių ratų.**

Didesniam elektriniam įrankiui skirtas ratas netinka didesniam mažesnio įrankio greičiui ir gali sprogti.

PAPILDOMI SAUGOS ĮSPĖJIMAI, SPECIALIEJI ABRAZYVINIO PJOVIMO OPERACIJOMS

► **Nebandykite pjauti išlenktai. "Neužstrigkite" pjovimo disko ir nespauskite per daug. Nebandykite atlikti per didelio pjovimo gylio.**

Per didelis rato įtempimas padidina rato apkrovą ir poįūtį, kad ratas susisuks ar sulips pjūvyje, o tai padidina atatrankos ar rato lūžimo riziką, o tai gali sukelti rimtų sužalojimų.

► **Nestatykite kūno vienoje linijoje su besisukančio rato ir už jo.**

Kai ratas veiksimo taške tolsta nuo jūsų kūno, galimas atatranka gali nukreipti besisukantį ratą ir elektrinį įrankį tiesiai į jus.

► **Kai ratas suslegia arba dėl kokios nors priežasties pertraukiamas pjovimas, išjunkite elektrinį įrankį ir laikykite jį nejudantį, kol ratas visiškai sustos. Niekada nemėginkite nupjauti pjovimo disko iš pjūvio, kai ratas juda, kitaip gali įvykti atatranka.**

Ištirkite ir imkitės taisomųjų veiksmų, kad pašalintumėte rato surišimo priežastį.

► **Nepradėkite pjovimo ruošinyje iš naujo. Leiskite ratui pasiekti visą greitį ir atsargiai vėl įjunkite jį pjūvi.**

Jei elektrinis įrankis vėl paleidžiamas ruošinyje, ratas gali susirišti, pakilti aukščiau arba atšokti.

► **Atremkite plokštes arba bet kokį per didelį ruošinį, kad sumažintumėte rato suspaudimo ir atatrankos riziką.**

Dideli ruošiniai linkę smukti nuo savo svorio. Atroms turi būti dedamos po ruošiniu netoli pjovimo linijos ir šalia ruošinio krašto abiejose rato pusėse.

► **Būkite ypač atsargūs, kai pjaunate esamas sienas ar kitas aklines vietas.**

Išsiklęs ratas gali perpjauti dujų ar vandens vamzdžius, elektros laidus arba daiktus, kurie gali sukelti atatranką.

AKUMULIATORIŲ SAUGOS ĮSPĖJIMAS

► Neadykykite, neatidarykite ir nesmulkinkite antrinių elementų ar baterijų.

► Baterijas laikykite vaikams nepasiekiamoje vietoje. Turi būti prižiūrima, kad vaikai naudotų baterijas. Ypač laikykite mažas baterijas mažiems vaikams nepasiekiamoje vietoje.

► Nelaikykite elementų ar baterijų nuo karščio ar ugnies. Venkite laikyti tiesioginiuose saulės spinduliuose.

► Nejunkite elemento ar akumulatoriaus trumpojo jungimo. Nelaikykite elementų ar baterijų dėžėje ar stalčiuje, kur jie gali trumpam jungtis vienas kitam arba juos gali sutrumpinti kiti metaliniai objektai.

► Saugokite elementus arba baterijas nuo mechaninio smūgio.

► Ląstelėms nutekėjus, neleiskite skysčiui patekti ant odos ar į akis. Jei buvo kontaktas, nuplaukite

paveiktą vietą dideliu kiekiu vandens ir kreipkitės į gydytoją.

► Nenaudokite įkroviklio, kuris nėra specialiai skirtas naudoti su įranga.

► Nenaudokite elementų ar baterijų, kurie nėra skirti naudoti su įranga.

► Įrenginyje nemaišykite skirtingos gamybos, talpos, dydžio ar tipo elementų.

► Visada naudokite gamintojo rekomenduojamą akumuliatorių.

► Laikykite elementus ir baterijas švairus ir sausus.

► Nuvalykite elemento arba akumulatoriaus gnybtus švaria sausa šluoste, jei jie susitępa.

► Prieš naudojant antrinius elementus ir baterijas reikia įkrauti. Visada naudokite tinkamą įkroviklį ir ieškokite gamintojo instrukcijoje arba įrangos vadove, kad gautumėte tinkamo įkrovimo instrukcijas.

► Nepalikite akumulatoriaus ilgai įkrauti, kai nenaudojate.

► Po ilgo laikymo gali prireikti keletą kartų įkrauti ir iškrauti elementus arba baterijas, kad būtų pasiektas maksimalus našumas.

► Išsaugokite originalią produkto literatūrą ateityje.

► Elementą arba akumuliatorių naudokite tik toje programoje, kuriai jie buvo skirti.

► Jei įmanoma, išimkite akumuliatorių iš įrangos, kai ji nenaudojama.

► Saugokite elementą arba akumuliatorių nuo mikrobangų krosnelės ir aukšto slėgio.

► Tinkamai išmeskite akumuliatorių.

PRODUKTO SPECIFIKACIJOS

TECHNINIAI DUOMENYS		
Straipsnio numeris		10 246
Modelis		AG 125 18V PRO ("AG": Kampinis šlifuoctlis)
Maksimali įtampa	V	20
Nominali įtampa	V	18
Variklio tipas		Be šepetėlių
Nėra apkrovos greičio	min ⁻¹	8.500
Maksimalus išorinis disko skersmuo	mm	125
Priima vidinio skersmens diskus	mm	22
Veleno sriegis		M14
Grynas svoris	kg	1,6
Bendros vibracijos vertės		
Vibracijos emisijos vertė (ah)	m/s ²	6.572
Neapibrėžtis (K)	m/s ²	1.5
Triukšmo emisijos vertės		
Garso slėgio lygis	dB(A)	84.7
Garso galios lygis	dB(A)	92.7
Neapibrėžtis (K)	dB	3

PRODUKTO SPECIFIKACIJOS

Mašina skirta metalinėms medžiagoms pjauti ir šliuoti. Tais atvejais, kai yra per daug dulkių, rekomenduojama naudoti tik kartu su dulkių nusiurbimo vakuumine įranga. Bet koks kitas naudojimas, kuris skiriasi nuo pirmiau minėtų, gali būti pavojingas, paakenkti žmonėms ir (arba) sugadinti netoliese esantį turtą ir patį gaminį.

NETINKAMAS NAUDOJIMAS

Mašina negali būti naudojama tvarkyti pavojingas medžiagas, pvz. degių ar sprogių produktų, kietų medžiagų ar kitų objektų, kurie gali būti pavojingi pačiai mašinai, operatoriui, pašaliniam asmeniui, gyvūnams ar turtui, susikaupimas. Netinkamo naudojimo pavyzdžiais gali būti, bet tuo neapsiribojant, mašinos valdymas:

- ▶ Be originalių gamintojo pateiktų priedų.
- ▶ Su originaliais priedais, bet ne pagal instrukcijas.
- ▶ Be originalių atsarginių dalių.
- ▶ Su neleistiniais pakeitimais.

IDENTIFIKACIJA (1 PAV.)

1. Veikimo jungiklis
2. Dulkių filtras
3. Pagalbinės rankenos tvirtinimo taškas
4. Disko apsauga
5. Veleno fiksavimo mygtukas

PARUOŠIMAS

Išpakavimas ir surinkimas turi būti atliekamas ant lygaus ir stabilaus paviršiaus, turint pakankamai vietos mašinai ir jos pakavimui perkelti bei naudoti tinkamą įrangą.

ĮSPĖJIMAS

Prieš atlikdami bet kokius reguliavimus, visada atjunkite įrenginį nuo maitinimo šaltinio.

AKUMULIATORIJOS ĮKROVIMAS

Ličio jonų įkraunamos baterijos tiekiamos iš dalies įkrautos pagal tarptautines transportavimo taisykles. Norėdami užtikrinti pilną akumuliatoriaus talpą, visiškai įkraukite akumuliatorių prieš pirmą kartą naudodami.

- Norėdami įkrauti akumuliatorių:
1. Įjunkite įkroviklį į atitinkamą maitinimo lizdą.
 2. Įdėkite ir iki galo padėkite akumuliatorių ant įkroviklio.
 3. Palaukite, kol akumuliatorius bus rodomas kaip visiškai įkrautas.
 4. Išimkite akumuliatorių iš įkroviklio.

BATERIJOS LYGIO INDIKATORIUS

Norėdami patikrinti akumuliatoriaus įkrovos lygį, paspauskite akumuliatoriaus maitinimo mygtuką. Akumuliatoriaus lygio indikatorius užsidegs ir galėsite matyti likusį įkrovos lygį.

AKUMULIATORIJOS ĮDEGIMAS IR IŠĖMIMAS

Norėdami įdėti akumuliatorių į įrankį, atsargiai stumkite jį į vietą, kol jis tvirtai užsifiksuos ir užsifiksuos. Norėdami išimti akumuliatorių, paspauskite atitinkamą mygtuką arba mygtukus ant akumuliatoriaus ir atsargiai ištraukite jį iš korpuso ant įrankio.

PASTABA

Nesaugiai pritvirtinus akumuliatorių, jis gali iškristi iš savo padėties. Stenkitės neįkišti baterijos į vietą, naudodami per didelę jėgą arba trunkdami jį kitais daiktais.

ĮSPĖJIMAS

Nebandykite montuoti kitokio nei gamintojo nurodytos baterijos, nes tai gali būti pavojinga pačiai mašinai, taip pat operatoriui, pašaliniam asmeniui, gyvūnams ar turtui.

PAGALBINĖ RANKENA

Visada dirbkite su pritvirtinta pagalbine rankena. Pritvirtinkite rankeną mašinos kairėje arba dešinėje (2 pav.) ir pasukite ją pagal laikrodžio rodyklę, kad užsifiksuotų. Norėdami nuimti rankeną, pasukite ją prieš laikrodžio rodyklę.

DISKO APSAUGA

Disko apsauga (1.4 pav.) turi būti tvirtai pritvirtinta prie mašinos ir pastatyta taip, kad būtų maksimaliai saugu, kad operatorius būtų atvirs mažiausiai priedo paviršiaus. Disko apsauga padeda apsaugoti operatorių nuo sulūžusių priedų skeveldrų, atsitiktinio prisilietimo prie priedo ir kibirkščių, kurios gali uždegti drabužius. Norėdami sumontuoti ir sureguliuoti apsaugą (3 pav.):

1. Atlaisvinkite disko apsaugos spaustuką.
2. Atsargiai uždėkite disko apsaugą ant mašinos galvutės.
3. Pasukite disko apsaugą į reikiamą padėtį.
4. Užfiksuoite disko apsaugą, priverždami spaustuką.

MONTAVIMO PRIEDAI

Norėdami sumontuoti priedą:

1. Nuvalykite veleną (4.3 pav.) ir priedą (4.5 pav.).
2. Uždėkite disko flanšą (4.4 pav.) ant veleno.
3. Uždėkite priedą ant disko flanšo.
4. Uždėkite suspaudimo veržlę (4.6 pav.) ant veleno ir priveržkite ranka.
5. Paspauskite suklio fiksavimo mygtuką (1.5 pav.), kad suklys laisvai nesisuktų, ir veržliarakčiu (4.1 pav.) atsargiai priveržkite veržliaraktį ir pritvirtinkite priedą vietoje.
6. Nuimkite veržliaraktį nuo užveržimo veržlės ir atleiskite veleno fiksavimo mygtuką.
7. Patikrinkite, ar priedas veikia laisvai, atsargiai sukdam ranka.
8. Atsistokite saugioje padėtyje ir važiuokite be apkrovos bent 60 sekundžių.

ĮSPĖJIMAS

Esant stipriai vibracijai ar kitiems gedimams, nedelsiant sustokite ir patikrinkite mašiną, kad nustatytumėte priežastį. Ištaisykite gedimą prieš vėl naudodami mašiną.

PASTABA

Centro įspautų priedų darbinis paviršius turi būti sumontuotas žemiau apsauginės lūpos plokštumos. Netinkamai sumontuotas priedas, išsikūšęs per apsauginės lūpos plokštumą, negali būti tinkamai apsaugotas. Visada naudokite originalius ir nepažeistus disko flanšus ir suveržimo veržles, kurios yra tinkamo dydžio ir formos pasirinktam priedui. Tinkami flanšai palaiko priedą ir taip sumažina gedimo galimybę.

OPERACIJA

VEIKIMO JUNGIKLIS

Norėdami paleisti mašiną, pastumkite veikimo jungiklį (1.1 pav.) į priekį (5.1 pav.). Veikimo jungiklį galima užfiksuoti padėtyje, stumiant jį iki galo į priekį ir žemyn, kol užsifiksuos.

Norėdami išjungti mašiną, atleiskite veikimo jungiklį. Jei jungiklis užrakintas, trumpam pastumkite jį atgal ir žemyn, kad atleistumėte (5.2 pav.).

PJAUSTYMAS

Mašina gali būti naudojama pjovimo operacijoms atlikti. Pjovimo operacijos metu reikia laikytis toliau pateiktų nurodymų, kad būtų pasiekti geriausi rezultatai ir saugus darbas:

- ▶ Visada naudokite darbu tinkamo tipo priedus.
- ▶ Atremkite plokštes arba bet kokį per didelį ruošinį, kad sumažintumėte priedo suspaudimo ir atatranks riziką. Dideli ruošiniai linkę smukti nuo savo svorio. Atramos turi būti dedamos po ruošiniu netoli pjovimo linijos ir šalia ruošinio krašto abiejose priedo pusėse.
- ▶ Nestatykite kūno vienoje linijoje su besisukančiu priedu ir už jo. Kai priedas darbo vietoje tolsta nuo jūsų kūno, galimas atatranka gali pastūmėti besisukantį priedą ir mašiną tiesiai į jus.
- ▶ Visada judinkite mašiną ta pačia kryptimi, kuria sukasi velenas, kad mašina nebūtų nekontroliuojamai išstumta iš pjūvio.
- ▶ Pjaudami nepakreipkite mašinos ir nespauskite šoninio priedo. Priedo kraštą laikykite maždaug 90° kampu su ruošinio paviršiumi (6 pav.).
- ▶ Nespauskite per daug pjovimo priedo, leiskite sukimosi greičiui atlikti darbą už jus.
- ▶ Nebandykite atlikti per didelio pjovimo gylio. Per didelis priedo apkrovimas padidina priedo apkrovą ir jautrumą priedo susisukimui ar susirišimui pjūvyje bei atatranks ar lūžimo galimybe.
- ▶ Kai priedas susiriša arba dėl kokios nors priežasties nutraukiate pjovimą, išjunkite mašiną ir laikykite ją nejudėdami, kol priedas visiškai sustos. Niekada nemėginkite nuimti priedo nuo pjūvio, kol jis juda, kad išvengtumėte atatranks. Ištrinkite ir imkitės taisomųjų veiksmų, kad pašalintumėte susirišimo priežastį.
- ▶ Prieš tęsdami pjovimo operaciją ruošinyje. Leiskite pjovimo priedui pasiekti visą greitį toliau nuo ruošinio ir atsargiai vėl įjunkite jį pjūvį. Priedas gali prilipti, paslysti arba atsokti, jei mašina vėl paleidžiama, kai priedas yra ruošinyje.

ŠLIFINIMAS

Mašina gali būti naudojama šlifavimui. Geriausi rezultatai pasiekiami nustatant mašiną 15–30 laipsnių kampu (7 pav.). Atliekant šlifavimo operaciją, reikia laikytis toliau pateiktų nurodymų, kad būtų pasiekti geriausi rezultatai ir saugus darbas:

- ▶ Niekada šlifavimui nenaudokite pjovimo priedo.
- ▶ Nenaudokite per didelių šlifavimo priedų. Rinkdamiesi šlifavimo priedus vadovaukitės gamintojo rekomendacijomis, kad išvengtumėte užsikimšimo, plyšimo ar atatranks pavojaus.
- ▶ Jei naudojate visiškai naują šlifavimo diską, nedirbkite jo B kryptimi, nes jis įsirėš į ruošinį. Naudojant

rato kraštą suapvalinus, ratą galima apdirbti ir A, ir B kryptimis (7 pav.).

- ▶ Vidutiniu spaudimu judinkite mašiną pirmyn ir atgal. Tokiu būdu ruošinys per daug neįkais, nepažeis spalvos ir nesudarys griovelio.
- ▶ Atliekant vielinio šepetio operaciją, atminkite, kad šepetys išmeta vielinius šerius net ir įprasto naudojimo metu. Nepertempkite laidų per daug apkraudami šepetį. Vieliniai šereliai gali lengvai prasiskverbti pro šviesius drabužius ir odą.
- ▶ Jei vieliniam šepetiui rekomenduojama naudoti disko apsaugą, neleiskite, kad vielos guolio priedas trukdytų apsaugai. Vielinių guolių priedai gali išsiplėsti dėl darbo apkrovos ir išcentrinųjų jėgų.

APSAUGA NUO TEMPERATŪROS

Kai mašinos arba akumulatoriaus veikimo temperatūra pasiekia iš anksto nustatytą aukštą lygį, įrankis gali automatiškai sustoti, nes išjungiamas akumulatoriaus maitinimas, kad apsaugotų nuo perkaitimo. Kai temperatūra bus normali, apsauga nuo perkrovos bus automatiškai išjungta ir galėsite vėl naudoti įrankį.

APSAUGA NUO GILIŲ IŠKROVIMO

Kai akumulatorius artėja prie apatinio įkrovimo lygio, akumulatoriaus apsauga įsijungia ir išjungia maitinimą, kad apsaugotų nuo gilaus iškrovimo.

PROBLEMŲ SPRENDIMAS

Gedimo atveju kreipkitės į pardavėją arba įgaliotąjį techninės priežiūros centrą.

PRIEŽIŪRA IR VALYMAS

PRIEŽIŪRA

Savo saugumo sumetimais prieš bet kokius mašinos techninės priežiūros darbus išjunkite jungiklį ir atjunkite mašiną nuo maitinimo šaltinio. Laikykite savo prietaisą švaru. Kad išvengtumėte perkaitimo, reguliariai tikrinkite ir išvalykite visas oro angas. Po ilgo naudojimo, mašiną rekomenduojama patikrinti įgaliotame techninės priežiūros centre. Elektros įrangos prijungimą ir remontą gali atlikti tik sertifikuotas elektrikas.

VALYMAS

Nedideliu minkštu šepetėliu nuvalykite įrenginio išorę. Nenaudokite stiprių ploviklių. Buitiniai valikliai, kurių sudėtyje yra aromatinių aliejų, pvz., pušų ir citrinų, ir tirpiklių, tokių kaip žibalas, gali pažeisti plastikinį korpusą arba rankeną. Drėgmę nuvalykite minkšta šluoste. Jei reikia, atitinkamu dulkių siurbliu pašalinkite dulkes, nešvarumus ir apdirbimo likučius.

PASTABA

Mašinoje yra du dulkių filtrai (1.2 pav.). Visada įsitinkite, kad filtrai yra švarūs ir neužsikimšę.

SANDĖLIAVIMAS

Išjunkite jungiklį ir ištraukite aparatą iš maitinimo šaltinio, kad galėtumėte jį laikyti. Mašiną laikykite tik sausose ir gerai vėdinamose patalpose. Jei mašina bus saugoma ilgą laiką, naudokite šią saugojimo procedūrą:

1. Kruopščiai jį išvalykite ir patikrinkite, ar nėra palaidų ar pažeistų dalių. Pataisykite arba pakeiskite pažeistas dalis ir priveržkite atsilaisvinsius varžtus, veržles ar varžtus.
2. Jei reikia, sutepkite ir patepkite tepalu.
3. Laikykite jį originalioje pakuotėje.

APLINKOS APSAUGA

Šio gaminio negalima išmesti kartu su buitiniemis atliekomis laikantis atitinkamų teisės aktų dėl elektros ir elektroninės įrangos atliekų. Perdirbkite žaliavas, o ne išmeskite ją kaip atliekas. Produktas, priedai ir pakuotė turi būti rūšiuojami, kad būtų galima perdirbti aplinkai nekenksmingą. Tinkamai išmesdami šį gaminį taip pat prisidėsite prie efektyvaus gamtos išteklių naudojimo.

Informaciją apie įrangos atliekų surinkimo vietas galite gauti iš savo savivaldybės administracijos, valstybinės atliekų šalinimo institucijos, įgaliotos elektros ir elektroninės įrangos atliekų šalinimo įstai-gos arba atliekų išvežimo įmonės.

GARANTIJA

Šiam gaminiiui suteikiama garantija pagal teisinis / konkrečios šalies reglamentus, kurie galioja nuo pirmojo naudotojo įsigijimo datos. Kreipkitės į savo įgaliotąjį platintoją dėl išmontavimo ir techninės priežiūros, kurių šiose vadove neaprašyta. Jei turite pretenzijų, visiškai surinktą gaminį nusiųskite par-davėjui arba oficialiam aptarnavimo centrui. Garantija apima gaminio taisymo ir bet kokio reika-lingo medžiagų ar gamybos defektų dalių keitimo išlaidas ir netaikoma:

- ▶ Jei remontą atliko arba bandė atlikti kiti asmenys, o ne pareigūnai arba įgaliotasis remonto centras.
- ▶ Kai buvo padaryta gaminio modifikacija ar falsifikacija.
- ▶ Kai buvo sumontuotos neoriginalios arba nerekomenduojamos dalys, eksploatacinės medžiagos arba priedai.
- ▶ Pernelyg didelio naudojimo, neįprasto naudojimo arba bet kokio naudojimo ne pagal vartotojo vadovą.
- ▶ Prastai prižiūrint arba veikiant žalingiems aplinkos veiksniams.
- ▶ Kai reikia remonto dėl įprasto susidėvėjimo arba eksploatacinių medžiagų, priedų, maitinimo kabe-lių, atraminių baterijų ir kitų susijusių elementų.
- ▶ Dėl nedidelių nukrypimų nuo specifikacijų, kurie nėra būtini tinkamam gaminio veikimui.
- ▶ Už žalą, atsiradusią dėl kitų veiksnių nei gaminys, pvz., stichinės nelaimės, vagystės, susidėvėjimas transportavimo metu, atsitiktinis sugadinimas ir kt.
- ▶ Kur prekė naudojama kaip nuomojama prekė.
- ▶ Kai prekė yra parodos prekė, pavyzdys arba buvo pristatytas nemokamai.

SHQIPTARE

PARALAJMĖRIME TĖ PĖRGJITHSHME TĖ SIGURISĖ TĖ MJETEVE ELEKTRIKE

▲ PARALAJMĖRIM !

Lexoni tĖ gjitha paralajmĖrimet e sigurisĖ, udhĖzimet, ilustrimet dhe specifikimet e dhĖna me kĖtĖ vegĖl elektrike.

Mosndjeka e tĖ gjitha udhĖzimeve tĖ listuara mĖ poshtĖ mund tĖ rezultojtĖ nĖ goditje elektrike, zjarr dhe/ose lĖndim serioz personal.

Ruani tĖ gjitha paralajmĖrimet dhe udhĖzimet pĖr referencĖ nĖ tĖ ardhmen.

Termin "vegĖl elektrik" nĖ paralajmĖrimet i referohet veglĖs elektrike (me kabllo) ose veglĖs elektrike me bateri (pa kabllo).

SIGURIA E ZONIT TĖ PUNĖS

▶ **Mbajeni zonĖn e punĖs tĖ pastĕr dhe tĖ ndrĖuar mirĖ.**

Zonat e rrĖmuojshme ose tĖ errĕta shkaktojnĖ aksident.

▶ **Mos pĕrdorni veglat elektrike nĖ atmosfera shpĕrthyes, si p.sh. nĖ prani tĖ lĕngjeve, gazeve ose pluhurit tĖ ndezshĕm.**

Mjetet elektrike krijojnĖ shkĕndija tĖ cilat mund tĖ ndezin pluhurin ose tymrat.

▶ **Mbani larg fĕmijĕt dhe kalimtarĕt kur pĕrdorni njĖ vegĖl elektrike.**

Shpĕrqĕndrimet mund t'ju bĕjnĖ tĖ humbni kontrollin.

SIGURIA ELEKTRIKE

▶ **Spinat e veglave elektrike duhet tĖ pĕrputhen me prizĕn. AsnjĕherĖ mos e modifikoni spinĕn. Mos pĕrdorni asnjĖ prizĖ pĕrshtatĕs me vegla elektrike tĖ tokĕzuara (tĖ tokĕzuara).**

Prizat e pamodifikuara dhe prizat pĕrkatĕse do tĖ zvogĕlojnĖ rrezikun e goditjes elektrike.

▶ **Shmangi kontaktin e trupit me sipĕrfaqet e tokĕzuara ose tĖ tokĕzuara, tĖ tilla si tubat, radiatorĕt, raftet dhe frigoriferĕt.**

Ekziston njĖ rrezik i shtuar i goditjes elektrike nĕse trupi juaj ĕshĕtĖ i tokĕzuar ose i tokĕzuar.

▶ **Mos i ekspozoni mjetet elektrike ndaj shiut ose kushteve tĖ lagĕshta.**

Hyrja e ujit nĖ njĖ vegĖl elektrike do tĖ rrisĖ rrezikun e goditjes elektrike.

▶ **Mos abuzoni me kordonin. AsnjĕherĖ mos e pĕrdorni kordonin pĕr tĖ mbajtur, tĕrhequr ose shkĕputur veglĕn elektrike nga priza. Mbajeni kordonin larg nxehtĕsisĖ, vajit, skajeve tĖ mprehta ose pjesĕve tĖ lĕvizshme.**

Litarĕt e dĕmtuar ose tĖ ngatĕrruar rrisin rrezikun e goditjes elektrike.

▶ **Kur pĕrdorni njĖ vegĖl elektrike jashtĕ, pĕrdorni njĖ kordon zjgatuset tĖ pĕrshtatshĕm pĕr pĕrdorim tĖ jashtĕm.**

Pĕrdorimi i njĖ kordoni tĖ pĕrshtatshĕm pĕr pĕrdorim tĖ jashtĕm zvogĕlon rrezikun e goditjes elektrike.

▶ **Nĕse pĕrdorimi i njĖ rryme nĖ njĖ vend me**

lagështi është i pashmangshëm, përdorni një pajisje të mbrojtur nga rryma e mbetur (RCD).

Përdorimi i një RCD zvogëlon rrezikun e goditjes elektrike.

SIGURIA PERSONALE

- ▶ **Qëndroni vigjilent, shikoni se çfarë po bëni dhe përdorni sens të përbashkët kur përdorni një vegël elektrike. Mos përdorni vegël elektrike kur jeni të lodhur ose nën ndikimin e drogës, alkoolit ose ilaçeve.**

Një moment i pavëmendjes gjatë përdorimit të veglave elektrike mund të rezultojë në lëndime të rënda personale.

- ▶ **Përdorni pajisje mbrojtëse personale. Mbani gjithmonë mbrojtje për sytë.**

Pajisjet mbrojtëse si maska kundër pluhurit, këpuçet e sigurisë që nuk rrëshqasin, kapela e fortë ose mbrojtja e dëgjimit të përdorura për kushte të përshtatshme do të reduktojnë dëmtimet personale.

- ▶ **Parandaloni fillimin e paqëllimshëm. Sigurohuni që çelësi të jetë në pozicionin OFF përpara se të lidheni me burimin e energjisë dhe/ose paketën e baterisë, të merrni ose mbani mjetin.**

Mbajtja e veglave elektrike me gisht në çelës ose veglat energjike që kanë çelësin e ndezur shkakton aksidente.

- ▶ **Hiqni çdo çelës rregullues ose çelës para se të ndizni mjetin.**

Një çelës ose një çelës i lënë i lidhur me një pjesë rrotulluese të veglës elektrike mund të rezultojë në dëmtim personal.

- ▶ **Mos e teproni. Mbani këmbën dhe ekuilibrin e duhur gjatë gjithë kohës.**

Kjo mundëson kontroll më të mirë të veglës elektrike në situata të papritura.

- ▶ **Vishuni siç duhet. Mos vishni rroba të gjera ose bizhuteri. Mbajni flokët, veshjet dhe dorezat larg pjesëve të lëvizshme.**

Rrobat e gjera, bizhuteritë ose flokët e gjatë mund të kapen në pjesë të lëvizshme.

- ▶ **Nëse sigurohen pajisje për lidhjen e objekteve të nxjerrjes dhe grumbullimit të pluhurit, sigurohuni që ato të jenë lidhur dhe përdorur siç duhet.**

Përdorimi i grumbullimit të pluhurit mund të zvogëlojë rreziqet që lidhen me pluhurin.

- ▶ **Mos lejoni që njohja e fituar nga përdorimi i shpeshtë i mjeteve t'ju lejojë të bëheni të vetëkënaqur dhe të shpërfillni parimet e sigurisë së veglave.**

Një veprim i pakujdesshëm mund të shkaktojë lëndime të rënda brenda një fraksioni të sekondës.

PËRDORIMI DHE KUJDESI I MJETEVE ELEKTRIKE

- ▶ **Mos e detyroni mjetin elektrik. Përdorni mjetin e duhur të energjisë për aplikacionin tuaj.**

Vegla e duhur elektrik do ta bëjë punën më mirë dhe më të sigurt në shkallën për të cilën është projektuar.

- ▶ **Mos e përdorni mjetin nëse çelësi nuk e ndez ose fiket.**

Çdo vegël elektrike që nuk mund të kontrollohet me çelës është e rrezikshme dhe duhet riparuar.

- ▶ **Shkëputni spinën nga burimi i energjisë dhe/ose paketën e baterisë nga mjeti elektrik përpara se të bëni ndonjë rregullim, të ndryshoni aksesoret ose të ruani veglat elektrike.**

Masat e tilla parandaluese të sigurisë zvogëlojnë rrezikun e ndezjes aksidentale të veglës elektrike.

- ▶ **Mbajni veglat elektrike boshe jashtë mundësive të fëmijëve dhe mos lejoni persona që nuk e njohin veglën elektrike ose këto udhëzime të përdorin veglën elektrike.**

Mjetet elektrike janë të rrezikshme në duart e përdoruesve të patrajnuar.

- ▶ **Mirëmbajtja e veglave elektrike. Kontrolloni për mos shtirijen ose lidhjen e pjesëve lëvizëse, thyerjen e pjesëve dhe çdo gjendje tjetër që mund të ndikojë në funksionimin e veglës elektrike. Nëse është dëmtuar, riparoni mjetin elektrik përpara përdorimit.**

Shumë aksidente shkaktohen nga mjetet elektrike të mirëmbajtura keq.

- ▶ **Mbani mjetet prerëse të mprehta dhe të pas-trata.**

Veglat prerëse të mirëmbajtura siç duhet me tehe prerëse të mprehta kanë më pak gjasa të lidhen dhe janë më të lehta për t'u kontrolluar.

- ▶ **Përdorni veglën elektrike, aksesoret dhe pjesët e veglave etj. në përputhje me këto udhëzime, duke marrë parasysh kushtet e punës dhe punën që do të kryhet.**

Përdorimi i veglës elektrike për funksione të ndryshme nga ato të parashikuara mund të rezultojë në një situatë të rrezikshme.

- ▶ **Mbajeni dorezën dhe sipërfaqen e dorezës të thatë, të pastër dhe pa yndyrë.**

Në rast aksidentesh, doreza e rrëshqitshme nuk mund të garantojë sigurinë dhe kontrollin e mjetit në situata të papritura.

PËRDORIMI DHE KUJDESI I MJETEVE TË BATERISË

- ▶ **Rimbushni vetëm me karikuesin e specifikuar nga prodhuesi.**

Një karikues që është i përshtatshëm për një lloj pakete baterie mund të krijojë rrezik zjarri kur përdoret me një paketë tjetër baterie.

- ▶ **Përdorni veglat e energjisë vetëm me paketa baterish të përcaktuara posaçërisht.**

Përdorimi i çdo pakete tjetër baterie mund të krijojë rrezik lëndimi dhe zjarri.

- ▶ **Kur paketa e baterisë nuk është në përdorim, mbajeni larg objekteve të tjera metalike, si kapëse letre, monedha, çelësa, gozhdë, vida ose objekte të tjera të vogla metalike, të cilat mund të bëjnë një lidhje nga një terminal në tjetrin.**

Shkurtimi i terminaleve të baterisë së bashku mund të shkaktojë djegie ose zjarr.

- ▶ **Në kushte abuzive, lëngu mund të nxirret nga bateria; shmangni kontaktin. Nëse ndodh aksidentalisht kontakti, shpëlajeni me ujë. Nëse**

lëngu bie në kontakt me sytë, kërkoni gjithash-tu ndihmë mjekësore.

Lëngu i nxjerrë nga bateria mund të shkaktojë acarim ose djegie.

► **Mos përdorni një paketë baterie ose mjet që është i dëmtuar ose modifikuar.**

Bateritë e dëmtuara ose të modifikuara mund të shfaqin sjellje të paparashikueshme që rezultojnë në zjarr, shpërthim ose rrezik lëndimi.

► **Mos e ekspozoni një paketë baterie ose mjet ndaj zjarrit ose temperaturës së tepërt.**

Ekspozimi ndaj zjarrit ose temperaturës mbi 130 °C mund të shkaktojë shpërthim.

► **Ndiqui të gjitha udhëzimet e karikimit dhe mos e karikoni paketën e baterisë ose mjetin jashtë intervalit të temperaturës të specifikuar në udhëzime.**

Karikimi i gabuar ose në temperatura jashtë kufijve të specifikuar mund të dëmtojë baterinë dhe të rrisë rrezikun e zjarrit.

SHËRBIMI

► **Bëni servisën e veglës tuaj elektrike nga një person i kualifikuar riparimi duke përdorur vetëm pjesë identike ndërrimi.**

Kjo do të sigurojë që të ruhet siguria e veglës elektrike.

► **Asnjëherë mos i servisoni bateritë e dëmtuara.** Shërbimi i paketave të baterive duhet të kryhet vetëm nga prodhuesi ose ofruesit e autorizuar të shërbimit.

PARALAJMËRIME PËR SIGURINË E MRI KËNDOR

PARALAJMËRIME TË SIGURISË TË PËRBASHKËT PËR FUNKSIONET E BLUARJES OSE TË PRERJES SË GRYERJES

► **Ky mjet elektrik ka për qëllim të funksionojë si një mjet bluarjeje, lëmues ose mjet prerës. Lexoni të gjitha paralajmërimet e sigurisë, udhëzimet, ilustrimet dhe specifikimet e dhëna me këtë vegël elektrike.**

Mosndjekja e të gjitha udhëzimeve të listuara më poshtë mund të rezultojë në goditje elektrike, zjarr dhe/ose lëndim serioz.

► **Veprime të tilla si lustrim dhe fuçë me tela nuk rekomandohen të kryhen me këtë vegël elektrike.**

Veprimet për të cilat mjeti elektrik nuk është projektuar mund të krijojnë rrezik dhe të shkaktojnë lëndime personale.

► **Mos përdorni pajisje shtesë që nuk janë të dizajnuara dhe të rekomanduara në mënyrë specifike nga prodhuesi i veglave.**

Vetëm për shkak se aksesori mund të ngjitet në veglën tuaj elektrike, ai nuk garanton funksionim të sigurt.

► **Shpejtësia e vlerësuar e aksesorit duhet të jetë së paku e barabartë me shpejtësinë maksimale të shënuar në veglën elektrike.**

Aksesorët që funksionojnë më shpejt se shpejtësia e tyre e vlerësuar mund të thyhen dhe të shpërthejnë.

► **Diametri i jashtëm dhe trashësia e aksesorit tuaj duhet të jenë brenda shkallës së kapacitetit të veglës suaj elektrike.**

Aksesorët me përmasa të gabuara nuk mund të ruhen ose kontrollohen siç duhet.

► **Montimi me fileto i aksesorëve duhet të përputhet me fillin e boshtit të mullirit. Për aksesorët e montuar me fllanxha, vrima e arborit të aksesorit duhet të përshatet me diametrin e vendndodhjes së fllanxhës.**

Aksesorët që nuk përputhen me harduerin e montimit të veglës elektrike do të mbarojnë ekuilibrin, do të dridhen tepër dhe mund të shkaktojnë humbje të kontrollit.

► **Mos përdorni aksesorë të dëmtuar. Përpara çdo përdorimi, inspektoni aksesori si rrotat gërryese për patate të skuqura dhe çarje, jashtëk mbështetës për çarje, grise ose konsum të tepërt, fuçë teli për tela të lirshëm ose të plasaritur. Nëse mjeti elektrik ose aksesori bie, kontrolloni për dëmtime ose instaloni një aksesori të padëmtuar. Pas inspektimit dhe instalimit të një aksesori, pozicionojeni veten dhe kalimtarët larg nga rrafshi i aksesorit rrotullues dhe vini në punë mjetin elektrik me shpejtësinë maksimale pa ngarkesë për një minutë.**

Aksesorët e dëmtuar normalisht do të copëtohen gjatë kësaj kohe testimi.

► **Vishni pajisje mbrojtëse personale. Në varësi të aplikimit, përdorni mburojën e fytyrës, syze sigurie ose syze sigurie. Sipas rastit, vishni maskë pluhuri, mbrojtës dëgjimi, doreza dhe platformë punëtorie që mund të ndalojnë fragmente të vogla gërryese ose të pjesës së punës.**

Mbrojtja e syve duhet të jetë në gjendje të ndalojë mbeturinat fluturouese të krijuara nga operacione të ndryshme. Maska e pluhurit ose respiratori duhet të jetë në gjendje të filtrojë grimcat e krijuara nga operimi i tuaj. Ekspozimi i zgjatur ndaj zhurmës me intensitet të lartë mund të shkaktojë humbje të dëgjimit.

► **Mbani kalimtarët në një distancë të sigurt nga zona e punës. Kushdo që hyn në zonën e punës duhet të mbajë pajisje mbrojtëse personale.**

Fragmentet e pjesës së punës ose të një aksesori të thyer mund të fluturojnë larg dhe të shkaktojnë lëndime përtej zonës së menjëhershme të funksionimit.

► **Mbajeni mjetin elektrik vetëm nga sipërfaqet e izoluar të kapes, kur kryeni një operacion ku aksesori prerës mund të kontaktojë telat e fshehura.**

Aksesori prerës që kontakton një tel "të gjallë" mund t'i bëjë "të gjalla" pjesët metalike të ekspozuara të veglës elektrike dhe mund t'i shkaktojë operatorit një goditje elektrike.

► **Asnjëherë mos e lini poshtë mjetin elektrik derisa aksesori të ketë ndalur plotësisht.**

Aksesori rrotullues mund të kapë sipërfaqen dhe ta tërheqë veglën elektrike jashtë kontrollit tuaj.

► **Mos e përdorni mjetin elektrik ndërsa e mbani në krah.**

Kontakti aksidental me aksesori rrotullues mund

të rrëmbejë veshjen tuaj, duke e tërhequr aksesorin në trupin tuaj.

► **Pastroni rregullisht hapjet e ajrit të veglës elektrike.**

Ventilatori i motorit do të tërheqë pluhurin brenda kutisë dhe grumbullimi i tepërt i metalit pluhur mund të shkaktojë rreziqe elektrike.

► **Mos e përdorni mjetin elektrik pranë materialeve të ndezshme.**

Shkëndijat mund të ndezin këto materiale.

► **Mos përdorni aksesorë që kërkojnë ftohës të lëngshëm.**

Përdorimi i ujit ose ftohësve të tjerë të lëngshëm mund të rezultojë në goditje elektrike ose goditje.

SHTYP DHE PARALAJMËRIME TË LIDHUR

Shpërthimi është një reagim i papritur ndaj një rrote rrotulluese të mbërthyer ose të bllokuar, jashtëk mbështetës, furçë ose ndonjë aksesor tjetër. Kërcimi ose kapja shkakton ngecje të shpejtë të aksesorit rrotullues, i cili nga ana tjetër bën që mjeti i pakontrolluar i energjisë të detyrohet në drejtimin e kundërt të rrotullimit të aksesorit në pikën e lidhjes.

Për shembull, nëse një rrotë gërryese kapet ose mbërthet nga pjesa e punës, buza e rrotës që po hyn në pikën e kapjes mund të gërmojë në sipërfaqen e materialit duke bërë që rrota të ngjitet ose të dalë jashtë. Rrota mund të kërcejë ose drejt ose larg operatorit, në varësi të drejtimit të lëvizjes së timonit në pikën e shtrëngimit. Rrotat gërryese gjithashtu mund të thyhen në këto kushte.

Shpërthimi është rezultat i keqpërdorimit të veglave elektrike dhe/ose procedurave ose kushteve të gabuara të funksionimit dhe mund të shmanget duke marrë masat e duhura paraprake siç jepen më poshtë.

► **Mbani një shtrëngim të fortë në mjetin elektrik dhe pozicionin trupin dhe krahun tuaj për t'ju lejuar t'i rezistoni forcave të goditjes. Përdorni gjithmonë dorezën ndihmëse, nëse ofrohet, për kontroll maksimal mbi reagimin e goditjes ose çift rrotullues gjatë ndezjes.**

Operatori mund të kontrollojë reagimet e çift rrotullues ose forcat e goditjes, nëse merren masat e duhura.

► **Asnjëherë mos e vendosni dorën pranë aksesorit rrotullues.**

Aksesorit mund të kthehet në dorën tuaj.

► **Mos e vendosni trupin në zonën ku do të lëvizë vegla elektrik nëse ndodh kthimi.**

Goditja do ta shtyjë mjetin në drejtim të kundërt me lëvizjen e timonit në pikën e pengimit.

► **Tregoni kujdes të veçantë kur punoni me qoshe, skaje të mprehta etj. Shmangni kërcitjen dhe kapjen e aksesorit.**

Këndet, skajet e mprehta ose kërcitjet kanë tendencë të rrëmbejnë aksesorin rrotullues dhe të shkaktojnë humbje të kontrollit ose goditje.

► **Mos lidhni zinxhir sharre, teh gdhendjeje druri ose teh sharre me dhëmbëza.**

Tehe të tilla krijojnë goditje të shpeshta dhe humbje të kontrollit.

PARALAJMËRIME TË SIGURISË SPECIFIKE PËR OPERACIONET E BLUARJES

► **Përdorni vetëm llojet e rrotave që rekomandohen për mjetin tuaj elektrik dhe mbrojtësin specifik të krijuar për rrotën e zgjedhur.**

Rrotat për të cilat mjeti elektrik nuk është projektuar nuk mund të mbrohen në mënyrë adekuate dhe janë të pasigurta.

► **Sipërfaqja bluazëse e rrotave të shtypura qendrore duhet të montohet nën rrafshin e buzës mbrojtëse.**

Një rrotë e montuar në mënyrë jo të duhur që del përmes rrafshit të buzës mbrojtëse nuk mund të mbrohet në mënyrë adekuate.

► **Mbrojtësi duhet të jetë i lidhur mirë me mjetin elektrik dhe të pozicionohet për siguri maksimale, në mënyrë që sasia më e vogël e rrotës të ekspozohet ndaj operatorit.**

Mbrojtësi ndihmon në mbrojtjen e operatorit nga copëzat e rrotave të thyera, kontakti aksidental me rrotën dhe shkëndijat që mund të ndezin rrobat.

► **Rrotat duhet të përdoren vetëm për aplikimet e rekomanduara. Për shembull: mos blujeni me anën e rrotës së prerë.**

Rrotat prerëse gërryese janë të destinuara për bluarje periferike, forcat anësore të aplikuar në këto rrota mund të shkaktojnë copëtimin e tyre.

► **Përdorni gjithmonë fllanxa të rrotave të padëmtuara që kanë madhësinë dhe formën e duhur për timonin tuaj të zgjedhur.**

Fllanxhat e duhura të rrotave mëshitesin timonin duke reduktuar kështu mundësinë e thyerjes së rrotave. Fllanxhat për rrotat e prera mund të jenë të ndryshme nga fllanxhat e rrotave bluazëse.

► **Mos përdorni rrota të konsumuara nga mjete më të mëdha elektrike.**

Rrota e destinuar për një mjet më të madh elektrik nuk është i përshtatshëm për shpejtësinë më të madhe të një vegle më të vogël dhe mund të shpërthejë.

PARALAJMËRIME SHITESË TË SIGURISË SPECIFIKE PËR FUNKIONET E PRERJES SË ABRAZIVE

► **Mos u përpiqni të bëni prerje të lakuar. Mos e "ngjitni" rrotën e prerjes ose mos ushtroni presion të tepërt. Mos u përpiqni të bëni një thellësi të tepërt të prerjes.**

Tensionimi i tepërt i timonit rrit ngarkesën dhe ndjeshmërinë ndaj përdredhjes ose lidhjes së timonit në prerje, duke rritur rrezikun e goditjes ose thyerjes së rrotës, gjë që mund të çojë në lëndime të rënda.

► **Mos e vendosni trupin tuaj në linjë me dhe pas timonit rrotullues.**

Kur rrota, në pikën e funksionimit, është duke u larguar nga trupi tuaj, kthimi i mundshëm i goditjes mund të shtyjë rrotën rrotulluese dhe mjetin elektrik drejtpërdrejt drejt jush.

► **Kur rrota lidhet ose kur ndërpritet një prerje për çfarëdo arsye, fikni mjetin elektrik dhe mbajeni mjetin elektrik pa lëvizur derisa rrota të ndalojë plotësisht. Asnjëherë mos u përpiqni të hiqni rrotën e prerë nga prerja ndërsa rrota është në lëvizje, përndryshe mund të ndodhë kthim prapa.**

Hetoni dhe merrni masa korigjuese për të eliminuar shkakar dhe lidhjes së rrotave.

► **Mos e rifilloni punën e prerjes në pjesën e punës. Lëreni rrotën të arrijë shpejtësinë e plotë dhe rihyni me kujdes në prerje.**

Rota mund të lidhet, të ecë lart ose të zbrapsset nëse mjeti elektrik rindizet në pjesën e punës.

► **Mbështetni panelët ose çdo pjesë pune të madhe për të minimizuar rrezikun e kapjes së rrotave dhe goditjes.**

Pjesët e mëdha të punës prirën të varen nën peshën e tyre. Mbështetësit duhet të vendosen nën pjesën e punës pranë vijës së prerjes dhe afër skajit të pjesës së punës në të dy anët e rrotës.

► **Kini kujdes shtesë kur bëni një "prerje xhepi" në muret ekzistuese ose zona të tjera të verbër.**

Rota e dalë mund të presë tubacionet e gazit ose të ujit, instalimet elektrike ose objektet që mund të shkaktojnë goditje.

PARALAJMËRIM PËR SIGURINË E BATERISË

- Mos i çmontoni, hapni ose copëtoni qelizat ose bateritë dytësore.
- Mbani bateritë jashtë mundësisë të fëmijëve. Përdorimi i baterisë nga fëmijët duhet të mbikëqyret. Mbani veçanërisht bateritë e vogla jashtë mundësisë të fëmijëve të vegjël.
- Mos i ekspozoni qelizat ose bateritë ndaj nxehtësisë ose zjarrit. Shmangni ruajtjen në rrezet e diellit direkte.
- Mos bëni qark të shkurtër në një qelizë ose një bateri. Mos ruani qelizat ose bateritë në një kuti ose sirtar ku ato mund të lidhen me njëra-tjetrën ose të lidhen me objekte të tjera metalike.
- Mos i nënshtroni qelizat ose bateritë ndaj goditjeve mekanike.
- Në rast të rrjedhjes së një qelize, mos lejoni që lëngu të bjerë në kontakt me lëkurën ose sytë. Nëse ka pasur kontakt, lani zonën e prekur me sasi të bollshme uji dhe kërkoni këshilla mjekësore.
- Mos përdorni asnjë karikues që nuk është dhënë posaçërisht për përdorim me pajisjen.
- Mos përdorni asnjë qelizë ose bateri që nuk është projektuar për përdorim me pajisjen.
- Mos përzieni qeliza të prodhimit, kapacitetit, madhësisë ose llojit të ndryshëm brenda një pajisjeje.
- Përdorni gjithmonë baterinë e rekomanduar nga prodhuesi për pajisjen.
- Mbani qelizat dhe bateritë të pastra dhe të thata.
- Fshini terminalët e qelizës ose baterisë me një leckë të pastër të thatë nëse ato bëhen të ndotura.
- Qelizat dytësore dhe bateritë duhet të ngarkohen përpara përdorimit. Përdorni gjithmonë karikuesin e duhur dhe referojuni udhëzimeve të prodhuesit ose manualit të pajisjes për udhëzimet e duhura të karikimit.
- Mos e lini baterinë në ngarkim të zgjatur kur nuk është në përdorim.
- Pas periudhave të gjata të ruajtjes, mund të jetë e nevojshme të ngarkoni dhe shkarkoni disa herë qelizat ose bateritë për të marrë performancën maksimale.

- Ruani literaturën origjinale të produktit për referencë në të ardhmen.
- Përdorni celularin ose baterinë vetëm në aplikacionin për të cilin ishte menduar.
- Kur është e mundur hiqeni baterinë nga pajisja kur nuk është në përdorim.
- Mbajeni qelizën ose baterinë larg mikrovalëve dhe presionit të lartë.
- Hidhni baterinë siç duhet.

SPECIFIKAT E PRODUKTTIT

TË DHËNAT TEKNIKE		
Numri i Artikullit	10 246	
Model	AG 125 18V PRO ("AG": Fresibel kendor)	
Tensioni maksimal	V	20
Tensioni nominal	V	18
Lloji i motorit		Pa furça
Nuk ka shpejtësi ngarkese	min ⁻¹	8.500
Diametri maksimal i diskut të jashtëm	mm	125
Pranon disqe me diametër të brendshëm	mm	22
Fije boshti		M14
Pesha neto	kg	1,6
Vlerat totale të dridhjeve		
Vlera e emetimit të dridhjeve (ah)	m/s ²	6.572
Pasiguria (K)	m/s ²	1.5
Vlerat e emetimit të zhurmës		
Niveli i presionit të zërit	dB(A)	84.7
Niveli i fuqisë së zërit	dB(A)	92.7
Pasiguria (K)	dB	3

PËRDORIMI I CAKTUAR

Makina është e destinuar për prerjen dhe bluarjen e materialeve metalike. Në aplikime, nëse ka pluhur të tepërt, rekomandohet të përdoret vetëm në kombinim me pajisje vakum për nxjerrjen e pluhurit. Çdo përdorim tjetër i ndryshëm nga ato të përmendura më sipër mund të jetë i rrezikshëm, të dëmtojë njerëzit dhe/ose të dëmtojë pronën pranë dhe vetë produktin.

PËRDORIMI I PASQYRT

Makina nuk duhet të përdoret për trajtimin e materialeve të rrezikshme, p.sh. grumbullimi i produkteve të ndezshme ose shpërthyes, materialeve të ngurta ose çdo objekti tjetër që mund të jetë i rrezikshëm për vetë makinën, si dhe për operatorin, kalimtarët, kafshët ose pronën. Shembuj të përdorimit të pahijshëm mund të përfshijnë, por nuk kufizohen në

funkcionimin e makinës:

- ▶ Pa aksesorët origjinale të furnizuar nga prodhuesi.
- ▶ Me aksesorë origjinale por në një mënyrë jo në përputhje me udhëzimet.
- ▶ Pa pjesë rezervë origjinale.
- ▶ Me modifikime të paautorizuara.

IDENTIFIKIMI (FIG. 1)

1. Ndërrprerësi i funksionimit
2. Filtri i pluhurit
3. Pika e montimit të dorezës ndihmëse
4. Mbrojtësi i diskut
5. Butoni i kyçjes së boshtit

PËRGATITJA

Shpaketimi dhe kompletimi i montimit duhet të bëhet në një sipërfaqe të sheshtë dhe të qëndrueshme, me hapësirë të mjaftueshme për lëvizjen e makinës dhe paketimin e saj dhe përdorimin e pajisjeve të përshtatshme.

PARALAJMËRIM

Shkëputeni gjithmonë pajisjen tuaj nga burimi i saj i energjisë përpara çdo rregullimi.

KARKIKIMI I BATERISË

Bateritë e ringarkueshme litium-jon furnizohen pjesërisht të ngarkuara sipas rregullave ndërkom-bëtare të transportit. Për të siguruar kapacitet të plotë të baterisë, karikoni plotësisht baterinë përpara përdorimit të parë.

Për të ngarkuar baterinë:

1. Futeni karikuesin në një prizë të përshtatshme të furnizimit me energji elektrike.
2. Futeni dhe vendoseni plotësisht baterinë në karikues.
3. Prisi derisa bateria të tregohet si e ngarkuar plotësisht.
4. Hiqeni baterinë nga karikuesi.

TREGUESI I NIVELIVE TË BATERISË

Për të kontrolluar nivelin e ngarkimit të mbetur të baterisë, shtypni butonin e energjisë së baterisë. Treguesi i nivelit të baterisë do të ndizet duke ju lejuar të shihni nivelin e mbetur të karikimit.

INSTALIMI DHE HEQJA E BATERISË

Për të instaluar baterinë në vegël, rrëshqisni me kujdes në pozicionin e tij, derisa të fiksohet fort dhe të klikohet në pozicion.

Për të hequr baterinë, shtypni butonin ose butonat përkatës të baterisë dhe tërhiqeni me kujdes nga trupi i saj në vegël.

SHËNIM

Ngjitja jo e sigurt e baterisë mund të shkaktojë që ajo të bjerë nga pozicioni i saj. Shmangni futjen e baterisë në pozicion duke ushtruar forcë të tepërt ose duke e përplasur me ndihmën e objekteve të tjera.

PARALAJMËRIM

Mos u përipiqi të montoni ndonjë bateri të ndryshme nga ato të specifikuar nga prodhuesi, pasi kjo mund të jetë e rrezikshme për vetë makinën, si dhe për operatorin, kalimtarët, kafshët ose pronën.

DORËZË NDIHMESE

Punoni gjithmonë me dorezën ndihmëse të bash-

kangjitur. Ngjitni dorezën në të majtë ose në të djathtë të makinës (Fig. 2) dhe rrotullojeni në drejtim të akrepave të orës për ta vendosur në vend. Për të hequr dorezën, rrotullojeni në drejtim të kundërt të akrepave të orës.

ROJA E DISKUT

Mbrojtësi i diskut (Fig. 1.4) duhet të ngjitet mirë në makinë dhe të pozicionohet për siguri maksimale, në mënyrë që pjesa më e vogël e sipërfaqes shtesë të ekspozohet drejt operatorit. Mbrojtësi i diskut ndihmon në mbrojtjen e operatorit nga fragmentet e thyera të aksesorëve, kontakti aksidental me aksesorin dhe shkëndijat që mund të ndezin rrobat. Për të montuar dhe rregulluar mbrojtësin (Fig. 3):

1. Lironi kapësen mbrojtëse të diskut.
2. Vendoseni me kujdes mbrojtësin e diskut në pozicionin e tij në kokën e makinës.
3. Rrotulloni mbrojtësin e diskut në pozicionin e kërkuar.
4. Sigurojeni mbrojtësin e diskut në pozicion duke shtyrënguar kapësen.

AKSESORË PËR MONTIM

Për të montuar një aksesori:

1. Pastroni boshtin (Fig. 4.3) dhe aksesorin (Fig. 4.5).
2. Vendoseni fllanxhën e diskut (Fig. 4.4) në pozicionin mbi bosht.
3. Vendoseni aksesorin në pozicionin e fllanxhës së diskut.
4. Vendoseni dadën shtrënguese (Fig. 4.6) në pozicion mbi bosht dhe shtrëngojeni me dorë.
5. Shtypni butonin e kyçjes së boshtit (Fig. 1.5) për të parandaluar rrotullimin e lirë të boshtit dhe përdorni çelësin (Fig. 4.1) për të shtrënguar me kujdes dadën shtrënguese dhe për të siguruar aksesorin në vend.
6. Hiqeni çelësin nga dado shtrënguese dhe lëshoni butonin e kyçjes së boshtit.
7. Kontrolloni që aksesori të funksionojë lirshëm, duke e rrotulluar me kujdes me dorë.
8. Vendoseni veten në një pozicion të sigurt dhe kryeni një provë pa ngarkesë për të paktën 60 sekonda.

PARALAJMËRIM

Ndaloni menjëherë në rast të dridhjeve të konsiderueshme ose defekteve të tjera dhe kontrolloni makinën për të përcaktuar shkakun. Korrigjoni defektin përpara se ta përdorni përsëri makinën.

SHËNIM

Sipërfaqja e punës e aksesorëve të shtypur në qendër duhet të montohet poshtë rrafshit të buzës mbrojtëse. Një aksesori i montuar në mënyrë jo të duhur që del në rrafshin e buzës mbrojtëse nuk mund të mbrohet në mënyrë adekuate. Përdorni gjithmonë fllanxha të diskut origjinale dhe të padëmtuara dhe dado shtrënguese që janë të madhësisë dhe formës së duhur për aksesorin e zgjedhur. Fllanxhat e dhura mbështesin aksesorin duke zvogëluar kështu mundësinë e dështimit.

OPERACIONI

NDRYSHI I OPERACIONIT

Për të ndezur makinën shtyni çelësin e funksionim-

it (Fig. 1.1) përpara (Fig. 5.1). Çelësi i funksionimit mund të kyçet në pozicion, duke e shtyrë deri në fund e sipër, derisa të klikojë në vend. Për të fikur makinën, lëshoni çelësin e funksionimit. Nëse çelësi është i kyçur, shtyjeni shkurtimisht prapa dhe poshtë për ta çliruar (Fig. 5.2).

PRERJE

Makina mund të përdoret për kryerjen e operacioneve të prerjes. Gjatë kryerjes së një operacioni prerjeje, udhëzimet e mëposhtme duhet të ndiqen për rezultate më të mira dhe funksionim të sigurt:

- ▶ Përdorni gjithmonë llojin e duhur të aksesorit për punën.
- ▶ Mbështetni panelet ose çdo pjesë pune të madhe për të minimizuar rrezikun e kapjes dhe goditjes së aksesorëve. Pjesët e mëdha të punës prirën të varen nën peshën e tyre. Mbështetësit duhet të vendosen poshtë pjesës së punës pranë vijës së prerjes dhe afër skajit të pjesës së punës në të dy anët e aksesorit.
- ▶ Mos e vendosni trupin tuaj në linjë me dhe prapa aksesorit rrotullues. Kur aksesori, në pikën e përdorimit, po largohet nga trupi juaj, kthimi i mundshëm i goditjes mund të shtyjë aksesorin rrotullues dhe makinën drejtpërdrejt drejt ju.
- ▶ Lëvizni gjithmonë makinën në të njëjtin drejtim me rrotullimin e boshtit, në mënyrë që të parandaloni që makina të shtyhet jashtë prerjes në mënyrë të pakontrollueshme.
- ▶ Mos e anoni makinën gjatë prerjes dhe mos bëni presion anësor mbi aksesorin. Mbajeni skajin e aksesorit në një kënd prej rreth 90° me sipërfaqen e pjesës së punës (Fig. 6).
- ▶ Mos ushtroni presion të tepërt mbi aksesorin prerës, lëreni shpejtësinë e rrotullimit të bëjë punën për ju.
- ▶ Mos u përpiqni të bëni një thellësi të tepërt të prerjes. Tensionimi i tepërt i aksesorit rrit ngarkesën dhe ndjeshmërinë ndaj përdredhjes ose lidhjes së aksesorit në prerje dhe mundësinë e goditjes ose thyerjes.
- ▶ Kur aksesori lidhet ose kur ndërpret një prerje për ndonjë arsye, fikeni makinën dhe mbajeni të palëvizur derisa aksesori të ndalojë plotësisht. Asnjëherë mos u përpiqni ta hiqni aksesorin nga prerja ndërsa është në lëvizje për të parandaluar goditjen. Hetoni dhe merrni masa korrigjuese për të eliminuar shkakun e lidhjes.
- ▶ Përpara se të vazhdoni punën e prerjes në pjesën e punës. Lëreni aksesorin prerës të arrijë shpejtësinë e plotë larg pjesës së punës dhe futeni sërish me kujdes në prerje. Aksesori mund të lidhet, të rrëshqasë ose të rikthehet nëse makina rindizet me aksesorin në pjesën e punës.

BLUARJE

Makina mund të përdoret për kryerjen e bluarjes. Rezultatet më të mira arrihen kur e vendosni makinën në një kënd prej 15 deri në 30 gradë (Fig. 7). Gjatë kryerjes së një operacioni bluarjeje, udhëzimet e mëposhtme duhet të ndiqen për rezultatet më të mira dhe funksionimin e sigurt:

- ▶ Asnjëherë mos përdorni aksesorë prerës për bluarje.

- ▶ Mos përdorni aksesorë lëmues shumë të madh. Ndiqni rekomandimet e prodhuesit, kur zgjidhni aksesorin e lëmitim për të shmangur rrezikun e kapjes, grisjes ose goditjes.
- ▶ Kur përdorni një disk bluarje krejt të ri, mos e punoni në drejtimin B, përndryshe do të prehet në pjesën e punës. Pasi skaji i rrotës të jetë rrumbullakosur nga përdorimi, rrota mund të punohet në të dy drejtimet A dhe B (Fig. 7).
- ▶ Lëvizni makinën përpara dhe mbrapa me presion të moderuar. Në këtë mënyrë pjesa e punës nuk do të nxeht shumë, nuk do të zbardhet dhe nuk do të krijohen brazda.
- ▶ Kur kryeni një operacion krehjeje me tela, kini parasysh se furçat e hedhin qimet e telit edhe gjatë përdorimit të zakonshëm. Mos i stresoni telat duke aplikuar ngarkesë të tepërt në furçë. Fijet e telit mund të depërtojnë lehtësisht në veshje dhe lëkurë të lehta.
- ▶ Nëse rekomandohet përdorimi i mbrojtëses së diskut për furçën me tela, mos lejoni asnjë ndërhyrje të aksesorit të mbajtësit të telit me mbrojtësin. Aksesorët e mbajtësit të telit mund të zgjerohen në diametër për shkak të ngarkesës së punës dhe forcave centrifugale.

MBROJTJA NGA TEMPERATURA

Kur temperatura e funksionimit të makinës ose baterisë arrin një nivel të lartë të paracaktuar, mjeti mund të ndalojë automatikisht, pasi energjia nga bateria mbyllet, për t'u mbrojtur nga mbinxehja. Kur temperatura të kthehet në normale, mbrojtja nga mbingarkesa do të çaktivizohet automatikisht dhe mund ta përdorni përsëri mjetin.

MBROJTJE ME SHKARKIM TE THELL

Kur bateria është afër nivelit të saj më të ulët të karikimit, mbrojtja e baterisë do të aktivizohet, duke fikur energjinë për ta mbrojtur atë nga shkarkimi i thellë.

ZGJIDHJA E PROBLEMEVE

Në rast të një mosfunksionimi, kontaktoni shitësin tuaj ose një qendër shërbimi të autorizuar.

MIRËMBAJTJA DHE PASTRIMI

MIRËMBAJTJA

Për sigurinë tuaj, fikni çelësin dhe hiqni makinën nga burimi i saj i energjisë, përpara çdo operacioni të mirëmbajtjes në makinë. Mbajeni pajisjen tuaj të pastër. Për të shmangur mbinxehjen, kontrolloni dhe pastroni rregullisht çdo hapje ajri. Pas një periudhe të gjatë përdorimi, rekomandohet që makineria të kontrollohet nga një qendër shërbimi e autorizuar. Lidhjet dhe riparimet e pajisjeve elektrike mund të kryhen vetëm nga një elektrikist i certifikuar.

PASTRIMI

Përdorni një furçë të vogël të butë për të pastruar pjesën e jashtme të njësisë. Mos përdorni detergjentë të fortë. Pastruesit e shtëpisë që përmbajnë vajra aromatikë si pisha dhe limoni dhe tretës si vajguri mund të dëmtojnë kutinë ose dorezën plastike. Fshini çdo lagështi me një leckë të butë. Nëse është e

nevojshme, hiqni pluhurin, papastërtitë dhe mbetjet e përpunimit me një fshesë me korrent të përshtatshëm.

SHËNIM

Makina është e pajisur me dy filtra pluhuri (Fig. 1.2). Gjithmonë sigurohuni që filtrat të jenë të pastër dhe jo të bllokuar.

RUAJTJA

Fikni çelësin dhe hiqni makinën nga burimi i energjisë për ta ruajtur. Ruajeni makinën vetëm në zona të thata dhe të ajrosura mirë. Në rast se makina do të ruhet për një kohë të gjatë, përdorni procedurën e mëposhtme të ruajtjes:

1. Pastrojeni tërësisht dhe kontrolloni për ndonjë pjesë të lirshme ose të dëmtuar. Riparoni ose zëvendësoni pjesët e dëmtuara dhe shtrëngoni çdo vidë, dado ose bulona të lirshme.
2. Lubrifikoni dhe aplikoni yndyrë, ku kërkohet.
3. Ruajeni në paketimin e tij origjinal.

MBROJTJEN E MJEDISIT

Ky produkt nuk duhet të hidhet së bashku me mbeturinat shtëpiake në përputhje me legjislacionin përkatës në lidhje me mbetjet e pajisjeve elektrike dhe elektronike aty ku është e aplikueshme. Ricikloni lëndët e para në vend që t'i hidhni si mbeturina. Produkti, aksesorët dhe paketimi duhet të renditen për riciklim miqësor ndaj mjedisit. Duke e asgjësuar siç duhet këtë produkt, ju po kontribuoni gjithashtu në përdorimin efektiv të burimeve natyrore.

Ju mund të merrni informacione për pikat e grumbullimit të pajisjeve të mbeturinave nga administrata juaj komunale, autoriteti publik për deponimin e mbeturinave, një organ i autorizuar për asgjësimin e mbeturinave të pajisjeve elektrike dhe elektronike ose kompania juaj e depozitimit të mbeturinave.



GARANCI

Ky produkt është i garantuar në përputhje me rregulloret ligjore / specifike të vendit, në fuqi nga data e blerjes nga përdoruesi i parë. Konsultohuni me shitësin tuaj të autorizuar për çmontimin dhe shërbimin, që nuk përfshihen në këtë manual. Në rast pretendimi, ju lutemi dërgoni produktin, të montuar plotësisht, te shitësi juaj ose qendra zyrtare e shërbimit.

Garancia mbulon koston e riparimit të produktit dhe çdo zëvendësim të kërkuar të pjesëve që janë me defekt për sa i përket materialit ose prodhimit dhe nuk zbatohet:

- ▶ Kur riparimet janë bërë ose tentuar nga njerëz të ndryshëm nga zyrtarët ose qendrat e autorizuarat të riparimit.
- ▶ Aty ku janë bërë modifikime ose falsifikime të produktit.
- ▶ Aty ku janë instaluar pjesë, materiale harxhuese ose aksesorë jo origjinalë ose jo të rekomanduar.
- ▶ Në rast të përdorimit të tepërt, përdorimit joortodoks ose çdo përdorimi që nuk është në përputhje me manualin e përdorimit.
- ▶ Në rast të mirëmbajtjes së dobët ose ekspozimit ndaj faktorëve të dëmshëm mjedisor.

- ▶ Aty ku nevojiten riparime për shkak të konsumit normal ose të materialeve harxhuese, aksesorëve, kabllave të energjisë, baterive mbështetëse dhe artikujve të tjerë të lidhur.
- ▶ Për devijime të vogla nga specififikimet që nuk janë të nevojshme për funksionimin e duhur të produktit.
- ▶ Për dëmet që janë rezultat i faktorëve të tjerë përveç produktit, si fatkeqësitë natyrore, vjedhjet, konsumimi gjatë transportit, dëmtimi aksidental etj.
- ▶ Ky produkt përdoret si artikull me qira.
- ▶ Kur produkti është një artikull ekspozues, mostër ose është furnizuar pa pagesë.

EN	EU DECLARATION OF CONFORMITY		We declare under our sole responsibility that the listed products comply with all applicable provisions of the below directives and are also in conformity with the following standards. Production year and serial number are mentioned on the product. The relative technical file is at the below address.
	CORDLESS ANGLE GRINDER (SOLO)		
	MODEL	Article number	
FR	DÉCLARATION CE DE CONFORMITÉ		Nous déclarons sous notre propre responsabilité que les produits décrits sont conformes à toutes les dispositions applicables des directives ci-dessous et sont également conformes aux normes suivantes. L'année de production et le numéro de série figurent sur le produit. Le dossier technique correspondant est à l'adresse ci-dessous.
	MEULEUSE D'ANGLE SANS FIL (SOLO)		
	MODÈLE	Numéro de l'article	
IT	DICHIARAZIONE CE DI CONFORMITÀ		Dichiariamo sotto la nostra piena responsabilità che i prodotti indicati sono conformi a tutte le disposizioni applicabili delle seguenti direttive e sono inoltre conformi alle seguenti norme. Anno di produzione e numero di serie sono sul prodotto. La relativa scheda tecnica è al seguente indirizzo.
	SMERIGLIATRICE A BATTERIA (SENZA BATTERIA)		
	MODELLO	Codice prodotto	
EL	ΔΗΛΩΣΗ ΣΥΜΜΟΡΦΩΣΗΣ ΕΚ		Δηλώνουμε με αποκλειστική μας ευθύνη ότι τα αναφερόμενα προϊόντα συμμορφώνονται με όλες τις σχετικές διατάξεις των κάτωθι οδηγιών και είναι επίσης σύμφωνα με τα ακόλουθα πρότυπα. Το έτος παραγωγής και ο σειριακός αριθμός αναφέρονται στο προϊόν. Ο τεχνικός φάκελος είναι στην παρακάτω διεύθυνση.
	ΓΩΝΙΑΚΟΣ ΤΡΟΧΟΣ ΜΠΑΤΑΡΙΑΣ (SOLO)		
	ΜΟΝΤΕΛΟ	Κωδικός προϊόντος	
SR	CE IZJAVA O USAGLAŠENOSTI		Na spopstvenu odgovornost izjavljujemo, da navedeni proizvodi poštuju sve važne odredbe dole navedenih direktiva i da su takođe u skladu sa sledećim standardima. Proizvodna godina i serijski broj su na proizvodu. Relativna tehnološka datoteka je na donje adrese.
	AKUMULATORSKA UGAONA BRUSILICA (SOLO)		
	MODEL	Broj predmeta	
HR	EU IZJAVA O SUKLADNOSTI		Pod punom odgovornošću izjavljujemo da navedeni proizvodi u skladu sa svim primjenjivim odredbama dolje navedenih direktiva, a također su u skladu sa sljedećim standardima. Godina proizvodnje i serijski broj su na proizvodu. Relativna tehnička datoteka nalazi se na donjoj adresi.
	AKUMULATORSKA KUTNA BRUSILICA (SOLO)		
	MODEL	Broj artikla	
RO	DECLARAȚIE DE CONFORMITATE UE		Declarăm pe proprie răspundere că produsele menționate respectă toate prevederile aplicabile din directivele de mai jos și sunt, de asemenea, conforme cu următoarele standarde. Anul de producție și numărul de serie sunt pe produs. Fișierul tehnic relativ se află la adresa de mai jos.
	POLIZOR UNGHIUAR (FĂRĂ ACUMULATOR)		
	MODEL	Număr articol	
HU	EU MEGFELELŐSÉGI NYILATKOZAT		Kijelentjük kizárólagos felelősségünkre, hogy a felsorolt termékek megfelelnek az alábbi irányelvek összes vonatkozó rendelkezésének, és megfelelnek a következő szabványoknak is. A gyártási év és a sorozatszám a terméken található. A relatív műszaki fájl az alábbi címen található.
	AKKUMULÁTOROS SAROKCSISZÓLÓ (AKKU NÉLKÜL)		
	MODELL	Cikk szám	
LT	EB ATITIKTIES DEKLARACIJA		Mes, prisiimdami visą atsakomybę, pareiškiame, kad išvardyti produktai atitinka visas taikomas toliau nurodytu direktyvų nuostatas ir taip pat atitinka šiuos standartus. Gamybės metai ir serijos numeris yra ant gaminio. Santykinis technologinis failas yra žemiau nurodytu adresu.
	AKUMULIATORINIS KAMPINIS ŠLIUFUOKLIS (BE AKUMULIATORIAUS)		
	MODELIS	Straipsnis Numeris	
SQ	DEKLARATA E KONFORMITETIT KE		Ne deklarojmë nën përgjegjësinë tonë të vetme se produktet e listuara janë në përputhje me të gjitha dispozitat e zbatueshme të direktivave të mëposhtme dhe janë gjithashtu në përputhje me standardet e mëposhtme. Viti i prodimit dhe numri i serisë përmenden në produkt. Dosja teknike relative është në adresën e mëposhtme.
	GUR FRESIBËL ME KËND ME BATERI (SOLO)		
	MODEL	Numri i Artikullit	
AG 125 18V PRO	10 246	2006/42/EC	EN 62841-1:2015/A11:2022
			EN IEC 62841-2-3:2021/A11:2021
		2014/30/EU	EN IEC 55014-1:2021
			EN IEC 55014-2:2021
2011/65/EU (RoHS)	EN IEC 63000:2018		
Aimilios G. Theodorou Electrical Engineer, Safety Officer		FF GROUP TOOL INDUSTRIES S.A. 9 km Attiki Odos, 193 00 Aspropyrgos, Greece Tel: +30 211 850 9500	
 21/3/2025 FF GROUP TOOL INDUSTRIES S.A. 193 00 Aspropyrgos, Greece.			



FF GROUP TOOL INDUSTRIES S.A.



9 Km Attiki Odos

193 00 Aspropyrgos, Greece



+30 211 85 09 500



info@ffgroup-toolindustries.com



www.ffg-tools.com